

**Motormäher**

**BM8**

**Motofaucheuse**

**Motofalciatrice**

**Motor mower**

**Motoguañadora**

**Betriebsanleitung und Ersatzteilliste**

**Mode d'emploi et liste des pièces de rechange**

**Istruzioni per l'uso e lista dei pezzi di ricambio**

**Operating instructions and spare parts list**

**Istrucciones de servicio y lista de piezas de recambio**

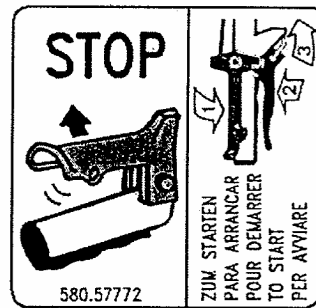

**ISTRUZIONE DI AVVIAMENTO E STOP CON SICUREZZA  
SAFETY START AND STOP INSTRUCTIONS  
INSTRUCTIONS DE MISE EN MARCHÉ ET ARRÊT AVEC SÉCURITÉ  
INSTRUCCIONES DE PUESTA EN MARCHA Y PARADA CON SEGURIDAD  
START- UND STOPSICHERHEITSANWEISUNGEN**

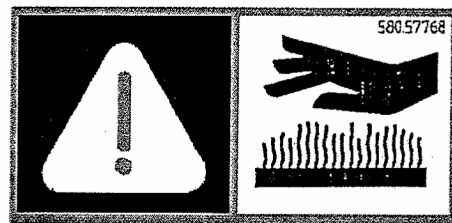

**INDICAZIONE DI ZONA SURRISCALDATA  
OVERHEATING AREA WARNING  
INDICATION DE ZONE SURCHAUFFÉE  
INDICACIÓN DE ZONA SOBRECALENTADA  
SIGNALISIERUNG ÜBERHITZTER BEREICH**

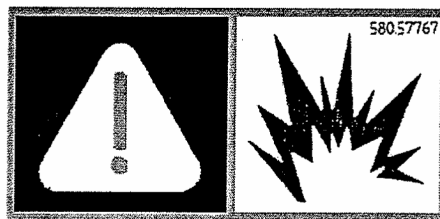

**PERICOLO PER RIFORNIMENTO  
DANGER: APPLY SAFETY PRECAUTIONS WHEN REFUELLING  
DANGER A CAUSE DE PLEIN DE CARBURANT  
MÁXIMA PRECAUCIÓN DURANTE EL REABASTECIMIENTO DE COMBUSTIBLE  
GEFAHR BEIM AUFTANKEN**



## INTRODUZIONE



Le macchine comprese in questo manuale sono costruite in accordo con la direttiva CE 98/37.

La nostra società si complimenta con Voi per la scelta di questo nostro prodotto garantendovi il massimo dell'assistenza e della collaborazione che da sempre contraddistinguono il nostro marchio.

Questa pubblicazione vi aiuterà a conoscere meglio la vostra macchina.

Se verrà utilizzata seguendo queste istruzioni vi durerà molti anni e vi sarà di prezioso aiuto per svolgere i vostri lavori agricoli. Vi raccomandiamo pertanto di leggere attentamente queste pagine e di seguirne sempre i consigli.

## INTRODUCTION



The machines described in this manual are built in accordance with the CE directive 98/37.

We congratulate with You for your purchasing a machine from our range. We will grant the assistance and cooperation which have always been a feature of our products.

This manual will help you to get to know the machine better. If use in accordance with the instructions contained in your owners manual, your machine will last many years and will prove to be of an invaluable assistance to you.

We therefore recommend that you read the manual carefully and follow the advice given.

## INTRODUCTION



Les machines décrites dans ce manuel sont construites en accord avec la directive CE 98/37.

La notre société Vous félicite pour le choix de cet notre produit en vous assurant le maximum de notre assistance et collaboration qui ont toujours distingué notre marque.

Cette publication vous aidera à mieux connaître votre machine.

Si vous l'utiliserez conformément aux instructions contenues dans ce manuel, elle durera de nombreuses années et sera pour vous une aide précieuse pour vos travaux agricoles.

Nous vous recommandons, par conséquent, de lire ces pages avec attention et de suivre scrupuleusement les conseils.

## INTRODUCCION



Las máquinas incluidas en este manual están construidas según la directriz CE 98/37.

La nuestra sociedad se alegra con Usted por haber escogido nuestro producto. La nuestra sociedad puede asegurar la máxima asistencia y colaboración que siempre han caracterizado nuestra marca.

Este libro le ayudará a conocer mejor su máquina.

Si la usa siguiendo estas instrucciones le durará muchos años y la será de gran ayuda para desarrollar sus trabajo agrícolas. Le recomendamos pues, leer atentamente estas páginas y seguir siempre los consejos que ellas encontrará.

## ENLEITUNG



Die in dem vorliegenden Handbuch beschriebenen Maschinen entsprechen der CE 98/37 Richtlinie.

Die gratuliert Ihnen für Ihre Wahl und bürgt von der Maschinenanschaffung an für den Kundendienst und die Zusammenarbeit, die unsere Firma von je kennzeichnen.

Wenn Sie in diesem Handbuch erteilten Anleitungen beherzigen, wird Ihre Maschine über lange Zeit eine wertvolle Hilfe sein.

Bitte lesen Sie daher vorliegende Bedienungsanleitung aufmerksam durch und befolgen Sie die erteilten Ratschläge.

**INDICE**

IDENTIFICAZIONE E MARCATURA	Pag. 7	AVVIAMENTO DELLA MACCHINA ED INIZIO LAVORO	Pag. 23
SIMBOLOGIA	" 8	LUBRIFICAZIONE E MANUTENZIONE	" 26
AVVERTENZE	" 9	TABELLA 1: RUOTE	" 29
INFORMAZIONI PER L'OPERATORE	" 10	TABELLA 2: MOTORI	" 30
MOTOFALCIATRICI	" 11	TABELLA 3: VELOCITA'	" 30
MONTAGGIO DELLA MACCHINA	" 12	CARATTERISTICHE TECNICHE	" 31
NORME DI SICUREZZA	" 13	ATTREZZI APPLICABILI	" 32
DESCRIZIONE DEI COMANDI	" 16	ACCESSORI	" 33
APPLICAZIONE ATTREZZI	" 19	ATTREZZI ED ACCESSORI SPECIALI	" 33
PRESA DI POTENZA	" 20	ATTREZZI ED ACCESSORI	" 35
CONTROLLI DA ESEGUIRE PRIMA DI AVVIARE LA MACCHINA	" 22	AVVIAMENTO ELETTRICO	" 36

**INDEX**

IDENTIFICATION AND TAGGING	Page 7	TO START THE MACHINE	Page 23
SYMBOLS	" 8	LUBRICATION AND MAINTENANCE	" 26
WARNING	" 9	TABLE 1: WHEELS	" 29
INFORMATION FOR THE USER	" 10	TABLE 2: ENGINES	" 30
MOTOR MOWERS	" 11	TABLE 3: SPEEDS	" 30
MACHINE ASSEMBLY	" 12	TECHNICAL FEATURES	" 31
GENERAL SAFETY	" 13	POSSIBLE IMPLEMENTS	" 32
CONTROL DESCRIPTION	" 16	ACCESSORIES	" 33
IMPLEMENT ASSEMBLY	" 19	SPECIAL IMPLEMENTS AND ACCESSORIES	" 33
P.T.O.	" 20	IMPLEMENTS AND ACCESSORIES	" 35
CHECKS BEFORE STARTING THE MACHINE	" 22	ELECTRIC STARTER	" 36

**CONTENU**

IDENTIFICATION ET MARQUAGE	Page 7	DEMARRAGE DE LA MACHINE ET COMMENCEMENT DU TRAVAIL	Page 23
SYMBOLES	" 8	LUBRIFICATION ET ENTRETIEN	" 26
RECOMMANDATIONS	" 9	TABLEAU 1: ROUES	" 29
INFORMATIONS POUR L'OPERATEUR	" 10	TABLEAU 2: MOTEURS	" 30
MOTOFAUCHEUSES	" 11	TABLEAU 3: VITESSES	" 30
MONTAGE DE LA MACHINE	" 12	CARACTERISTIQUES TECHNIQUES	" 31
REGLES DE SECURITE GENERALE	" 13	OUTILS ADAPTABLES	" 32
DESCRIPTION DES COMMANDES	" 16	ACCESSOIRES	" 33
MONTAGE OUTILS	" 19	OUTILS ET ACCESSOIRES SPECIAUX	" 33
PRISE DE PUISSANCE	" 20	OUTILS ET ACCESSOIRES	" 35
CONTROLES A EFFECTUER AVANT DE DEMARRER LA MACHINE	" 22	DEMARRAGE ELECTRIQUE	" 36

**INDICE**

IDENTIFICACION Y MARCAS	Pag. 7	ARRANQUE DE LA MAQUINA Y INICIO DEL TRABAJO	Pag. 23
SIMBOLOGIA	" 8	LUBRICACION Y MANTENIMIENTO	" 26
ADVERTENCIAS	" 9	TABLA 1: RUEDAS	" 29
INFORMACCIONES PARA EL UTILIZADOR	" 10	TABLA 2: MOTORES	" 30
MOTOSEGADORAS	" 11	TABLA 3: VELOCIDADES	" 30
MONTAJE DE LA MAQUINA	" 12	CARACTERISTICAS TECNICAS	" 31
NORMAS DE SEGURIDAD	" 13	APEROS APPLICABLES	" 32
DESCRIPCION DE LOS MANDOS	" 16	ACCESORIOS	" 33
APLICACION APEROS	" 19	APEROS Y ACCESORIOS ESPECIALES	" 33
TOMA DE FUERZA	" 20	APEROS Y ACCESORIOS	" 35
CONTROLES A EFECTUAR ANTES DE PONER EN MARCHA LA MAQUINA	" 22	ARRANQUE ELECTRICO	" 36

**INHALT**

IDENTIFIZIERUNG UND MARKIERUNG	Seite 7	INBETRIEBNAHME DER MASCHINE UND BEGINN DER ARBEIT	Seite 23
SYMBOLE	" 8	SCHMIERUNG UND WARTUNG	" 26
BEMERKUNGEN	" 9	TAFEL 1: RÄDER	" 29
INFORMATIONEN FÜR DEN OPERATOR	" 10	TAFEL 2: MOTOREN	" 30
MOTORMÄHER	" 11	TAFEL 3: GESCHWINDIGKEITEN	" 30
MASCHINENMONTAGE	" 12	TECHNISCHE EIGENSCHAFTEN	" 31
SICHERHEITSVORSCHRIFTEN	" 13	MÖGLICHE ARBEITSGERÄTE	" 32
BESCHREIBUNG DER BEDIENUNGSORGANE	" 16	ZUBEHÖR	" 33
MONTAGE DER ARBEITSGERÄTE	" 19	SPEZIELLE ARBEITSGERÄTE UND ZUBEHÖR	" 33
ZAPFWELLE	" 20	ARBEITSGERÄTE UND ZUBEHÖR	" 35
VOR DEN INBETRIEBNAHME	" 22	ELEKTROSTARTER	" 36
VORZUNEHMENDE KONTROLLEN	" 22		

**INDICE**

ARATRI	Pag. 38	ATTACCO RAPIDO ATTREZZI	Pag. 50
ASSOLCATORE RETROFRESA	" 39	PRESA DI FORZA UNIFICATA D=35	" 51
ASSOLCATORE REGISTRABILE PER 650 MAX	" 41	CATENE DA NEVE	" 51
CARRELLO DI LAVORO PER 630 MAX - 650 MAX	" 42	POSSIBILI INCONVENIENTI E LORO RIMEDI	" 52
RUOTE PNEUMATICHE	" 44	PERIODI DI LUNGA INATTIVITA'	" 55
RUOTE "SUPER-BITE" (antideriva)	" 45	DOTAZIONE	" 56
GEMELLAGGIO RUOTE	" 45	GARANZIA	" 56
DISTANZIALI PER RUOTE	" 46	CERTIFICATI E DICHIARAZIONI	" 57
ZAVORRE PER RUOTE	" 47	MODALITA' DI VENDITA DEI RICAMBI	" 58
ZAVORRA PER BARRA (kg.12)	" 47	COME SOSTITUIRE LA FRIZIONE (fig.69)	" 59
PROTEZIONE ANTERIORE PER BARRA	" 48		
PROTEZIONI LATERALI PER BARRA	" 48		

**INDEX**

PLOUGHS	Page 38	QUICK HITCH FOR IMPLEMENTS	Page 50
RIDGER ADAPTABLE BEHIND ROTARY HOE	" 39	STANDARD POWER TAKE OFF D=35	" 51
ADJUSTABLE RIDGER FOR 650 MAX	" 41	SNOW CHAINS	" 51
WORKING SULKY FOR 630 MAX - 650 MAX	" 42	TROUBLE SHOOTING	" 52
PNEUMATIC WHEELS	" 44	STORAGE	" 55
WHEELS "SUPER-BITE" (Antidrift)	" 45	TOOL KIT	" 56
WHEELS TWINNINGS	" 45	GUARANTEE	" 56
WHEEL SPACERS	" 46	CERTIFICATES AND DECLARATIONS	" 57
BALLASTS FOR WHEELS	" 47	ORDERING SPARE PARTS	" 58
BALLASTS FOR CUTTER BAR (27 lbs)	" 47	HOW TO REPLACE THE CLUTCH (fig.69)	" 59
CUTTER BAR FRONT PROTECTION	" 48		
CUTTER BAR SIDE PROTECTIONS	" 48		

**CONTENU**

CHARRUES	Page 38	ATTAQUE RAPIDE OUTILS	Page 50
BUTTOIR MONTE DERRIERE LA FRAISE	" 39	PRISE DE FORCE UNIFIEE D=35	" 51
BUTTOIR A AILES REGLABLES POUR 650 MAX	" 41	CHAINES NEIGE	" 51
SULKY DE TRAVAIL POUR 630 MAX - 650 MAX	" 42	DEPANNAGE	" 52
ROUES PNEUMATIQUES	" 44	REMISAGE	" 55
ROUES "SUPER-BITE" (Antidérive)	" 45	OUTILLAGE	" 56
JUMELAGE ROUES	" 45	GARANTIE	" 56
ENTRETOISES POUR ROUES	" 46	CERTIFICATS ET DÉCLARATIONS	" 57
LESTS POUR ROUES	" 47	MODALITE DE VENTE DES PIECES DE	" 58
LEST POUR BARRE (kg.12)	" 47	RECHANGE	
PROTECTION AVANT POUR BARRE	" 48	COMMENT SUBSTITUER LA FRICTION (fig.69)	" 59
PROTECTIONS LATERALES POUR BARRES	" 48		

**INDICE**

ARADOS	Pag. 38	ENGANCHE RAPIDO APEROS	Pag. 50
SURCADOR RETROFRESA	" 39	TOMA DE FUERZA UNIFICADA D=35	" 51
SURCADOR REGISTRABILE POR 650 MAX	" 41	CADENAS PARA NIEVE	" 51
CARRO DE TRABAJO POR 630 MAX - 650 MAX	" 42	POSIBLES INCONVENIENTES Y SOLUCIONES	" 52
RUEDAS NEUMATICAS	" 44	PERIODOS DE LARGA INACTIVIDAD	" 55
RUEDAS "SUPER-BITE" (antideriva)	" 45	DOTACIONES	" 56
RUEDAS GEMELAS	" 45	GARANTIA	" 56
DISTANCIAS PARA RUEDAS	" 46	CERTIFICADOS Y DECLARACIONES	" 57
LASTRES PARA RUEDAS	" 47	SOLICITUD DE RECAMBIOS	" 58
CONTRAPESO PARA BARRA (kg.12)	" 47	COMO SUBSTITUIR EL EMBRAGUE (fig.69)	" 59
PROTECCION ANTERIOR PARA BARRA	" 48		
PROTECCIONES LATERALES PARA BARRAS	" 48		

**INHALT**

PFLUGE	Seite 38	SCHNELLANSCHLUß FÜR ARBEITSGERÄTE	Seite 50
FURCHENZIEHER HINTER DER FRÄSE	" 39	ZAPFWELLE D=35	" 51
VERSTELLBARER FURCHENZIEHER FÜR 650 MAX	" 41	SCHNEEKETTEN	" 51
ARBEITSSITZWAGEN FÜR 630 MAX - 650 MAX	" 42	MÖGLICHE STÖRUNGEN UND DER ABHILFE	" 52
GUMMI-RÄDER	" 44	LÄNGERER STILLSTAND DER MASCHINE	" 55
RÄDER "SUPER-BITE" (rutschfest)	" 45	STANDARD ZUBEHÖR	" 56
ZWILLINGSBEREIFUNG	" 45	GARANTIE	" 56
DISTANZSTÜCKE FÜR RÄDER	" 46	BESCHEINIGUNGEN UND DEKLARATIONEN	" 57
BALLASTGEWICHTE FÜR RÄDER	" 47	VERKAUF DER ERSATZTEILE	" 58
BALLASTGEWICHTE FÜR MÄHBALKEN (kg.12)	" 47	ERSÄTZEN DER LUPPLUNG (Bild 69)	" 59
FRONTSCHUTZ FÜR MÄHBALKEN	" 48		
SEITENSCHUTZ FÜR MÄHBALKEN	" 48		

## IDENTIFICAZIONE E MARCATURA

DATI DI IDENTIFICAZIONE E MARCATURA MOTORE:  
Vedere manuale specifico relativo al motore.

MARCATURA DELLA MACCHINA (fig.A).  
Nel riquadro 1 viene stampigliato il n° di serie; nel riquadro 2  
viene stampigliato il modello della macchina.

IDENTIFICAZIONE MACCHINA (dove previsto)  
Su ogni macchina viene applicata una targhetta di  
identificazione (fig.B).

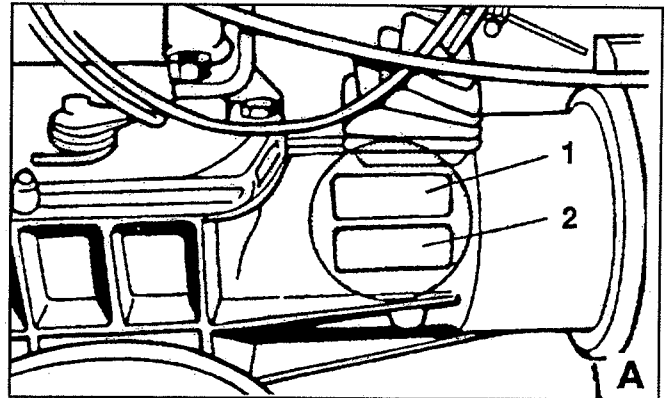

## IDENTIFICATION AND TAGGING

MOTOR IDENTIFICATION AND TAGGING DATA:  
See the manual related to motor.

MACHINE TAGGING (fig.A).  
In box 1 the serial number is printed; in box 2 the model of the  
machine is printed.

MACHINE IDENTIFICATION (if foreseen)  
On each machine an identification label is stuck (fig.B).

## IDENTIFICATION ET MARQUAGE

DONNÉE D'IDENTIFICATION ET MARQUAGE MOTEUR:  
Voir manuel relatif au moteur.

MARQUAGE DE LA MACHINE (fig.A)  
Dans le cadre 1 le numéro de série est imprimée; dans le  
cadre 2 le modèle de la machine est imprimée.

IDENTIFICATION (si prévu)  
Une plaque d'identification est appliquée sur chaque machine  
(fig.B).

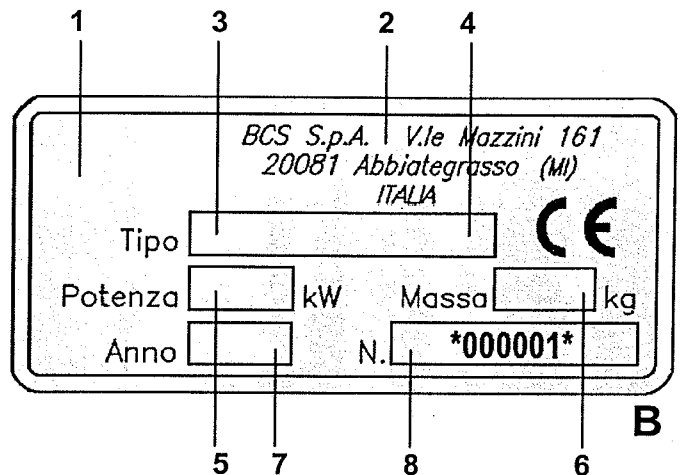

## IDENTIFICACION Y MARCAS

DATOS DE IDENTIFICACIÓN Y MARCA MOTOR:  
Ver manual específico relativo al motor.

MARCA DE LA MÁQUINA (fig.A)  
En el requadro 1 el número de matrícula se ha estampillado;  
en el requadro 2 el modelo de la máquina se ha estampillado.

IDENTIFICACIÓN MÁQUINA (donde está previsto)  
Sobre cada máquina se pone una tarjeta de identificación  
(fig.B).

## IDENTIFIZIERUNG UND MARKIERUNG

MOTOR IDENTIFIZIERUNG UND MARKIERUNG DATEN:  
Siehe das bezügliche Handbuch des Motors.

MARKIERUNG DER MASCHINE (Bild. A)  
Im Feld 1 die Seriennummer wird gestempelt; im Feld 2 das  
Modell der Maschine wird gestempelt.

IDENTIFIZIERUNG DER MASCHINE (Wenn vorgesehen)  
Eine Identifizierung Typenschild wird auf jede Maschine  
geklebt siehe (Bild B).

1 – marchio  
brand  
marque  
marca  
Brandmal

2 – costruttore  
manufacturer  
constructeur  
constructor  
Hersteller

3 – modello  
model  
modele  
modelo  
Modell

4 – motore  
motor  
moteur  
motor  
Motor

5 – potenza del motore  
motor power  
puissance  
potencia del motor  
Motorsleistung

6 – peso (vedi nota)  
weight (see note)  
poids (voir note)  
peso (ver nota)  
Gewicht (siehe Note)

7 – anno di produzione  
production year  
année de mise en circulation  
año de producción  
Produktionsjahr

8 – n° di serie  
serial n°  
n° de serie  
n° de matrícula  
Serienzahl

## IDENTIFICAZIONE E MARCATURA

**NOTA:** Il valore del peso indicato sulla targhetta di identificazione è riferito alla macchina senza attrezzo.

## SIMBOLOGIA

Imparate a riconoscere i simboli che troverete leggendo il manuale:



- ATTENZIONE, PERICOLO ! -  
Significa che dovete porre particolare attenzione all'operazione che dovete effettuare.



- DIVIETO, NON FARE !  
Significa che non dovete assolutamente fare le operazioni riportate sotto questo simbolo.

## IDENTIFICATION AND TAGGING

**NOTE:** The weight indicated on the identification label refers to the machine without implement.

## SYMBOLS

Learn the different symbols that you're going to find within this manual:



- ATTENTION, DANGER ! -  
It means that the user must pay great attention to the operation he's performing.



- FORBIDDEN, DON'TS !  
This means the operator must not perform the operations indicated under this symbol.

## IDENTIFICATION ET MARQUAGE

**NOTE:** Le poids indiqué sur la plaque d'identification de la machine est celui de la machine sans outillage.

## SYMBOLES

Apprenez à reconnaître les symboles qui vous trouverez en lisant le manuel:



- ATTENTION, DANGER ! -  
Signifie que vous devez être particulièrement attentif dans l'exécution de l'opération que vous êtes sur le point d'effectuer.



- INTERDIT, NE RIEN FAIRE !  
Signifie que vous ne devez absolument pas faire les opérations indiquées sous ce symbole.

## IDENTIFICACION Y MARCAS

**NOTA:** El peso indicado en la tarjeta de identificación se refiere a la máquina sin apero.

## SIMBOLOGIA

Aprendéis a reconocer los símbolos que se encuentran en este manual:



- ATENCIÓN, PELIGRO ! -  
Poner particular atención a las operaciones que tienen que ser efectuadas.



- VEDA, NO HACER !  
No efectuar absolutamente las operaciones indicadas bajo este símbolo.

## IDENTIFIZIERUNG UND MARKIERUNG

**NOTE:** Das Wert des Gewichtes, das auf den Typenschild geschrieben ist, bezieht sich der Maschine vollständig ohne Arbeitsgeräte.

## SYMBOLE

Lernen Sie die Symbole kennen, die Sie beim Lesen des Handbuchs finden werden:



- ACHTUNG, GEFAHR ! -  
Das bedeutet, seien Sie vorsicht im Durchführen der genannten Operation.





- VERBOTEN, NICHT MACHEN !  
Das bedeutet, sie müssen nicht die Operationen, die unter diesem Symbol beschrieben sind, durchführen.





## AVVERTENZE

Si raccomanda di utilizzare la macchina esclusivamente per lo scopo per cui è stata costruita e di attenersi alle indicazioni ed alle spiegazioni riportate sul manuale.

-  Non inclinare o rovesciare la macchina con il carburante nel serbatoio; il carburante è fortemente infiammabile e potrebbe incendiarsi.
-  Non è permesso applicare attrezzi diversi da quelli previsti dal Costruttore e riportati sul presente manuale, se non autorizzati dai tecnici del Costruttore stesso o dai suoi Centri di Assistenza Autorizzati.



## WARNING

We advise to use the machine exclusively for the purpose it has been designed, and to follow thoroughly the indications and the explanations given in the manual.

-  Do not tilt or turn over the machine with fuel in the tank; fuel is highly flammable and can ignite.
-  Do not apply implements different from those predicted by the Manufacturer and indicated on the enclosed manual, if these are not authorized by the Manufacturer's engineers or by Authorized Dealers.



## RECOMMANDATIONS

Nous recommandons d'utiliser la machine exclusivement dans les fonction pour lesquelles elle est conçue et de respecter les indications et les instructions reportées dans ce manuel.

-  Ne pas incliner ni renverser la machine lorsque le réservoir contient de l'essence; l'essence est très inflammable et pourrait prendre feu.
-  Ne pas monter des outils qui ne soient pas ceux prévu par le Constructeur et indiquées dans le manuel ci-joint, à moins qu'il ne soient pas autorisés par les techniciens du Constructeur ou par ses Centres Techniques Autorisés.



## ADVERTENCIAS



Recomendamos de utilizar la máquina exclusivamente por el uso por el cual fue construida, y de atenerse a las indicaciones y a las explicaciones del manual.



-  No inclinar o volcar la máquina con combustible en el depósito; el combustible es muy inflamable y podría incendiarse.
-  No se pueden aplicar aperos diferentes de los indicados por el Constructor y descritos en este manual, si no han sido autorizados por los técnicos del Constructor, o por sus Centros de Asistencia Autorizados.



## BEMERKUNGEN



Die Hersteller empfiehlt den Kunden, die Maschine nur für das Ziel, dafür man sie herzeugt hat, zu benutzen und die Bemerkungen und Erklärungen, die in diesem Handbuch beschrieben sind, zu folgen.



-  Die Brennstoff enthaltende Maschine weder neigen noch kippen; Treibstoff ist stark brennbar und könnte sich entzünden.
-  Es ist verboten Arbeitsgeräte zu montieren, die verschieden als diese herzeugt bei Hersteller und in dem einlegenden Handbuch beschrieben sind, wenn diese bei Hersteller-Techniker oder bei seiner Kundendienstbetrieben nicht autorisiert werden.

-  La macchina deve essere utilizzata da un solo operatore; allontanare eventuali osservatori.
-  Non utilizzare la macchina su pendenze superiori al 25%.
-  Se la macchina e/o le relative attrezzature devono essere sollevate raccomandiamo di posizionarle sopra a pallets (bancali), opportunamente legate e di sollevarle per mezzo di carrelli elevatori.

-  Just one operator must use the machine; keep away possible observers.
-  Do not use the machine on slopes deeper than 25%.
-  If the machines and / or the related implements have to be lifted, we advice the user to set them on pallets, bind them and lift them by means of lift trucks.

-  La machine doit être utilisée par un seul opérateur ne pas laisser les observateurs s'approcher.
-  Ne pas utiliser la machine sur des pentes supérieur à 25%.
-  Si la machine ou les accessoires doivent être soulevés, il est conseillé de les poser sur des pallets après les avoir fixés et de les soulever ensuite à l'aide d'un chariot élévateur.

-  La máquina tiene que ser utilizada por un solo obrador; alejar eventuales observadores.
-  No utilizar la máquina sobre suelos con desniveles superiores a 25%.
-  Si la máquina y / o los aperos relativos tienen que ser leantadas, recomendamos de ponerlas sobre unos pallets, atandoles, y empejando un coche elevador.

-  Die Maschine muß von einem einzigen Operator benutzt werden; entfernen Sie mögliche Beobachter.
-  Die Maschine auf Neigungen tiefer als 25% nicht benutzen.
-  Wenn die Maschinen und / oder die bezüglichlichen Geräte gehbt werden müssen, empfehlen wir den Operator sie gebunden auf Pallets zu setzen, und sie mittels Hubwagen zu heben.

## INFORMAZIONI PER L'OPERATORE

MOTORI (A) Valori (D) (E) Modelli	BENZINA (B)			DIESEL (C)		
	LAeq (1)	LwA (2)	m/sec <sup>2</sup> (3)	LAeq (1)	LwA (2)	m/sec <sup>2</sup> (3)
615 MAX	83	(*)	11,74	-	-	-
615L MAX	83	(*)	11,74	-	-	-
615S MAX	83	(*)	11,74	-	-	-
620 MAX	83	(*)	11,74	91,2	101,7	15,9
630 MAX	83	(*)	11,74	91,2	101,7	15,9
650 MAX	83	(*)	11,74	91,2	101,7	15,9

1) LAeq - PRESSIONE ACUSTICA: Valori espressi in dB(A) equivalenti - 2) LwA - POTENZA ACUSTICA: Valori espressi in dB(A) - 3) m/sec<sup>2</sup> - VIBRAZIONE: Valore quadratico medio ponderato secondo ISO 5349 alle stegole; per motofalciatrici in funzione e macchina in movimento su terreno, secondo UNI EN 709. (\*) Se LAeq è minore di 85 dB(A) il livello di potenza acustica (LwA) non occorre indicarlo.



**ATTENZIONE, PERICOLO:** Per l'utilizzo di macchine che superano gli 85 dB(A) di LAeq, l'Operatore deve indossare adeguati mezzi di protezione acustici (cuffie).

## INFORMATION FOR THE USER

A = MOTORS  
B = GASOLINE  
C = DIESEL  
D = VALUES  
E = MODELS

1) LAeq - ACUSTIC PRESSURE: Values expressed in equivalent dB(A) - 2) LwA - ACUSTIC POWER: Values expressed in dB(A) - 3) m/sec<sup>2</sup> - VIBRATION: Average square value calculated according to ISO 5349 at handlebars; for operating motormowers and machine moving on the ground according to UNI EN 709. (\*) When LAeq is lower than 85 dB(A) it is not necessary to indicate the acoustic power level (LwA).



**ATTENTION, DANGER:** When using machines emitting a LAeq higher than 85 dB(A), the user must wear fitted acoustic protection means (guard).

## INFORMATIONS POUR L'OPERATEUR

A = MOTEURS  
B = ESSENCE  
C = DIESEL  
D = MESURES  
E = MODELES

1) LAeq - PRESSION ACOUSTIQUE: valeurs exprimées en dB(A) équivalent - 2) LwA - PUISSANCE ACOUSTIQUE: valeurs exprimées en dB(A) - 3) m/sec<sup>2</sup> - VIBRATION: valeur quadratique moyenne pondérée suivant ISO 5349 aux poignées; pour motofaucheuses en fonctionnement et machine en mouvement sur les terrain, suivant UNI EN 709. (\*) Quand LAeq est inférieur à 85 dB(A) il n'est pas nécessaire d'indiquer la puissance acoustique (LwA).



**ATTENTION, DANGER:** Lors de l'utilisation de machines supérieures à 85 dB(A) de LAeq, l'opérateur doit porter un casque de protection acoustique.

## INFORMACCIONES PARA EL UTILIZADOR

A = MOTORES  
B = GASOLINA  
C = DIESEL  
D = VALORES  
E = MODELES

1) LAeq - PRESION ACÚSTICA: valores expresados en dB(A) equivalentes - 2) LwA - POTENCIA ACÚSTICA: valores expresados en dB(A) - 3) m/sec<sup>2</sup> - VIBRACIÓN: valor cuadrático medio ponderado según ISO 5349 a las estegas; por motocortacéspedes en actividad y máquina en movimiento sobre terreno, según UNI EN 709. (\*) Si LAeq es inferior a 85 dB(A) el nivel de potencia acústica (LwA) no tiene que ser indicado.



**ATENCIÓN, PELIGRO!** Para utilizar máquinas que sobrepasan los 85 dB(A) de LAeq, el utilizador debe llevar medios de protección acústica adecuados (cofias).

## INFORMATIONEN FÜR DEN OPERATOR

A = MOTOREN  
B = BENZIN  
C = DIESEL  
D = WERTE  
E = MODELLEN

1) LAeq - AKUSTISCHES DRUCK: Werte ausgedrückt in dB(A) Äquivalenten 2) LwA - AKUSTISCHE LEISTUNG: Werte ausgedrückt in dB(A) - 3) m/sec<sup>2</sup> - SCHWINGUNG: Quadratwert berechnet nach ISO 5349 auf die Sterzen; für funktionierenden Motormähern und funktionierenden Maschine auf dem Boden, nach UNI EN 709. (\*) Wenn LAeq niedriger als 85 dB(A) ist, braucht man nicht das Niveau der akustischen Leistung zu zeigen (LwA).



**ACHTUNG GEFAHR!** Um Maschine, die ein Wert höher als 85 dB(A) von LAeq haben, zu benutzen, muß den Verbraucher geeignete Mittel für akustische Schutz tragen (Kopfhörer).

## MOTOFALCIATRICI

Le motofalciatrici (fig.4) a barra centrale sono particolarmente adatte per lo sfalcio in montagna. Il loro peso ridotto, la frizione a comando manuale, il manubrio regolabile in altezza e lateralmente e montato su sospensione elastica antivibrante, i dispositivi di sicurezza rendono la macchina estremamente maneggevole e sicura.

Oltre alla barra falciante, alle motofalciatrici è possibile applicare tosaerba, spazzaneve, ecc. (fig.5).

Alla motofalciatrice 650 MAX, in quanto dotata di piantone reversibile, si possono applicare anche frese, aratri, assolcatori, ecc. (fig.5/1).

## MOTOR MOWERS

The motor-mowers (fig.4) with centrally mounted cutter bar are particularly suitable for mowing in mountain terrain. Lightweight construction, manually operated clutch, handlebar adjustable laterally and in height and mounted on an anti-vibration elastic suspension system, and built-in safety devices make these machines extremely easy to operate and safe to use.

In addition to the cutter bar for motor mowers it is also possible to apply lawn mowers, snow throwers, etc. (fig.5).

Because it is equipped with a reversible column, the 650 MAX mower can also be fitted with milling cutters, drillers, listers, ploughs, etc. (fig.5/1).

## MOTOFACHEUSES

Les motofaucheuses (fig.4) avec barre centrale sont particulièrement appropriées pour le fauchage en montagne.

Leur poids réduit, l'embrayage à commande manuelle, le mancheron réglable en hauteur et latéralement et monté sur une suspension élastique antivibrante, les dispositifs de sécurité rendent la machine extrêmement maniable et sûre.

Il est possible de monter sur les motofaucheuses, outre la barre de coupe, la tondeuse, le chasse-neige, etc. (fig.5).

A la motofaucheuse 650 MAX, on peut appliquer aussi des fraises, charrues, buttoirs, etc. (fig.5/1)

## MOTOSEGADORAS

Las motosegadoras (fig.4) con barra central están particularmente indicadas para la siega en montaña. Su reducido peso, el embrague con mando manual, el manillar regulable en altura y lateralmente y montado en suspensión elástica antivibrante y los dispositivos de seguridad, hacen que la máquina sea extremadamente manejable y segura.

Además de la barra de siega, pueden montarse en motosegadora, cortacéspedes, quitanieves, etc. (fig.5).

En la motosegadora 650 MAX, al estar dotada de un pivote reversible, se pueden aplicar también fresas, arados, surcadores, etc. (fig.5/1)

## MOTORMÄHER

Die Motormäher (Abb. 4) mit Frontmähbalken sind für den Schnitt in Berggegenden besonders geeignet. Ihr begrenztes Gewicht, die handbetätigte Kupplung, der seitlich und höhenverstellbare Holm, welcher auf einer gefederten, vibrationsdämpfenden Aufhängung montiert ist, sowie die Sicherheitsvorrichtungen machen diese Maschinen außerordentlich handlich und sicher.

Auf die Motormäher ist es möglich, Rasenmäher, Schneeschleudern, u.s.w. außer dem Mähbalken zu montieren (Bild 5).

Da die Motormähmaschine 650 MAX mit reversibler Lenksäule ausgestattet ist, können auch Fräser, Pflüge, Furchgeräte usw. angebracht werden (Abb. 5/1)

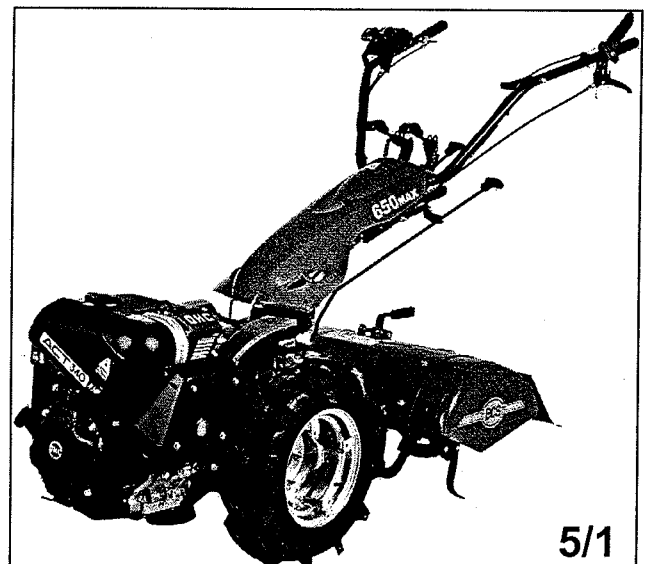
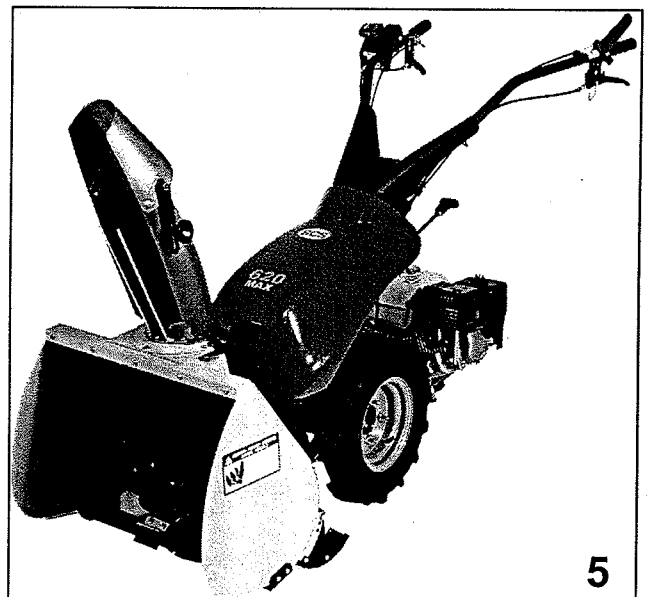
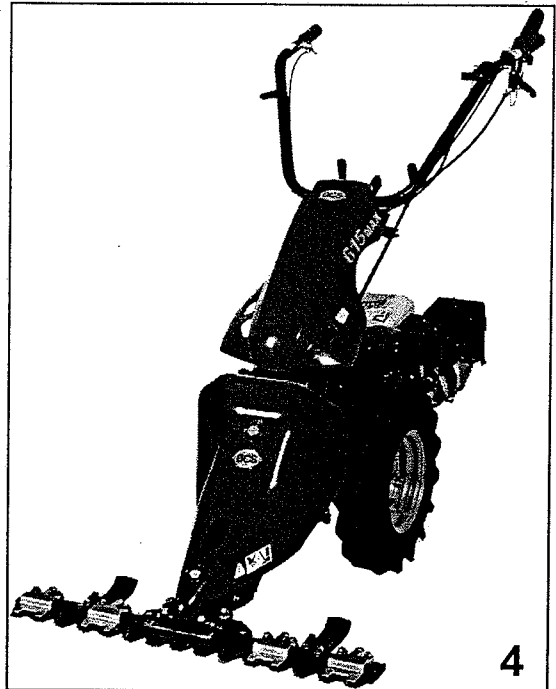

## MONTAGGIO DELLA MACCHINA

Dopo aver tolto la macchina dalla scatola di imballaggio, aprire il pacchetto della dotazione ed estrarre le chiavi per iniziare il montaggio.

**Montaggio ruote:** fare attenzione che la freccia determinata dal disegno del battistrada dei pneumatici sia rivolta verso gli attrezzi (barra falciante, ecc.). La pressione di gonfiaggio è di 1.2 / 1.5 bar (vedi tab.1 pag.29).

**Leggere attentamente il libretto d'uso e manutenzione del motore.**

Se il motore ha il filtro aria a bagno d'olio, immettere olio nella quantità e qualità indicata.

**Controllare** che tutte le viti ed i dadi siano ben serrati in particolare quelli che fissano l'attrezzo alla macchina.

## MACHINE ASSEMBLY

After removing the machine from its box, open the tool kit and follow the assembly instructions detailed below.

**Tyre fitting:** make certain the arrow referred to by the tyre treading is pointing in the direction of the mower tools (cutter-bar, etc).  
Inflating pressure is 1.2 / 1.5 bar (see table 1 page 29).

**Carefully read the instructions related to the engine.**

If the engine is fitted with an oil-bath air filter, fill up to the indicated level with correct quantity and quality.

**Check** that all screws and nuts are well tightened, in particular those fixing the implement to the machine.

## MONTAGE DE LA MACHINE

Extraire la machine de sa boîte d'emballage, ouvrir le sachet à outils, prendre les clefs et procéder au montage comme décrit ci-dessous.

**Montage roues:** faire attention à ce que la flèche représentée par le dessin de la chape des pneus soit tournée vers les outils (barre de coupe, etc.).  
La pression de gonflage est de 1.2 / 1.5 bar (voir le tableau 1 à la page 29).

**Lire soigneusement le mode d'emploi du moteur.**

Si le moteur a le filtre à air à bain d'huile, mettre l'huile en quantité et de la qualité indiquées.

**Contrôler** que toutes les vis et écrous soient bien bloqués, particulièrement ceux qui fixent l'outil à la machine.

## MONTAJE DE LA MAQUINA

Después de sacar la máquina de la caja de embalaje, abrir el paquete de las dotaciones y extraer la llave para iniciar el montaje tal y como ahora detallamos.

**Montaje ruedas:** atención, la flecha que determina el dibujo de la huella del neumático debe dirigirse hacia los aperos (barra de siega, etc.). La presión de hinchado es de 1.2 / 1.5 bar (ver tab.1 pag.29).

**Leer atentamente el libro de uso y manutención del motor.**

Si el motor tiene el filtro de aire en baño de aceite, poner aceite en la cantidad y calidad indicada.

**Controlar** que todos los tornillos y tuercas estén bien apretados, en particular los que afectan el apero de la máquina.

## MASCHINENMONTAGE

Die Maschine auspacken, das Zubehörset öffnen und die Schlüssel herausnehmen, um die Montage gemäß der nachstehenden Beschreibung auszuführen.

**Montage der Räder:** Darauf achten, dass das pfeilartige Reifenprofil auf die Arbeitsgeräte (Mähbalken usw.) zeigt.  
Aufblasdruck 1.2 / 1.5 bar (Siehe Tafel 1 Seite 33).

**Die Betriebsanleitung des Motors durchlesen.**

Wenn der Motor einen Ölbadluftfilter hat, Öl in der vorgeschriebenen Menge und Qualität einfüllen.

**Prüfen**, daß alle Schrauben und Muttern gut angezogen sind (besonders diejenigen, die ein Arbeitsgerät mit der Maschine verbinden).

## NORME DI SICUREZZA



### ATTENZIONE, PERICOLO!

- Imparate a spegnere il motore rapidamente!
- Familiarizzate con i comandi e l'uso corretto della macchina.
- Preparatevi al lavoro indossando scarpe resistenti e pantaloni lunghi.
- Ispezionate prima la zona da lavorare e togliere le pietre, i bastoni, i fili metallici ed altri oggetti estranei. Leggete tutte le decalcomanie di sicurezza applicate sulla macchina e rispettate le norme in esse contenute prima di avviare, azionare, rifornire od eseguire la manutenzione della macchina.

## GENERAL SAFETY



### ATTENTION, DANGER!

- Learn how to switch off the motor quickly!
- Get acquainted with the commands and the correct use of the machine.
- Get ready for working wearing resistant shoes and long trousers.
- Before starting work remove all foreign matter (stones, metal wires, rods) from the area where the equipment is to be used. Read all labels on security rules applied on the machine and follow the instructions given before starting, operating, fill up with fuel or perform any maintenance operation on the machine.

## REGLES DE SECURITE GENERALE



### ATTENTION, DANGER!

- Apprenez à arrêter rapidement le moteur!
- Habituez vous aux commandes et à utiliser correctement la machine.
- Pendant le travail, portez toujours des chaussures résistantes et des pantalons longs.
- Contrôlez toute la zone de travail et enlevez toutes les pierres, batons, fils métalliques et tout autre objet qui pourrait endommager la machine. Lisez toutes les décalcomanies de sécurité appliquées sur la machine et respectez les règles indiquées avant de mettre en marche, déplacer, faire le plein ou

## NORMAS DE SEGURIDAD



### ATENCIÓN, PELIGRO!

- Aprendéis a apagar el motor rápidamente!
- Familiarícese con los mandos y el uso correcto de la máquina.
- Prepárese para el trabajo llevando calzado resistente y pantalones largos.
- Inspeccionar primero la zona a trabajar y retire las piedras, bastones, hilos metálicos y otros objetos extraños. Leer todos los adhesivos de seguridad en la máquina y respete las normas que contienen antes de poner en marcha, accionar, abastecer o efectuar la manutención de la máquina.

## SICHERHEITSVORSCHRIFTEN



### ACHTUNG, GEFAHR!

- Sie müssen sofort wissen, wie der Motor schnell abzustellen.
- Lernen wie die Schaltkontrollen zu bedienen sind.
- Ziehen Sie vor dem Gebrauch starke Schuhe und lange Hose an.
- Vor dem Gebrauch sollen Fremdkörper (Steine, Stöcke, u.s.w.) entfernt werden. Alle Sicherheitskleber und den darin enthaltenen Anweisungen vor Inbetriebnahme, Tanken oder Wartung lesen.

- Sulle pendenze siate sempre sicuri e stabili. Lavorate trasversalmente, non in salita o in discesa. Fate attenzione quando cambiate direzione. Non lavorate su pendenze superiori al 25%.
- Fermate il motore prima di controllare o riparare la macchina; se la macchina comincia a vibrare in modo anormale fare un controllo immediato.
- Fermare il motore prima di abbandonare la macchina o di fare regolazioni sugli attrezzi e prima di rifare il pieno di carburante.
- Controllare sempre che tutti i dadi e le viti siano ben serrati.

- Be safe and steady when working. Always work transversally, never on slopes or descent. Pay attention when changing the working direction. Never work on slopes deeper than 25%.
- Stop the motor before checking or repairing the machine; if the machine starts vibrating in an abnormal way perform a complete check on it.
- Stop the engine before leaving the machine or to perform any adjustment on implements and before filling it up with fuel.
- Always check that nuts and bolts are securely fixed.

procéder à l'entretien de la machine.

- Sur les pentes veillez à être toujours dans une position stable et sûre. Travaillez transversalement, ni en monté, ni en descente. Faites attention quand vous changez de direction. Ne pas travailler sur des pentes supérieur à 25%.
- Arrêtez le moteur avant de contrôler ou réparer la machine, si la machine se met à vibrer de façon anormale, contrôlez là immédiatement.
- Arrêtez le moteur avant de quitter la machine, de mettre au point les outils, ou avant de refaire le plein.
- Veillez à ce que tous les vis et boulons soient toujours bien serrés.

- Sobre los desniveles, mantenerse seguros y estables trabajar transversalmente y non en subida o en bajada. Poner atención cuando se cambia dirección. No trabajar sobre desniveles superiores al 25%.
- Parar el motor antes de controlar y reparar la máquina; si la máquina empieza vibrando en manera anormal, hacer un controle inmediato.
- Parar el motor antes de dejar la máquina o de hacer unas regulaciones sobre los aperos y antes de abastecerse con gasolina.
- Controlar siempre que todos los tornillos y las contratueras sean bien apretados.

- Seien Sie immer sicher und stabil auf Neigungen. Arbeiten Sie quer, nicht bergan oder bergab. Seien Sie aufmerksam, wenn Sie die Arbeitsrichtung wechseln. Nie auf Neigungen tiefer als 25% arbeiten.
- Halten Sie den Motor vor die Maschine zu kontrollieren oder reparieren; wenn die Maschine ungewöhnlich schwingt, durchführen Sie sofort eine Kontrolle.
- Stellen Sie den Motor ab vor die Maschine zu lassen oder Einstellungen auf die Gehöre durchzuführen und vor der Versorgung.
- Kontrollieren Sie immer, daß alle Schrauben und Mutter gut verschraubt sind.

- Tenere la macchina sempre ben pulita da erba o grasso per evitare pericolo d'incendio.

**LA BENZINA E' FORTEMENTE INFIAMMABILE:**

- **Conservate** il carburante in recipienti destinati particolarmente a quell'uso.
- **Fate il pieno sempre all'aperto; non fumate** durante questa operazione.
- **Aggiungete il carburante** a motore spento.
- **Sostituite il tubo di scarico** se è in cattivo stato.

**AVVIAMENTO DEL MOTORE:**

- **Disinnestate tutte le leve di comando** prima di avviare il

- Always keep the machine free from grass or grease in order to avoid any risk of fire.

**FUEL IS HIGHLY FLAMMABLE:**

- **Stock** the fuel in tanks dedicated to that purpose.
- **Always fill up the tank in open space; do not smoke** during this operation.
- **Add the fuel** when the motor is off.
- **Replace the exhaust pipe** when worn out.

**STARTING OF THE MOTOR:**

- Disengage all command levers before starting the motor.

- Ayez soin d'enlever l'herbe sur la machine ainsi que toute trace de graisse afin d'éviter le risque d'incendie.

**L'ESSENCE EST TRES INFLAMMABLE:**

- **Conservez** l'essence dans des récipients réservés à cet usage.
- **Faites toujours le plein en plein air, ne fumez pas** pendant cette opération.
- **Ajoutez l'essence** quand le moteur est à l'arrêt.
- **Changez le tuyau d'échappement** s'il est usé.

**MISE EN ROUTE DU MOTEUR:**

- **Désinsérez tous les leviers de commande** avant la mise en

- Tener la máquina siempre limpia de hierba o aceite para evitar el peligro de incendios.

**LA GASOLINA ES MUY INFLAMABLE:**

- **Conservar** el carburante en unos recipientes específicos para este uso.
- **Abastecerse siempre al aire abierto: no fumar** durante esta operación.
- **Añadir el carburante** con motor apagado.
- **Sobstituir el tubo de descarga** si es en mal estado.

**ENCENDIMIENTO DEL MOTOR:**

- **Desenchufar todas las barras de mando** antes de encender

- Die Maschine muß immer frei vom Gras oder Fett sein, um Verbrennungen zu vermeiden.

**BENZIN IST LEICHT ENTZÜNDLICH!**

- Bewahren Sie das Benzin in Gefäßen, die genau für das Gebrauch hergestellt werden.
- Immer im Freien erfüllen; rauchen Sie nicht während dieser Operation.
- Immer beim abgeschalteten Motor, Benzin erfüllen.
- Ersetzen Sie das Auspuffrohr, wenn es abgenutzt ist.

**MOTOR ANSCHALTEN:**

- Alle Führungshebel vor dem Anschalten entkuppeln.

motore.

- Tenere i piedi lontani dagli attrezzi della macchina.

**IN LAVORO:**

- Usate la macchina sempre alla luce del giorno o con una buona illuminazione. Camminate, non correte.



**DIVIETO. NON FARE!**

- Evitare di usare la macchina vicino a persone, specialmente bambini o animali domestici. Tenete presente che l'utilizzatore della macchina è responsabile dei danni o lesioni provocate ad altre persone o ai loro beni.

- Keep your feet far from the implement of the machine.

**WHEN OPERATING:**

- Always use the machine at day-light or with a strong light. Walk, never run.



**FORBIDDEN, DON'T DO IT!**

- Avoid using the machine when people, especially children or pets are nearby. Remember that the operator is responsible for accidents to people or their properties.

route du moteur.

- Tenez les pieds éloignés des outils de la machine.

**PENDANT LE TRAVAIL:**

- Utilisez la machine à la lumière du jour ou avec une bonne illumination artificielle. Marchez, ne courez pas.



**INTERDIT. NE PAS FAIRE!**

- Evitez d'utiliser la machine en présence de personnes et en particulier d'enfants ou d'animaux domestiques. Rappelez vous que l'opérateur de la machine est responsable des dégâts ou lésions provoquées à des tiers ou a leurs biens.

el motor.

- Dejar los pies lejanos de los aperos de la máquina.

**DURANTE EL TRABAJO:**

- Utilizar siempre la máquina con la luz del día o con una buena iluminación. Marchar, no correr!



**¡VEDA! NO HACER!**

- No utilizar la máquina cerca de personas, y particularmente niños o animales domésticos. Tener presente que el utilizador de la máquina es responsable por los daños y las lesiones causados a otras personas y objetos.

- Füße weit entfernt von den Maschinengehöre halten.

**BEI DER ARBEIT:**

- Brauchen Sie die Maschine immer am Sonnenlicht oder bei einer guten Beleuchtung. Gehen Sie, laufen Sie nicht!



**VERBOTEN, NICHT MACHEN!**

- Kinder, Personen oder Haustiere dürfen bei der Maschine nicht stehen. Vergessen Sie nicht, daß der Benutzer der Maschine für Schaden oder Verletzungen an Personen oder ihrer Habe verantwortlich ist.

- Non permettete a bambini o a persone non esperte di utilizzare la vostra macchina.
- Non lavorate mai a piedi nudi o con sandali.
- Non utilizzate la macchina con le protezioni o i dispositivi di sicurezza difettosi.
- Non mettete mani o piedi vicino agli organi di lavoro della macchina.
- Non sollevate o portate la macchina col motore in moto.
- Non riponete la macchina in ambienti chiusi con benzina nel serbatoio. I vapori potrebbero diventare pericolosi.
- Non modificare la taratura del regolatore di giri del motore.

Far funzionare un motore a velocità eccessiva aumenta i rischi di incidenti.

- **Non togliere il tappo del serbatoio né aggiungete benzina** se il motore è acceso o è ancora caldo.
- **Se avete versato all'esterno della benzina**, non avviate il motore ma spostate la macchina dalla zona dove c'è la benzina.
- **Non fate funzionare il motore in locale chiuso.** I gas di scarico contengono monossido di carbonio: possono uccidere!

- Never permit children or not skilled person to use the machine.
- Do not operate the machine barefoot or in open-toe sandals.
- Never use the machine if guards or security devices are defective.
- Never approach feet or hands to the moving implements of the machine.
- Never rise or carry the machine when the motor is on.
- Do not store the machine in closed environments when there is fuel in the tank. The vapours exhaled could be dangerous.

- Do not modify the calibration of the motor revolutions regulator. If you make the motor turn at an excessive speed, the risk of accidents increases.
- **Do not remove the tank plug nor add fuel** if the motor is on or still hot.
- **If some fuel is spilled outside the machine**, do not start the motor but move the machine away from this area.
- **Do not start the engine in a closed environment.** The exhaust gas contains lethal carbon monoxide.

- Ne laissez pas les enfants ou autres personnes non expertes utiliser votre machine.
- Ne travaillez jamais à pieds nus ou en sandales.
- Ne pas utiliser la machine lorsque les protections ou les dispositifs de sécurité sont endommagés ou en panne.
- Ne mettez jamais les mains ou les pieds près des pièces de la machine.
- Ne soulevez ni déplacer la machine avec le moteur en route.
- Ne remisez pas la machine dans des locaux fermés avec le réservoir plein. Les vapeurs d'essence pourraient être dangereuses.

- Ne modifiez pas la tare du réglage des tours du moteur. Faire travailler le moteur à une trop grande vitesse augmente les risques d'accidents.
- **Ne pas ôter le bouchon du réservoir ou ajouter l'essence** lorsque le moteur est en marche ou encore chaud.
- **Si vous avez renversé de l'essence** ne pas mettre en route le moteur mais déplacer la machine loin de l'endroit souillé par celle-ci.
- **Ne pas mettre le moteur en marche dans un local fermé.** Les gas d'échappement contiennent du monoxyde de carbone qui est mortel.

- No permitir a los niños o a personas no prácticas de utilizar la máquina.
- No trabajar nunca con los pies descalzos o llevando sandalias.
- No utilizar la máquina con protecciones o dispositivos de seguridad defectuosos.
- No poner nunca manos y pies cerca los órganos de trabajo de la máquina.
- No levantar o transportar la máquina con motor en movimiento.
- No conservar la máquina en ambientes cerrados, dejando gasolina en el motor. Los vapores pueden ser peligrosos.

- No modificar la regulación de los giros del motor. Hacer funcionar el motor a una velocidad demasiado elevada aumenta la posibilidad de incidentes.
- **No sacar el tapón del estanque y no añadir gasolina** si el motor está en marcha o ya está caliente.
- **Si la gasolina a sido demarrada** al exterior, no encender el motor, sino desplazar la máquina en otro sitio donde no hay gasolina.
- **No hacer marchar el motor en cámaras cerradas.** Los gases de descarga contienen monóxido de carbono: pueden matar!

- Erlauben Sie niemandem (besonders Kindern), der nicht genau Bescheid weiß, die Maschine zu bedienen.
- Niemals mit blossen Füßen oder mit Sandalen arbeiten.
- Benutzen Sie die Maschine nicht mit fehlerhaften Schutzen oder Sicherheitsvorrichtungen.
- Hände oder Füßen den Arbeitsvorrichtungen der Maschine nicht annähern.
- Die Maschine mit laufendem Motor nie heben.
- Die Maschine nie in geschlossene Räume mit Benzin im Tank nie legen. Die Dämpfer könnten gefährlich sein.
- Die Eichung des Motor Motordrehenabstellers nicht wäch-

seln. Die Gefahr nach Unfälle steigt, wenn der Motor bei höherer Geschwindigkeit dreht.

- **Weder der Tankpropfen wegnehmen**, noch Benzin erfüllen, beim angeschalteten oder heißen Motor.
- **Wenn Sie Benzin aus dem Tank gegossen haben**, starten Sie den Motor nicht sondern stellen Sie die Maschine weit entfernt von Gebiete, wo Benzin ist.
- **Starten Sie nicht den Motor im geschlossenen Raum.** Die Auspuffgase enthalten Kohlenmonoxyd und können töten.

## DESCRIZIONE DEI COMANDI

Vedi figure a pag.17 e 18

- A** Leva Motor-Stop: leva di colore rosso, arresta la macchina quando si rilascia per fine lavoro o per difficoltà.
- B** Leva comando frizione.
- C** Manettino comando gas.
- D** Leva comando marce: le posizioni delle diverse velocità sono indicate sul selettore (fig.6 pag.17).
- E** Leva innesto presa di forza. Sul modello 650 MAX un dispositivo di sicurezza impedisce l'inserimento contemporaneo della fresa con la retromarcia (fig.7 pag.17).

- F** Molla bloccaggio leva frizione e freni.
- G** Leva di regolazione altezza manubrio.
- H** Leva per la regolazione laterale del manubrio.

**L** Leva comando invertitore.  
**Prima di azionare la leva invertitore é necessario tirare sempre la leva frizione.**

- N** Leva bloccaggio differenziale.
- O** Leva bloccaggio freno destro.
- P** Leva bloccaggio freno sinistro.

## CONTROL DESCRIPTION

See figures at page 17 and 18

- A** Engine stop lever: it is red and cuts out power to the machine at the end of working or when a problem occurs.
- B** Clutch control lever.
- C** Throttle control lever.
- D** Speed control lever: the location of the different speeds are shown on the selector (fig.6 page 17).
- E** P.T.O. lever. On model 650 MAX there is a safety device that prevents simultaneous engagement of the rotary hoe with reverse speed (fig.7 pag.17).

- F** Spring for clutch and brake lever locking.
- G** Handlebar height adjustment lever.
- H** Lever for lateral adjustment of handlebar

**L** Reverse unit control lever.  
**Before engaging the reverse lever, always engage the clutch lever.**

- N** Differential locking lever.
- O** R.H. brake lever.
- P** L.H. brake lever.

## DESCRIPTION DES COMMANDES

Voir figures page 17 et 18

- A** Levier Motor-Stop: levier rouge qui arrête la machine quand on le relâche en fin travail ou en cas de difficultés.
- B** Levier commande d'embrayage.
- C** Manivelle commande gaz.
- D** Levier commande des vitesses: les positions des différentes vitesses sont indiquées sur le sélecteur (fig.6 page 17).
- E** Levier embrayage prise de force. Dans le modèle 650 MAX un dispositif de sécurité empêche l'engagement simultané de la fraise avec la marche arrière (fig.7 pag.17).

- F** Ressort le blocage du levier de l'embrayage et des freins.
- G** Levier de réglage de la hauteur du mancheron.
- H** Levier pour le réglage latéral du guidon

**L** Levier de commande de l'inverseur.  
**Avant d'actionner le levier de l'inverseur, il est toujours nécessaire de tirer le levier de l'embrayage.**

- N** Levier de blocage du différentiel.
- O** Levier de blocage du frein droite.
- P** Levier de blocage du frein gauche.

## DESCRIPCION DE LOS MANDOS

Veer figuras página 17 y 18

- A** Palanca paro-motor: palanca de color rojo, para la máquina cuando se acaba el trabajo o por alguna dificultad.
- B** Palanca de embrague.
- C** Manguito gas.
- D** Cambio de marchas: las posiciones de las distintas velocidades estan indicadas en el selector (fig.6 pag.17) en la palanca cambio.
- E** Palanca para inserir la toma de fuerza. En el modelo 650 MAX un dispositivo de seguridad impide accionar a la vez la fresa y la marcha atrás (fig.7 pag.17).

- F** Muelle bloqueo palanca de embrague y frenos.
- G** Palanca de regulación en altura del manillar.
- H** Palanca para la regulación lateral del manillar.

**L** Palanca mando inversor.  
**Antes de accionar la palanca inversora es necesario accionar la palanca de embrague.**

- N** Palanca bloqueo diferencial.
- O** Palanca bloqueo freno derecho.
- P** Palanca bloqueo freno izquierdo.

## BESCHREIBUNG DER BEDIENUNGSORGANE

Siehe Bilder auf Seite 17 und 18

- A** Motor-Stop Hebel: er ist rot und stoppt die Maschine, wenn er am Ende der Arbeit oder wegen Schwierigkeiten losgelassen wird.
- B** Kupplungshebel.
- C** Gashebel.
- D** Getriebehebel: die Positionen der verschiedenen Geschwindigkeiten sind auf dem Wähler angegeben (Bild 6 Seite 17).
- E** Zapfwellenhebel. Bei 650 MAX verhindert eine Sicherheitsvorrichtung das gleichzeitige Kuppeln der Fräse und des Rückwärtsganges (Bild 7 Seite 17).

- F** Feder für die Blockierung des Kupplungshebels und der Bremsen.
- G** Einstellhebel für die Holmenhöhe.
- H** Hebel für die seitliche Verstellung des Holms.

**L** Umsteuervorrichtungshebel.  
**Vor der Betätigung dieses Hebels ist es immer nötig, den Kupplungshebel immer zu ziehen.**

- N** Differentialsperrehebel.
- O** Hebel für die Sperre der rechten Bremse.
- P** Hebel für die Sperre der linken Bremse.



620 MAX - 630 MAX

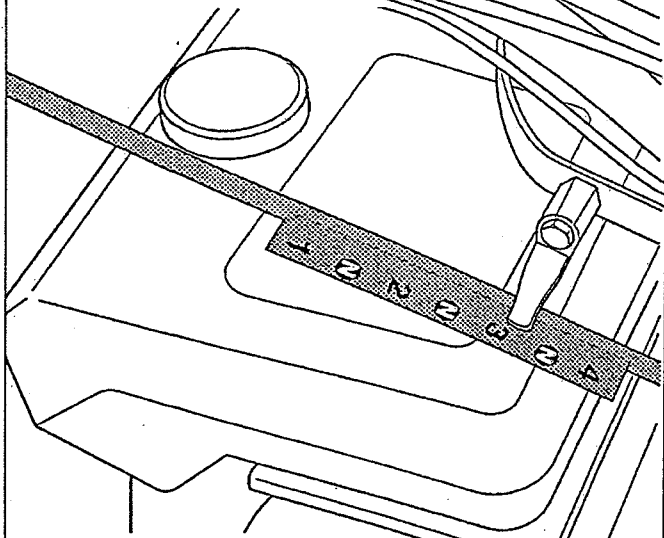

615 MAX - 615L MAX - 615S MAX

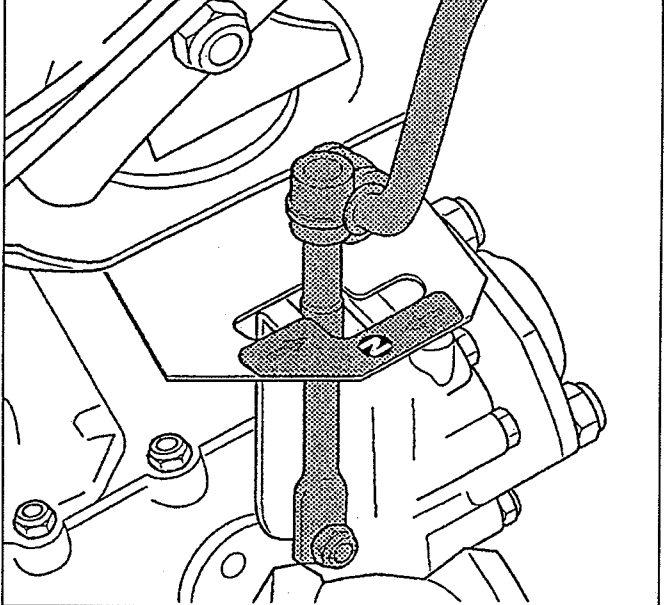

650 MAX

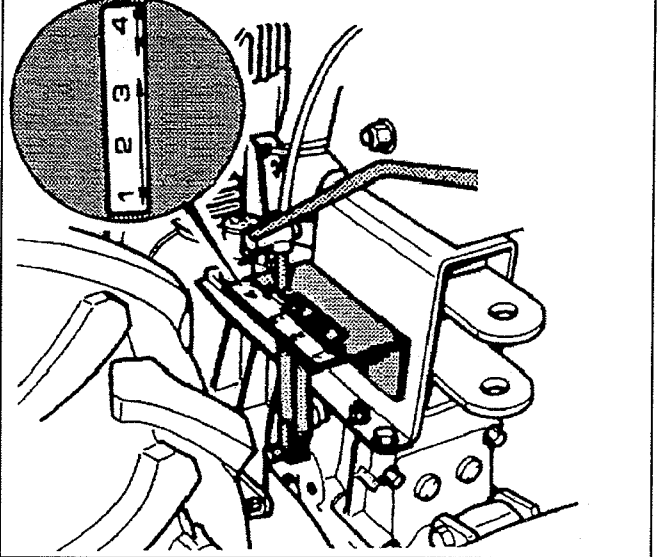

6

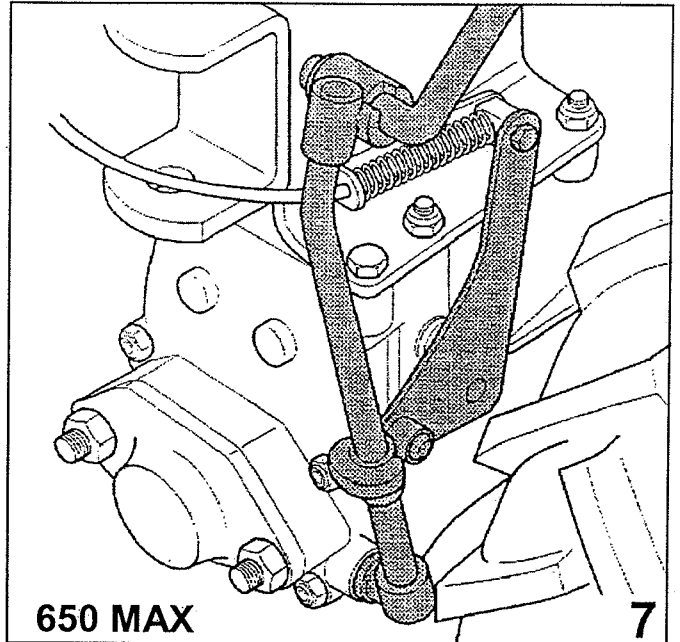

650 MAX

7

**620 MAX**

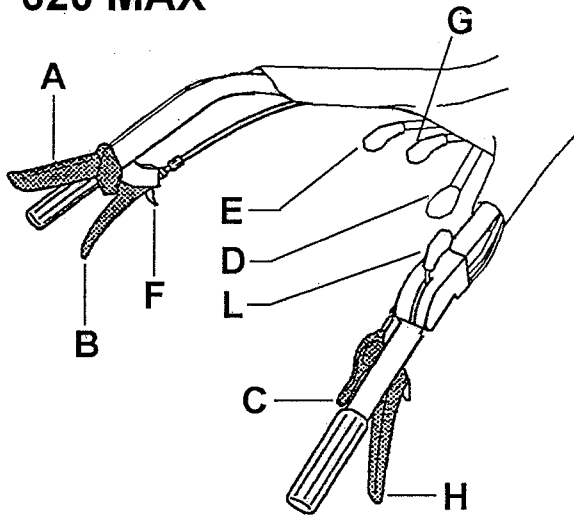

**630 MAX**

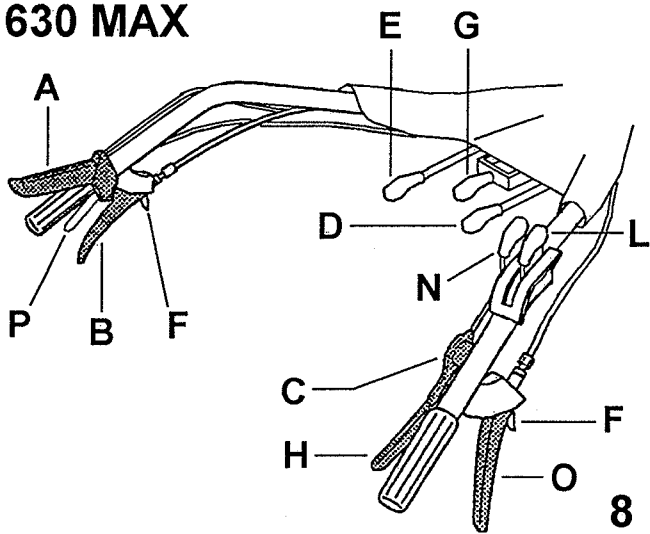

8

**615 MAX - 615L MAX - 615S MAX**

(mod. 615L/S MAX)

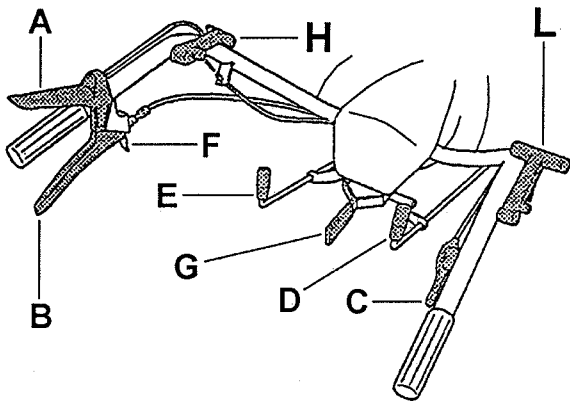

9

**650 MAX**

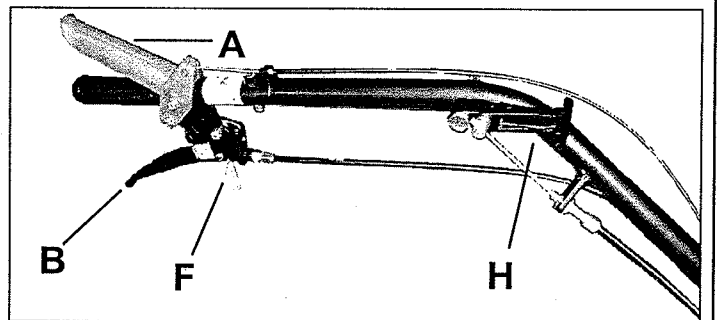
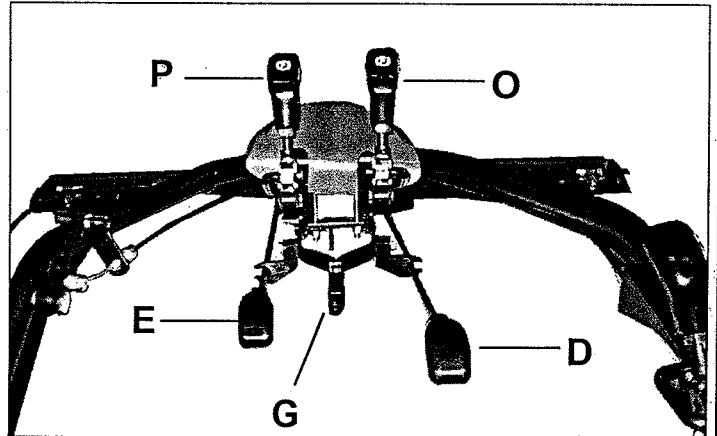
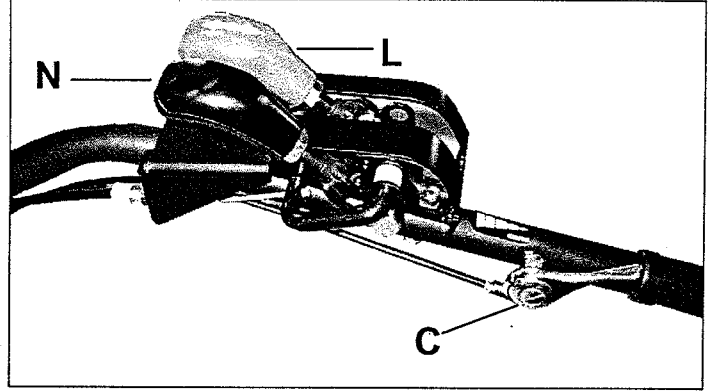

10

## APPLICAZIONE ATTREZZI

Gli attrezzi si applicano direttamente alla flangiatura A (fig.12) oppure interponendo l'attacco rapido C (fig.13).  
E' necessario che i dadi D (fig.13) che fissano l'attrezzo alla macchina siano ben serrati.

## IMPLEMENT ASSEMBLY

Implements are mounted directly to the flange A (fig.12) or fitting between the attachment the quick hitch C (fig.13).  
It is necessary that nuts D (fig.13) which fasten the implement to the machine are well tightened.

## MONTAGE OUTILS

Les outils sont montés directement à la bride A (fig.12), ou bien entreposant l'attache rapide C (fig.13).  
Les écrous D (fig.13) qui fixent l'outil à la machine doivent être bien serrés.

## APLICACION APEROS

Los aperos se aplican directamente a la flangia A (fig.12) o bien poniendo entre un enganche rápido C (fig.13).  
Es necesario que las tuercas D (fig.13) que fijan el apero a la máquina esten bien apretadas.

## MONTAGE DER ARBEITSGERATE

Die Arbeitsgeräte werden mittels Flansch A (Bild 12) oder mittels Schnell-an-schluß C (Bild 13) zwischen Arbeitsgerät und Maschine direkt montiert.  
Die Muttern D (Bilder 13), welche das Arbeitsgerät an der Maschine befestigen, müssen gut angezogen werden.

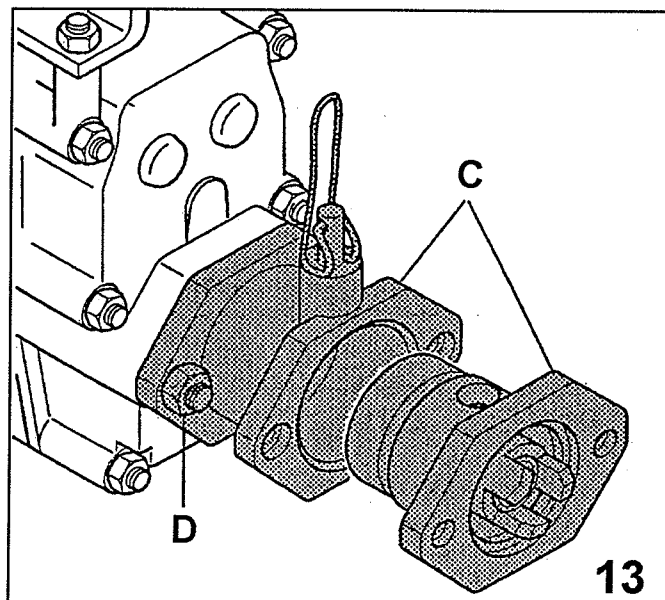
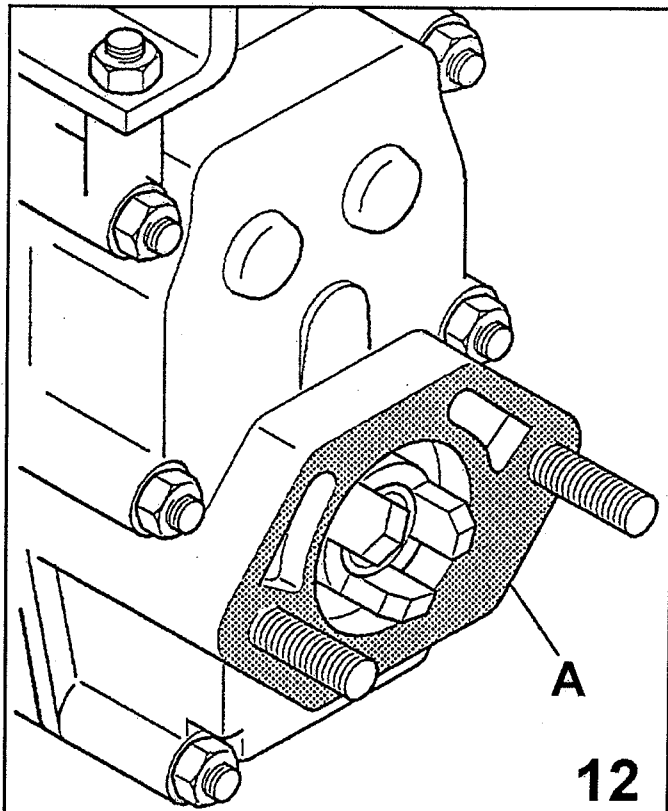

## **PRESA DI POTENZA**

E' a 3 denti con innesto frontale.

La rotazione è destra, indipendente dal cambio, vincolata alla velocità del motore (965 giri/1' a 3600 giri/1' del motore).

Per lo schema e le dimensioni della flangiatura vedi fig.17/1.

---

## **P.T.O.**

It is a front locking 3-teeth implement.

It rotates right, independently from the gear, and depending on the motor speed (965 rev/1' at 3600 rev/1' of the motor).

For the scheme and the flange dimensions, please refer to figure 17/1.

---

## **PRISE DE PUISSANCE**

A 3 dents avec insertion frontale rotation à droite, indépendante du changement de vitesse, est liée à la vitesse du moteur (965 tours/1' à 3600 tours/1' du moteur).

Schéma et dimensions des brides voir la fig.17/1.

---

## **TOMA DE FUERZA**

Es a tres dientes con conexión frontal. La rotación es hacia la derecha, independiente del cambio, vinculada a la velocidad del motor (965 giros/1' a 3600 giros/1' del motor).

Por el esquema y las dimensiones de la flangia ver fig.17/1.

---

## **ZAPFWELLE**

Zähnen vordere Einkupplung Zapfwelle. Das Drehen ist nach recht, unabhängig vom Getriebe, je nach der Geschwindigkeit (965 Dreh/1' bei 3600 Dreh/1' des Motors).

Siehe Bild 17/1 für das Schema und die Abmessungen der Flansche.

ROTAZIONE: DESTRA  
 ROTATION: RIGHT  
 ROTATION: DROITE  
 ROTACIÓN: DERECHA  
 DREHUNG: RECHT

VELOCITA' - SPEED - VITESSE  
 VELOCIDAD - GESCHWINDIGKEIT

965 giri/1' (con motore a 3600 giri/1')  
 965 rev./1' (with motor at 3600 rev/1')  
 965 rev./1' (avec moteur à 3600 tours /1')  
 965 giros /1' (a 3600 giros /1' del motor)  
 965 dreh. bei 3600 dreh.:1' des motors

Dentatura interna  
 Inner tooth  
 Engrenage interne  
 Dentatura interior  
 Innere zähne

Cod. 564.58942  
 25x22 DIN 5482

M6 X 16  
 UNI 5739 - 8G

Cod. 561.58943

Attrezzo (albero Ø 25)  
 Implement (shaft Ø 25)  
 Outil (arbre Ø 25)  
 Apero (arból Ø 25)  
 Gehöre (welle Ø 25)

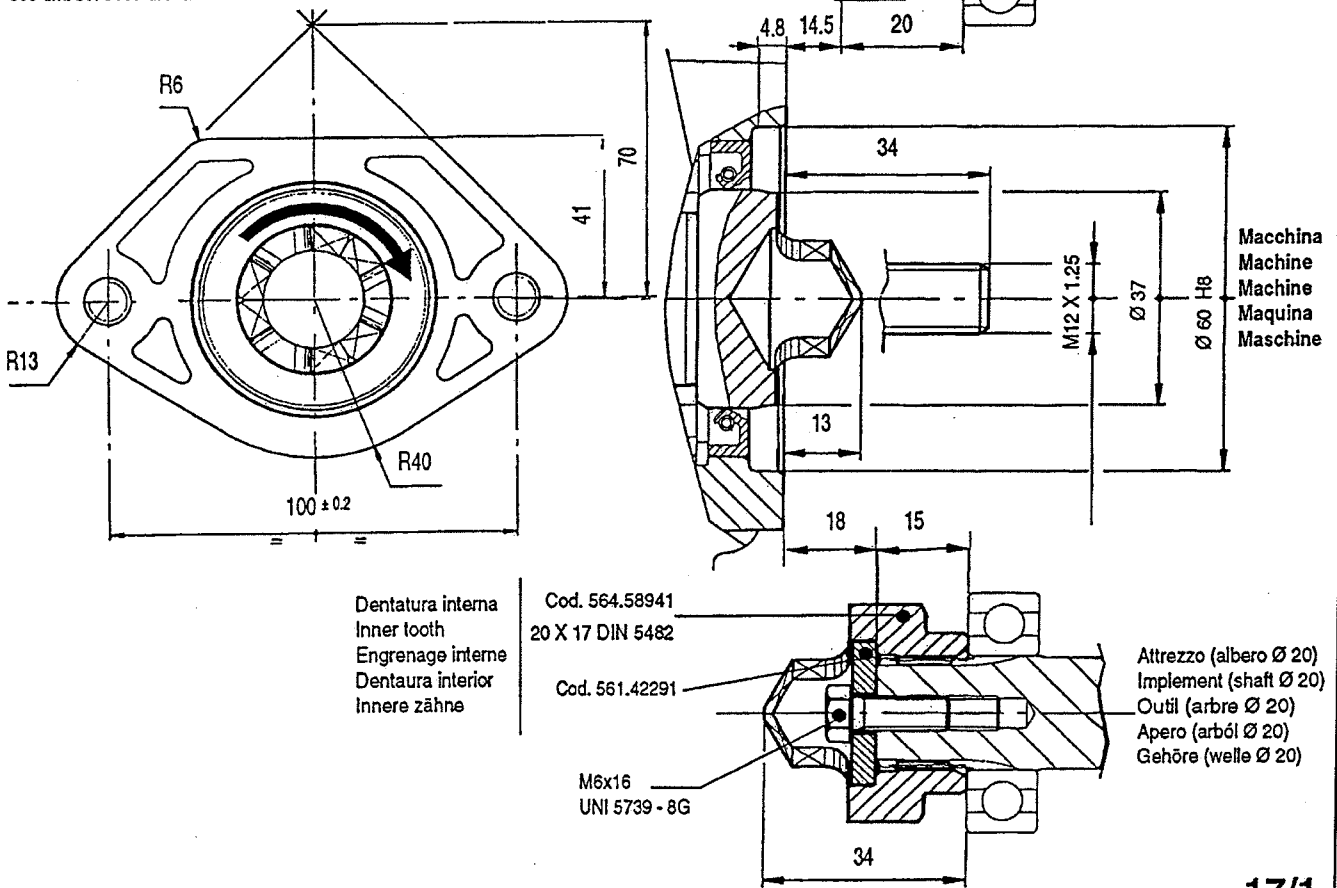

Dentatura interna  
 Inner tooth  
 Engrenage interne  
 Dentatura interior  
 Innere zähne

Cod. 564.58941  
 20 X 17 DIN 5482

Cod. 561.42291

M6x16  
 UNI 5739 - 8G

Attrezzo (albero Ø 20)  
 Implement (shaft Ø 20)  
 Outil (arbre Ø 20)  
 Apero (arból Ø 20)  
 Gehöre (welle Ø 20)

17/1

## CONTROLLI DA ESEGUIRE PRIMA DI AVVIARE LA MACCHINA

Seguendo le istruzioni contenute nel libretto di uso e manutenzione del motore, controllare il livello dell'olio. E' bene lavorare con il livello dell'olio al massimo, specialmente quando si lavora su pendenze, per avere così una sicura lubrificazione. In caso di rabbocco dell'olio, usare qualità e densità indicate nel libretto stesso.

Controllare il livello dell'olio nella scatola cambio, sfilando il tappo **A** (fig.18) e verificare che il livello sia compreso fra le due tacche **B** e **C**.

## CHECKS BEFORE STARTING THE MACHINE

Check oil level, following the instructions in the engine operating manual.

To ensure the correct lubrication, especially when working on slopes, the oil level should be at maximum.

Should the oil spill off, use the quality and density as prescribed in the same operating manual.

Check oil level in the gearbox through oil plug **A** (fig.18), verify that the level is between the two grooves **B** and **C**.

In caso di rabbocco aggiungere olio **AGIP ROTRA MP SAE 80W / 90** (rif. US.A.MIL - L - 2105C) (per elevate pressioni).

Riempire il serbatoio di carburante, non fare mai rifornimento con il motore in moto, utilizzate un imbuto con filtro a rete in modo da trattenere le eventuali impurità.

Completate queste operazioni la macchina è pronta per essere avviata.

If necessary, add oil **AGIP ROTRA MP SAE 80W / 90** (rif. US.A.MIL - L - 2105C) (for high pressures).

Fill tank with fuel using a funnel with a mesh filter to eliminate impurities. Never fill the tank whilst engine is running.

After having performed these operations the machine is ready to be started.

## CONTROLES A EFFECTUER AVANT DE DEMARRER LA MACHINE

En suivant les instructions données dans le manuel du moteur, contrôler le niveau de l'huile.

Travailler avec le niveau de l'huile au maximum, particulièrement quand on travaille sur des pentes, pour avoir une lubrification sûre.

En cas de remplissage, utiliser une huile en quantité et de densité conformes a celle indiquée dans le manuel.

Contrôler le niveau de l'huile dans la boîte de vitesses en ôtant le bouchon **A** (fig.18) et en vérifiant que le niveau de l'huile soit compris entre les deux marques **B** et **C**.

Si nécessaire, ajouter de l'huile **AGIP ROTRA MP SAE 80W / 90** (rif. US.A.MIL - L - 2105C) (pour pressions élevées).

Remplir le réservoir de carburant, mais jamais avec le moteur en marche. Utilisez un entonnoir avec filtre en tamis de façon à retenir d'éventuelles impuretés.

Ces opérations complétées, la machine est prête pour être démarrée.

## CONTROLES A EFECTUAR ANTES DE PONER EN MARCHA LA MAQUINA

Seguendo las instrucciones contenidas en el librito de uso y manutención del motor, controlar el nivel del aceite.

Es aconsejable trabajar con el nivel de aceite al máximo, especialmente cuando se trabaja en pendientes, para tener así una segura lubricación.

En caso de añadir aceite usar la calidad y densidad indicada en el mismo librito.

Controlar el nivel de aceite de la caja de cambio, retirando el tapón **A** (fig.18) y verificar si el nivel llega entre las dos marcas **B** y **C**.

En caso de tener que añadir aceite, usar **AGIP ROTRA MP SAE 80W / 90** (rif. US.A.MIL - L - 2105C) (para elevadas presiones).

Rellenar el depósito del carburante, no lo haga nunca con el motor funcionando, utilice un embudo con filtro de rejilla para retener cualquier impureza.

Hecha esta operación, la máquina estará a punto para su funcionamiento.

## VOR DEN INBETRIEBNAHME VORZUNEHMENDE KONTROLLEN

Ölstand im Motor kontrollieren (siehe die entsprechenden Betriebsanleitung).

Das Öl sollte sich am höchsten Stand besonders am Hang befinden, um eine sichere Schmierung zu gewährleisten. Bei Bedarf mit Öl der vom Hersteller angegebenen Qualität und Viskosität auffüllen.

Den Ölstand im Getriebekasten nach Entfernen der Verschraubung **A** (Bild 18) prüfen. Der Ölstand muß zwischen den beiden Markierungen **B** und **C** liegen.

Bei Bedarf mit Öl **AGIP ROTRA MP SAE 80W / 90** (rif. US.A.MIL - L - 2105C) auffüllen (Hochdruck).

Den Tank mit Kraftstoff auffüllen, niemals mit laufendem Motor füllen. Das Benzin muß immer durch einen Trichter mit Netzfilter eingefüllt werden, damit keine Fremdkörper in das Kraftstoffsystem gelangen können.

Die Maschine ist auf diese Weise arbeitsbereit.

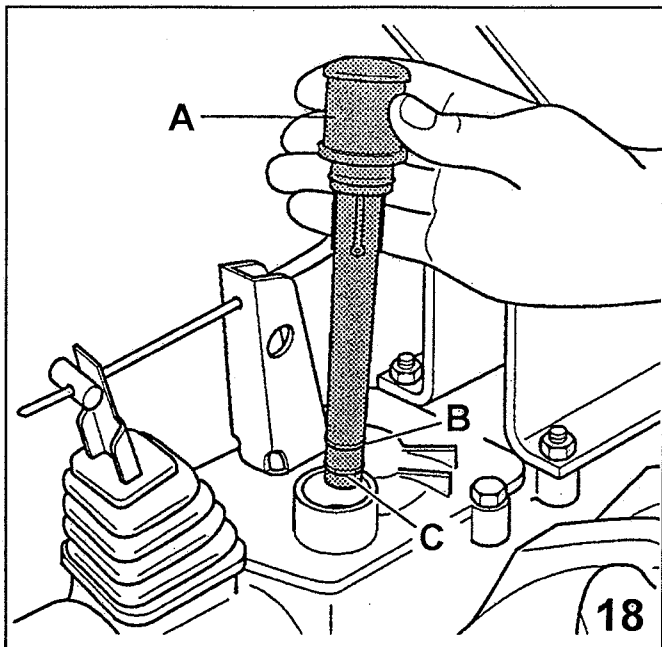

## AVVIAMENTO DELLA MACCHINA ED INIZIO LAVORO

Prima di avviare il motore assicurarsi che il cambio sia in posizione di folle e che la presa di forza non sia innestata.

- 1) Abbassare la leva motor-stop **A** e tirare la leva frizione **B**, bloccarle con il fermo **C** (fig.20).  
Portare il manettino comando acceleratore a metà corsa.
- 2) Predisporre il motore per l'accensione, leggendo sul libretto di uso e manutenzione, le necessarie operazioni.

## TO START THE MACHINE

Ensure that gear lever and PTO lever are disengaged.

- 1) Lower the stop-lever **A**, engage clutch lever **B**, and lock them with stopper **C** (fig.20).  
Set the throttle at half-way position.
- 2) Set engine for starting as described in the engine manual.

## DEMARRAGE DE LA MACHINE ET COMMENCEMENT DU TRAVAIL

Avant de démarrer le moteur, s'assurer que le changement de vitesses soit au point mort et que la prise de force ne soit pas engagée.

- 1) Baisser le levier du motor stop **A** et tirer le levier d'embrayage **B**, les bloquer par le ressort **C** (fig.20).  
Porter le levier de commande de l'accélérateur à mi-course.
- 2) Préparer le moteur pour l'allumage selon les instructions données dans le manuel du moteur.

## ARRANQUE DE LA MAQUINA Y INICIO DEL TRABAJO

Antes de arrancar el motor asegurarse de que el cambio está en posición neutra y que la toma de fuerza no está conectada.

- 1) Bajar la palanca de paro motor **A** y apretar la palanca de embrague **B**, bloquearlas por el muelle **C** (fig.20).  
Poner el manguito del mando acelerador a la mitad.
- 2) Predisponer el motor para el arranque, leyendo el librito de uso y mantenimiento del motor, de las operaciones necesarias.

## INBETRIEBNAHME DER MASCHINE UND BEGINN DER ARBEIT

Vor dem Motoranlassen sich vergewissern, daß das Umkehrgetriebe im Leerlauf ist und die Zapfwelle nicht eingeschaltet ist.

- 1) Den motor-stop Hebel **A** auf die niedrigere Position stellen, den Kupplungshebel **B** ziehen, mit der Feder **C** (Bild 20) befestigen. Den Gashandhebel zur Hälfte einstellen.
- 2) Den Motor für die Zündung aufgrund der entsprechenden Betriebsanleitung vorbereiten.

3) Afferrare la maniglia dell'avviamento, tirarla dolcemente fino a che si aggancia l'arponismo, quindi appoggiare il piede (fig.21) e dare un energico strattone.

**La maniglia va afferrata con UNA SOLA MANO, per evitare contraccolpi del motore che possono ferire l'operatore.**

Una volta che il motore è avviato, lasciarlo girare a vuoto qualche minuto per dare tempo all'olio di raggiungere tutti gli organi in movimento. Impugnare il manubrio e serrare la leva frizione per sganciare la molla di ritegno; **fare attenzione a non rilasciare la leva motor-stop A (fig.20) perché la macchina si fermerà all'istante.**

3) Slowly pull the starting handle until the hooking system is engaged, then give a strong pull placing the foot (fig.21).

**The rope handle must always be grasped with ONE HAND ONLY, to prevent the engine "kicking back".**

When the engine has started, allow it to run idle for some minutes to allow oil to lubricate all moving parts. Grip the clutch lever on the handlebars to allow the locking stop spring to release, **making sure not to fully release the stop-lever A (fig.20) which will stop the engine running.**

3) Prendre la poignée du lanceur, la tirer doucement jusqu'à l'accrocher à l'encliquetage, puis appuyer le pied (fig.21) et tirer énergiquement.

**La poignée doit être tenue d'UNE SEULE MAIN pour éviter d'éventuels contre-coups du moteur qui peuvent blesser l'opérateur.**

Une fois le moteur allumé, le laisser tourner à vide pendant quelques minutes pour permettre à l'huile d'atteindre tous les organes en mouvement. Prendre le mancheron et serrer le levier d'embrayage pour décrocher le ressort d'arrêt: **faire attention à ne pas relâcher le levier du motor stop A (fig.20) car la machine s'arrêtera à l'instant.**

3) Coger la manecilla de arranque, tirar de ella suavemente hasta que se enganche al gancho, después apoyar los pies (fig.21) y dar un fuerte tirón.

**El puño debe cogerse con UNA SOLA MANO, para evitar contragolpes del motor que podrían herir al operador.**

Una vez el motor está en marcha, dejarlo rodar durante unos minutos para dar tiempo a que el aceite llegue a todos los órganos de movimiento. Empuñar el manillar y apretar la palanca del embrague para enganchar el muelle del freno; **preste atención en no dejar la palanca de paro-motor A (fig.20) porque la máquina se parará al instante.**

3) Den Anlassergriff sanft ziehen, bis die Rastvorrichtung einrastet. Dann den Fuß wie im (Bild 21) gezeigt aufsetzen und den Motor mit einem Ruck anwerfen.

**In beiden Fällen darf der Anlassergriff immer NUR MIT EINER HAND betätigt werden, um Verletzungen beim Ruckschlagen des Motors zu vermeiden.**

Seilrolle anlassen. Wenn der Motor anspringt, ihn einige Minuten leerlaufen lassen, damit das Schmieröl zu den beweglichen Maschinenteilen gelangen kann. Den Holmen ergreifen und den Kupplungshebel anziehen, um die Haltefeder zu lösen: **Der Motor-Stop Hebel A (Bild 20) muß nicht losgelas-**

sen werden, sonst wird der Motor sofort abstellen.

Innestare la marcia desiderata, portando l'asta comando cambio in corrispondenza della marcia prescelta. Nel caso che la marcia non si innestasse subito dare dei piccoli colpi di frizione. Una volta innestata la marcia, rilasciare la frizione lentamente, fino a che la macchina si sarà messa in movimento. Per mettere in movimento l'attrezzo, azionare la leva della frizione, inserire la presa di forza con l'asta di comando posta sul piantone manubrio, dare dei piccoli colpi di frizione nel caso in cui non ci sia innesto immediato del comando.

Engage and locate the speed control rod to the desired speed position. If the gear does not engage immediately release the clutch lever slightly and "feel-in". When the gear is engaged, release the clutch lever slowly and fully until the machine starts.

To engage drive to the implement, engage the clutch lever and locate the control rod in its forward position. If engagement is not immediate, release the clutch lever slightly and "feel-in".

Enclencher la marche souhaitée en amenant la tige de commande de la boîte de vitesses en correspondance de la vitesse désirée. Au cas où la vitesse n'entrerait pas tout de suite, donner des petits coups d'embrayage. Une fois mise en marche, embrayer lentement jusqu'à ce que la machine soit entrée en mouvement.

Pour mettre en mouvement l'outil, tirer le levier d'embrayage, actionner la prise de force par la tige de commande située sur le guidon du mancheron, donner de petits coups d'embrayage au cas où la commande n'embrayerait pas.

Escoja la marcha deseada, llevando la palanca de cambio a la marcha correspondiente. En el caso de que la marcha no entre, dé un pequeño golpe al embrague. Una vez puesta la marcha deje el embrague lentamente, hasta que la máquina se ponga en movimiento.

Para poner en movimiento el apero, accionar la palanca de embrague, inserir la toma de fuerza con la palanca del mando situado en la columna del manillar, dar un pequeño golpe al embrague en el caso de que no se accione solo con el mando.

**sen werden, sonst wird der Motor sofort abstellen.**

Zum Einlegen des gewünschten Ganges die Gangschaltstange auf den vorgewählten Gang einstellen. Wenn der Gang nicht sofort einrastet, durch kurzes Betätigen des Kupplungshebels nachhelfen. Sobald der gewünschte Gang eingerückt ist, Kupplungshebel langsam loslassen, bis sich die Maschine Bewegung setzt. Um das Arbeitsgerät in Bewegung zu setzen, den Kupplungshebel betätigen, die Zapfwelle durch die Betätigungsstange am Holmen einschalten und durch kurzes Betätigen des Kupplungshebels nachhelfen, falls es keine sofortige Bewegung gibt.



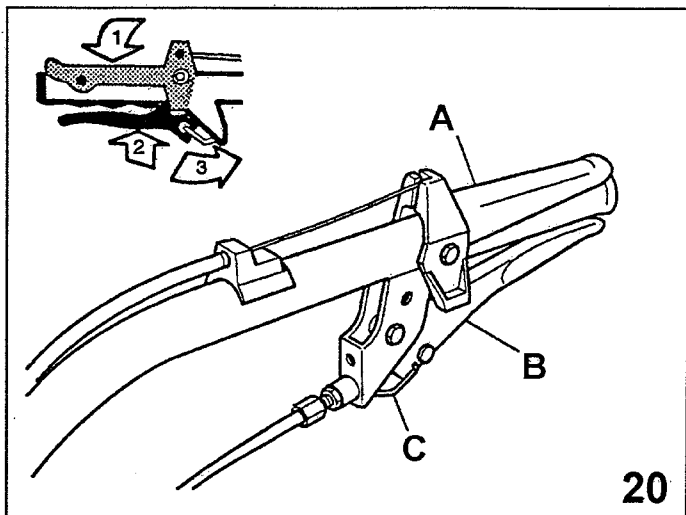

Sul modello 650 MAX un dispositivo di sicurezza impedisce l'innesto contemporaneo della retromarcia e della fresa; questo infatti potrebbe essere molto pericoloso. Per innestare la retromarcia bisogna sempre disinnestare la presa di forza.

Accelerare quindi il motore e rilasciare lentamente la frizione, iniziando così a lavorare. Terminato il lavoro, per arrestare il motore, decelerare, disinnestare la presa di forza e portare il cambio in posizione di folle, quindi rilasciare la leva Motor-Stop A (fig.20).

Please note that on the 650 MAX model it is impossible to engage reverse speed and the rotary hoe simultaneously mowing to a safety device. The P.T.O. must be disengaged before locating reverse gear.

Accelerate engine and release clutch lever slowly and fully, to begin work. To stop engine and machine: decelerate, disengage the PTO and speed control rods to neutral position and fully release the stop-lever A (fig.20).

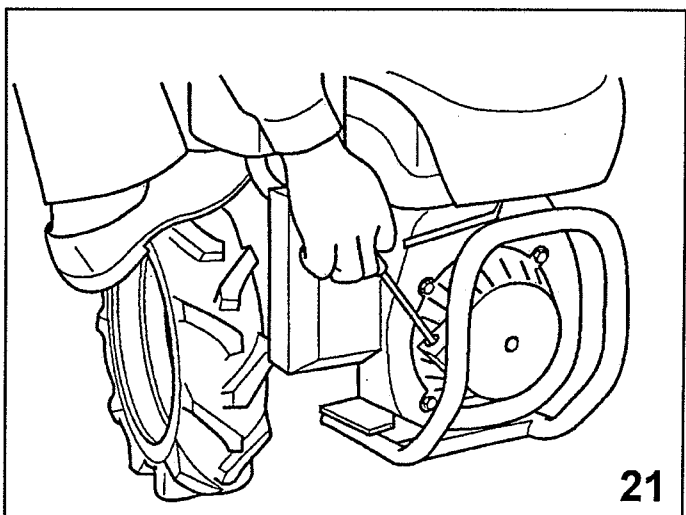

Sur le modèle 650 MAX un dispositif de sécurité empêche l'embrayage simultané de la marche arrière et de la fraise: cela pourrait en effet être très dangereux. Pour actionner la marche arrière on doit toujours débrayer la prise de force.

Accelerer le moteur et relacher lentement l'embrayage pour commencer le travail. Le travail terminé, pour arrêter le moteur décélérer, débrayer la prise de force et porter le changement de vitesses au point mort. Relacher le levier du moteur stop A (fig.20).

En el modelo 650 MAX existe un dispositivo de seguridad que impide inserir a la vez la marcha atrás y la fresa; lo cual podría resultar muy peligroso. Para poner la marcha atrás es necesario desconectar la toma de fuerza.

Acabado el trabajo, para parar el motor, desacelerar, desconectar la toma de fuerza y llevar el cambio a posición neutra, después soltar la palanca de paro-motor A (fig.20).

Am Modell 650 MAX verhindert eine Sicherheitsvorrichtung das gleichzeitige Kuppeln des Rückwärtsganges und der Fräse, weil das sehr gefährlich sein könnte. Zum Einschalten des Rückwärtsganges muß die Zapfwelle ausgekuppelt werden. Gas geben und die Kupplung langsam loslassen. Nun kann mit der Arbeit begonnen werden.

Zum Abstellen des Motors nach beendigter Arbeit die Geschwindigkeit zurucknehmen, die Zapfwelle auskuppeln, das Umkehrgetriebe im Leerlauf bringen und den Motor-Stop Hebel A (Bild 20) loslassen.

## LUBRIFICAZIONE E MANUTENZIONE

Una adeguata manutenzione ed una corretta lubrificazione contribuiscono a mantenere la macchina sempre in perfetta efficienza.

La macchina viene fornita completa di lubrificanti: controllare comunque i livelli dell'olio prima di iniziare il lavoro. Controllare che tutte le viti ed i dadi siano sempre ben serrati, in modo particolare i dadi **D** (fig.13) che fissano gli attrezzi alla macchina, i dadi che fissano le ruote e quelli che fissano il motore. Oliare le bussole di scorrimento dell'asta bloccaggio piantone manubrio.

## LUBRICATION AND MAINTENANCE

A proper maintenance and lubrication will help keep the machine in a perfect working condition. The machine is delivered full of lubricants, however check oil levels before starting work. Check that all screws and nuts are well tightened particularly nuts **D** (fig.13) that fix the attachments to the machine, the nuts that fix wheels and the ones fixing the engine. Lubricate the sliding bushes of the steering column stop rod.

## LUBRIFICATION ET ENTRETIEN

Un entretien efficace et une lubrification correcte contribuent à garder toujours la machine en état de parfait rendement. La machine est livrée complète avec le lubrifiant: contrôler toutefois le niveau de l'huile avant de commencer le travail. Contrôler que toutes les vis et écrous soient bien serrés, en particulier les écrous **D** (fig.13) qui fixent les outils à la machine, les écrous qui fixent les roues et ceux qui fixent le moteur. Huiler les douilles de la tige de blocage du tube de direction du mancheron.

## LUBRICACION Y MANTENIMIENTO

Una correcta mantención y una correcta lubricación contribuyen a mantener la máquina siempre en perfecto estado. La máquina viene proveída con lubricante; controlar el nivel del aceite antes de iniciar el trabajo. Controlar que todas las tuercas y tornillos estén siempre bien apretados, sobre todo los tornillos **D** (fig.13) que fijan los aperos a la máquina, los tornillos que fijan las ruedas y los que fijan el motor. Untar las agujas de deslizamiento del asta de bloqueo de la columna del manillar.

## SCHMIERUNG UND WARTUNG

Eine vorschriftsmässige Wartung und Schmierung sind für die einwandfreie Funktion der Maschine von ausschlaggebender Bedeutung. Die Maschine wird mit Schmiermittelfüllung ausgeliefert. Dennoch muß der Ölstand vor der Inbetriebnahme kontrolliert werden. Prüfen, daß alle Schrauben und Muttern, besonders Muttern **D** (Bild 13) welche das Arbeitsgerät mit der Maschine befestigen, und die Muttern, mit welchen die Räder und der Motor befestigt sind, fest angezogen sind. Die Gleitbuchsen des Lenkholm Feststellhebels.

**FRIZIONE:** in origine, la posizione della leva **A** (fig.24) risulta normale. Con l'usura della frizione la stessa leva si può aprire molto, risultando scomoda da azionare, questo significa che occorre registrare il cavo riportando la leva **A** in posizione originale agendo sul registro **B** ed il controdado **C**.

**MOTORE:** per gli intervalli di manutenzione seguire le norme contenute nel libretto di uso e manutenzione del motore. Di massima è opportuno controllare il livello dell'olio ogni 4 ore di lavoro e sostituirlo ogni 50 ore. Impiegare sempre olio di buona qualità come indicato sul libretto di uso e manutenzione del motore.

**CLUTCH:** originally, the position of **A** lever (fig.24) is normal. As clutch wears out the same lever could have a wider opening, being so uneasy to use, this means that is necessary to adjust the cable, setting lever **A** on its original position acting on adjustment device **B** and on counter-nut **C**.

**ENGINE:** for the intervals between maintenance follow the instructions given in the operating manual of engine. You should check the oil level every 4 hours of work and replace it every 50 hours of work.

Always use good quality oil as indicated on the motor instruction book.

**EMBRAYAGE:** a l'origine, la position du levier **A** (fig.24) résulte normale. Suite à l'usure de la friction, le même levier peut s'ouvrir beaucoup, en devenant inconfortable à actionner: cela signifie qu'il faut enregistrer le câble, en reportant le levier **A** à sa position originale. En agissant sur le registre **B** et le contre-écrou **C**.

**MOTEUR:** pour les échances de lubrification, suivre les données contenues dans le livret du moteur. En principe il est utile de contrôler le niveau de l'huile toutes les 4 heures de travail et de la changer toutes les 50 heures.

Employer toujours de l'huile pour moteur de bonne qualité, comme indiqué dans le manuel de lubrification et entretien.

**EMBRAGUE:** en origen, la posición de la palanca **A** (fig.24) es normal. Por el desgaste del enchufe, la palanca misma puede abrirse mucho, acabando á ser difícil a accionar. Esto significa que el cable tiene que ser registrado nuevamente, llevando la palanca á la posición original, obrando sobre el registro **B** y la contratuerca **C**.

**MOTOR:** para los intervalos de mantención seguir las normas contenidas en el librito de uso y mantención del motor. Es oportuno controlar el nivel del aceite cada 4 horas de trabajo y sustituirlo cada 50 horas.

Reponer siempre con aceite de buena calidad del mismo tipo que se emplea por el motor.

**KUPPLUNG:** Ursprünglich ist die Stellung des Hebels **A** (Bild 24) normal. Im Laufe der Zeit mit dem Verbrauch der Kupplung kann der Hebel mehr öffnen, und deswegen wird sein Gebrauch schwierig; das bedeutet, daß es notwendig ist, der Kabel einstellen beim Stellen des Hebel **A** in der ursprünglichen Stellung durch der Regler **B** und die Gegenmutter **C**.

**MOTOR:** Die Schmierung muß in den im Motorhandbuch vorgeschriebenen Zeitabständen vorgenommen werden. Der Ölstand soll grundsätzlich alle 4 Arbeitsstunden kontrolliert werden. Der Ölwechsel ist nach jeweils 50 Arbeitsstunden geprüft werden. Immer ein gutes Motorenöl Ölsorte wie nach Anleitungen des Handbuchs des Motors.

Per il filtro aria a bagno d'olio, se l'ambiente di lavoro è molto polveroso, lavare la matassa filtrante e ripristinare il livello dell'olio ogni 8 ore; usare lo stesso olio del motore.

Per i motori che hanno il filtro aria con elemento filtrante di carta, occorre pulirlo con aria oppure sostituirlo se è molto intasato.

**SCATOLA CAMBIO:** Controllare il livello dell'olio ogni 50 ore di lavoro togliendo il tappo **A** e verificando che, a macchina orizzontale, l'olio arrivi tra le due tacche **B-C** (fig.23).

Se occorre, aggiungere olio per cambi **AGIP ROTRA MP SAE 80W /90** (rif. U.S.A.MIL - L - 2105C).

Il contenuto è di circa 1kg per le macchine senza differenziale e circa 1.5kg per quelle col differenziale.

For the oil bath air filter, if you work in dusty conditions, wash the filtering hank and add oil every 8 hours.

Use the same oil as for engine.

For the engines having the air filter with the paper filter, clean this element with air or replace it if it is very obstructed.

**GEARBOX:** Check oil level every 50 hours of work removing plug **A** and checking that, with horizontal machine, oil reaches the two notches **B-C** (fig.23). If necessary, add gearbox oil **AGIP ROTRA MP SAE 80W /90** (rif. U.S.A.MIL - L - 2105C).

The content is roughly 1 kg for machines without a differential, and about 1.5 kg for those with a differential.

Pour le filtre à air à bain d'huile si l'endroit est très poussiéreux, laver l'écheveau filtrant et ramener l'huile au niveau requis toutes les 8 heures. Utiliser la même huile pour le moteur. Pour les moteurs qui ont le filtre à air avec élément filtrant en papier, le nettoyer à l'air comprimé ou le remplacer s'il est très obstrué.

**BOÎTE DE VITESSE:** contrôler le niveau de l'huile toutes les 50 heures de travail en ôtant le bouchon **A** et en contrôlant que, lorsque la machine est horizontale, l'huile atteigne les deux marques **B-C** (fig.23). Si nécessaire, ajouter de l'huile pour boîtes de vitesse **AGIP ROTRA MP SAE 80W 90** (rif. U.S.A.MIL - L - 2105C).

Le contenu est de 1 kg environ sans différentiel et de 1.5 kg environ pour celles avec le différentiel.

Para el filtro de aire en baño de aceite, si el ambiente de trabajo es polvoriento, lavar la reja del filtro y restablecer el nivel del aceite cada 8 horas. Usar el mismo aceite del motor. Para los motores que tengan el filtro de aire con elemento filtrante de papel, deberá pulirlo con aire o bien sustituirlo si está muy sucio.

**CAJA DE CAMBIO:** controlar el nivel del aceite cada 50 horas de trabajo, sacando el tapón **A** y controlando que, con la máquina horizontal, el aceite llegue entre los dos señales **B-C** (fig.23). Se deberá utilizar para la caja de cambio aceite **AGIP ROTRA MP SAE 80W /90** (rif. U.S.A.MIL-L-2105C).

El contenido es de aproximadamente 1kg para las máquinas sin diferencial y de aproximadamente 1,5kg para las máquinas con diferencial.

Luffilter im Ölbad: In staubiger Umgebung den filtrierenden Einsatz waschen und den Ölstand alle 8 Stunden kontrollieren. Mit der gleichen, für die Motorschmierung benutzten Ölart auffüllen. Der Luffilter mit filtrierendem Papierelement muß mit Luftdruck gereinigt werden. Sollte es sehr verstopft sein, muß er ersetzt werden.

**GETRIEBEKASTEN:** Der Ölstand in Zeitabständen von jeweils 50 Betriebsstunden nach Entfernen der Füllschraube **A** kontrollieren. Bei flachsstehender Maschine muß das Öl zu den beiden Rädern **B-C** (Bild 23) reichen. Beim Bedarf mit Getriebeöl **AGIP ROTRA MP SAE 80W /90** (rif. U.S.A.MIL-L-2105C) auffüllen.

Der Inhalt beträgt ca. 1 kg bei den differentiallosen Maschinen und ca. 1.5 kg bei denen mit Differential.



TABELLA 1 - TABLE 1 - TABLEAU 1 - TABLA 1 - TAFEL 1

					
<b>MACCHINA MACHINE MACHINE MAQUINA MASCHINE</b>	<b>3.50 - 8</b> D = 395 mm (15,5") L = 97 mm (3,8") C = 2.50 - 8 bar = 1,2 / 1,5	<b>4.00 - 8</b> D = 427 mm (17") L = 108 mm (4,3") C = 2.50 - 8 H = 10 kg (lbs 22) bar = 1,2 / 1,5	<b>4.0 - 10</b> D = 463 mm (18") L = 114 mm (4,5") C = 3.50 - 10 H = 15 kg (lbs 33) bar = 1,2 / 1,5	<b>5.0 - 10</b> D = 512 mm (20") L = 140 mm (5,5") C = 3.50 - 10 H = 15 kg (lbs 33) bar = 1,2 / 1,5	<b>6.5/80 - 12</b> D = 580 mm (23") L = 160 mm (6,3") C = 5jA - 12 H = 34 kg (lbs 75) bar = 1,2 / 1,5
<b>615 MAX 615L MAX 615S MAX</b>	S = 425 mm	S = 435 mm			
<b>620 MAX</b>		S = 435 mm	S = 467 mm M = 539 mm		
<b>630 MAX</b>			S = 477 mm M = 549 mm	S = 503 mm M = 575 mm	
<b>650 MAX</b>			S = 477 mm L = 549 mm	S = 503 mm L = 575 mm	L = 668 F:D = 430mm (17") L = 100mm (4") F:D = 490mm(19.3") L = 100mm (4")

**TABELLA 2 - TABLE 2 - TABLEAU 2 - TABLA 2 - TAFEL 2**

MOTORE ENGINE MOTEUR MOTOR MOTOR	cm <sup>3</sup>	kW	rpm r.p.m. tour/min r.p.m. U/min	ciclo otto 4 tempi cycle 4 strokes otto cycle otto 4 temps ciclo otto a 4 tiempos 4-Talk Ottoarbeitsweise	diesel 4 tempi 4 strokes diesel diesel à 4 temps diesel a 4 tiempos 4-Talk Dieselmotor
Acme A220	220	4	3600	X	
Acme A349	349	5,9	3600	X	
Acme A360	349	6,5	3600	X	
Acme ACT 340	338	8,1	3600	X	
Honda GX120	118	2,9	3600	X	
Honda GX160	163	4	3600	X	
Honda GX200	196	4,8	3600	X	
Honda GX240	242	5,9	3600	X	
Honda GX390	389	9,6	3600	X	
Lombardini 15 LD 315	315	5,0	3600		X
Lombardini 15 LD 350	349	5,5	3600		X
Yanmar L100AE	406	7,4	3600		X

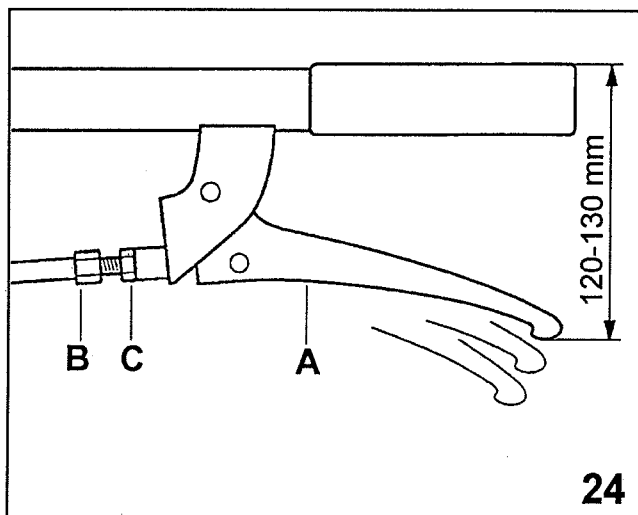
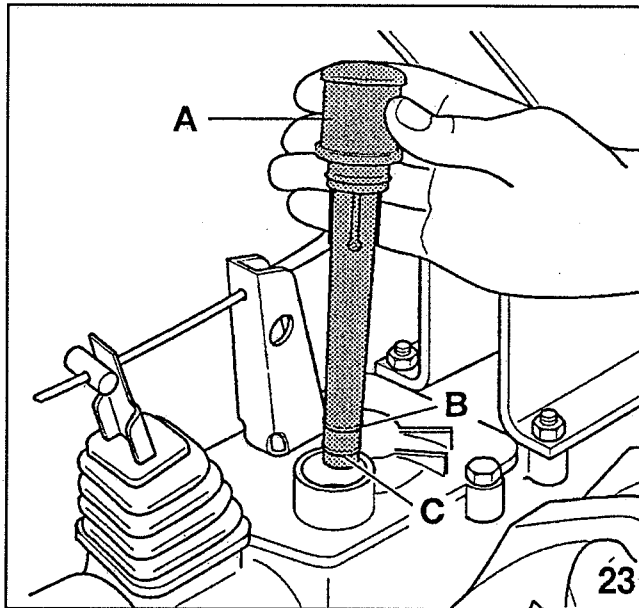
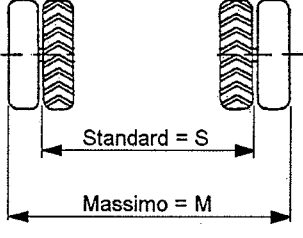
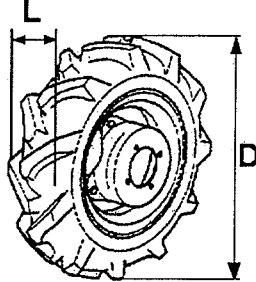
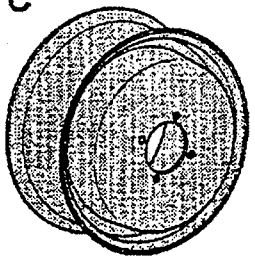
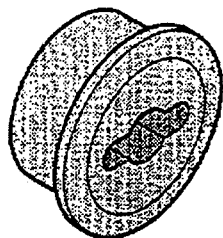
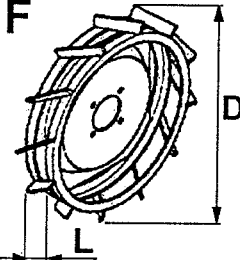
**TABELLA 3 - TABLE 3 - TABLEAU 3 - TABLA 3 - TAFEL 3**

MACCHINA MACHINE MACHINE MAQUINA MASCHINE	Velocità km/h e rotazione presa di forza con motore a regime massimo, ruote standard Speeds in mph and PTO-rotation with engine at peak r.p.m., standard wheels Vitesses en km/h et rotation prise de force avec moteur au régime manimum, roues standard Velocidades en km/h y rotación de la toma de fuerza con motor al máximo, ruedas standard Geschwindigkeiten in km/h und Zapfwellendrehung mit Motor am höchsten Lauf, standard Räder								
	Marce Speeds Vitesses Marchas Gänge	1 <sup>a</sup>	2 <sup>a</sup>	3 <sup>a</sup>	4 <sup>a</sup>	1 <sup>a</sup> RM RS MA RM RWG	2 <sup>a</sup> RM RS MA RM RWG	3 <sup>a</sup> RM RS MA RM RWG	PTO PTO PDF PTO ZPFWL
<b>615 MAX</b> (615L/S MAX) 4.00 - 8	km/h mph	2,68 (2,6) 1,66 (1,6)	(3,8) (2,35)			1,05 (2,4) 0,65 (1,5)	(3,6) (2,22)		965
<b>620 MAX</b> 4.00 - 8	km/h mph	1,05 0,65	2,43 1,51	3,58 2,23	11,15 6,96	1,10 0,68	2,56 1,59	3,77 2,35	965
<b>630 MAX</b> 4.0 - 10	km/h mph	1,14 0,71	2,63 1,63	3,87 2,41	12,08 7,55	1,20 0,75	2,77 1,72	4,08 2,55	965
<b>650 MAX</b> 4.0 - 10	km/h mph	1,14 0,71	2,63 1,63	3,87 2,41	12,08 7,55	1,20 0,75	2,77 1,72	4,08 2,55	965

## CARATTERISTICHE TECNICHE

**Motore:** per tipo di motore, potenza giri/min vedi tab.2.

**Frizione:** a secco con comando manuale.

**Differenziale:** ad ingranaggi conici, con bloccaggio, montato di serie su motofalciatrici 630 MAX e motofalciatrici 650 MAX.

**Freni:** a tamburo con comando indipendente sulle due ruote montati in serie su motofalciatrici 630 MAX e motofalciatrici 650 MAX.

**Manubrio:** regolabile in altezza e lateralmente in più posizioni; orientabile di 180° su motofalciatrici 650 MAX.

**Cambio di velocità:** ad ingranaggi. Per le velocità di avanzamento della macchina, con ruote standard, ed i giri della presa di forza, fare riferimento alla tab.3 (motore a regime di rotazione secondo tab.2).

La motofalciatrice 650 MAX dispone di invertitore automatico. Girando il piantone manubrio di 180° verso la flangiatura attrezzi si hanno a disposizione 3 marce che, azionando la leva invertitore rossa posta sul manubrio alla destra, automaticamente diventano retromarce, ad esclusione della 4ª velocità che in questa condizione non è selezionabile.

## TECHNICAL FEATURES

**Engine:** for the engine type, power r.p.m., see table 2.

**Clutch:** dry clutch with hand control.

**Differential:** with conical gears, with locking, serial mounted on motor mowers 630 MAX and motor mowers 650 MAX.

**Brakes:** drum brakes with independent control on both wheels, serial mounted on motor mowers 630 MAX and motor mowers 650 MAX.

**Handlebar:** adjustable in height and laterally to various positions; steerable 180° on the 650 MAX mower.

**Gearbox:** with gears. For the forward speeds of the machine with standard wheels and the P.T.O. revolutions, refer to table 3 (engine and revolution rate as per table 2).

Motor mower 650 MAX has the automatic reverser. If you turn the steering column of handlebar of 180° towards the attachment flange you will have three speeds which, actioning the red inverter lever placed on the right side of handlebar, automatically become reverse speeds, except for the 4<sup>th</sup> speed which cannot be selected in this conditions.

## CARACTERISTIQUES TECHNIQUES

**Moteur:** pour le type de moteur, la puissance, les tours / min., voir la table 2.

**Embrayage:** à sec, à commande manuelle.

**Differential:** à engranages coniques, avec blocage, monté en série sur les motofaucheuses 630 MAX et motofaucheuses 650 MAX.

**Freins:** à tambour, avec commande indépendante sur les deux roues, montés en série sur les motofaucheuses 630 MAX et motofaucheuses 650 MAX.

**Mancheron:** réglable en hauteur et latéralement sur plusieurs positions; orientable de 180° sur motofaucheuse 650 MAX.

**Boîte de vitesses:** à engranages. Pour les vitesses d'avancement de la machine avec roues standard et les tours de la prise de force, se refer à la table 3 (moteur et régime de rotation selon table 2).

La motofaucheuse 650 MAX a un inverseur automatique. En tournant le guidon mancheron de 180° vers la bride des outils ont à disposition 3 vitesses qui, en actionnant le levier rouge de l'inverseur placé sur le mancheron à la droite, deviennent automatiquement des marches arrière, sauf pour la 4<sup>ème</sup> vitesse qui n'est pas sélectionnée dans cette conditions.

## CARACTERISTICAS TECNICAS

**Motor:** para modelos de motores, potencia y rev./min. ver tabla 2.

**Embrague:** en seco, con mando manual.

**Diferencial:** con engranajes cónicos, con bloqueo, montado en serie en motosegadoras 630 MAX y motosegadoras 650 MAX.

**Frenos:** de tambor con mando independiente en cada rueda. Montado de serie en motosegadoras 630 MAX y motosegadoras 650 MAX.

**Manillar:** puede regularse, en altura y de forma lateral, adoptando distintas posiciones; orientable hasta 180° en motosegadora 650 MAX.

**Cambio de marchas:** a engranajes.

Para las velocidades adelante de la máquina con ruedas standard, y los giros de la toma de fuerza, mirar tabla 3 (motores a régimen de rotaciones por segundo en table 2). La motosegadora 650 MAX dispone de invertidor automático. Girando la columna del manillar en 180° hacia el enganche de aperos tiene a disposición 3 marchas que, accionando de la palanca invertidora roja situada a la derecha del manillar, se convierten automáticamente en marchas atrás, excepto la 4ª velocidad que queda anulada.

## TECHNISCHE EIGENSCHAFTEN

**Motor:** Betreffend Motorentyp, Leistung, U/Min. etc. siehe tafel 2.

**Kupplung:** Trockenkupplung mit Handbetätigung.

**Differential:** Mit Kegelzahnradern, mit Sperre. Es wird serienmassig auf den Motormäher 630 MAX und Motormäher 650 MAX montiert.

**Bremsen:** Trommelbremse mit unabhängiger Wirkung auf beiden Räder. Sie werden serienmassig auf den Motormäher 630 MAX und Motormäher 650 MAX.

**Holmen:** In verschiedenen Stellungen höhen- und seitenverstellbar; auf 180° ausrichtbar an Motormähern 650 MAX.

**Umkehrgetriebe:** mit Zahnradern. Siehe Tafel 3 (Motor mie Leerlauf gemäß Tafel 2) für die Vortwärtsgeschwindigkeiten der Maschine mit Standard-Rädern und für die Zapfwellenumdrehungszahl.

Der Motormäher 650 MAX habe eine automatische Umsteuer- vorrichtung. Wenn Sie den Holmen um 180° drehen (gegen die Zapfwelle) haben Sie 3 Gänge. Wenn Sie den roten Umsteuerhebel betätigen (rechts am Holm) wählen, werden sie automatisch Rückwärtsgänge, mit Ausnahme des 4 Ganges, der in dieser Bedingung nicht gewählt werden kann.

### Dispositivi di sicurezza

Motor-stop combinato con la frizione per tutte le macchine. In caso di difficoltà abbandonando la leva motor-stop la macchina si fermerà all'istante. Non è possibile avviare la macchina se non viene tirata la leva frizione e agganciata con la leva stop (in questa condizione la macchina si trova in folle). Contrasto retromarcia automatico per evitare l'innesto contemporaneo con la fresa per 650 MAX. Per adeguare le macchine alle necessità di lavoro dei vari attrezzi e delle varie colture, è possibile variare la carreggiata ed i vari tipi di ruote: vedi tab.1.

### Safety device

Motor-stop combined with clutch for all the machines. Under difficult circumstances, if you release the motor stop lever, the machine will immediately stop. It is not possible to start the machine if the clutch lever has not been pulled and it has not been hooked with stop lever (the machine is with idle gear in this condition). Automatic reverse speed dog to avoid the simultaneous engagement with the rotary hoe for 650 MAX. To conform the machines to the work needs of the different implements and cultivations, you can change the track and wheel types: see table 1.

### Dispositifs de sécurité

Motor-stop combiné avec l'embrayage pour toutes les machines. En cas de difficultés, si vous lâchez le levier motor-stop la machine s'arrêtera. On ne peut acheminer la machine si on ne lâche pas le levier débrayage en l'accrochant au levier stop (dans ces conditions, la machine se trouve avec le levier de changement au point mort). Dispositif d'arrêt automatique de la marche arrière pour éviter l'embrayage simultané avec la fraise, pour 650 MAX. Pour adapter les machines aux nécessités du travail des différents outils et cultures, il est possible de changer la chaussée et les types de roues: voir table 1.

### Dispositivos de seguridad:

Paro-motor combinado con el embrague para todas las máquinas. En caso de dificultad, dejando la palanca paro-motor la máquina se parará al instante. No es posible poner la máquina en marcha sin haber tirado de la palanca de embrague y enganchado a la palanca stop (en estas condiciones la máquina se encuentra con el cambio de marcha en punto muerto). Dispositivo de paro de marcha atrás automático para evitar inserir a la vez la fresa, para 650 MAX. Para adecuar las máquinas a las necesidades del trabajo de los distintos aperos y de los distintos cultivos, es posible variar la dimensión y tipo de rueda: ver tabla 1.

### Sicherheitsvorrichtungen

Mit der Kupplung kombinierter Motor-stop für alle Maschinen. Wenn der Motor-stop Hebel im Falle von Schwierigkeiten losgelassen wird, wird die Maschine sofort gestoppt. Es ist unmöglich die Maschine zu starten, wenn man die Kupplung nicht engagiert hat und sie mit dem Stop-Hebel nicht gehackt hat (die Maschine in diesem Zustand ist im Leerlauf). Automatische Rückwärtsgangsperrung, um das gleichzeitige Kuppeln mit der Fräse zu vermeiden für 650 MAX. Um die Maschinen den Arbeitsanforderungen der verschiedenen Arbeitsgeräte und deren Anbau anzupassen ist es möglich, die Spurweite und die Rädertypen zu ändern: siehe Tafel 1.

## ATTREZZI APPLICABILI

Alle nostre motofalciatrici sono applicabili: barre falcianti, spazzaneve, tosaerba, carrelli di lavoro.

Al modello 650 MAX, oltre ai sopra citati sono applicabili: frese, assolcatori, aratri, ecc.

## POSSIBLE IMPLEMENTS

The following tools can be applied on our mowers: cutter bars, snow throwers, lawn mowers, work sulkys.

In addition to the above-mentioned tools, the 650 MAX model can also be fitted with milling cutters, drillers, listers, ploughs, etc.

## OUTILS ADAPTABLES

A nos motofaucheuses, on peut appliquer: des barres de coupe, chasse-neige, tondeuses, sulkys de travail.

Au modèle 650 MAX, on peut appliquer des fraises, buttoirs, charrues, etc. en plus de ce qui a été cité ci-dessus.

## APEROS APLICABLES

En nuestras motosegadoras pueden aplicarse: barras de siega, quitanieves, cortacéspedes, carro de trabajo.

En el modelo 650 MAX, además de lo mencionado, se pueden aplicar fresas, surcadores, arados, etc.

## MÖGLICHE ARBEITSGERÄTE

An unseren Motormähern können angebracht werden: Mähbalken, Schneeschleudern, Rasenmäher, Fahrersitze.

Am Modell 650 MAX, können abgesehen von den o.g. Geräten auch Fräser, Furchgeräte, Pflüge, usw. angebracht werden.



## ACCESSORI

Protezioni laterali barra, protezione anteriore barra, zavorra per barra, attacco rapido attrezzi, presa di forza unificata, catene da neve, distanziali per ruote, zavorre per ruote, biotrituratori, ecc.

## ATTREZZI ED ACCESSORI SPECIALI

Oltre agli attrezzi elencati nel presente libretto è possibile applicare alle macchine attrezzi ed accessori speciali. L'impiego di questi attrezzi è subordinato ad una verifica di idoneità che deve tener conto dei seguenti fattori: **dimensioni**, che devono essere appropriate agli organi di attacco della macchina; **la potenza richiesta**, che non deve essere superiore a quella fornita dalla macchina.

## ACCESSORIES

Cutter bar side protection, cutter bar protection, cutter bar ballast, implement quick hitch, UNI P.T.O., snow chains, wheel spacers, wheel ballasts, chipper shredder, etc.

## SPECIAL IMPLEMENTS AND ACCESSORIES

Besides the implements and accessories given in this manual it is possible to mount special implements and accessories on machines.

Their use is subordinated to a suitability verification that must consider following elements: **dimensions**, which must be suitable with the coupling size of the machine parts, **needed power**, which must not be higher than the one supplied by the machine.

## ACCESSOIRES

Protections latérales pour barre, protection avant pour barre, poids pour barre, attache rapide pour outils, prise de force unifiée, chaînes à neige, masses de roues, bio-tritrateurs, etc.

## OUTILS AND ACCESSOIRES SPECIAUX

Outre les outils indiqués dans ce manuel, il est possible de monter sur les machines des outils et accessoires spéciaux. L'emploi de ces outils est subordonné à une vérification d'aptitude qui doit tenir compte des facteurs suivants: **dimensions**, qui doivent être appropriées aux dimensions des pièces d'attache de la machine; **puissance nécessaire**, qui ne doit pas être supérieure à celle fournie par la machine.

## ACCESORIOS

Protecciones laterales para barra, protección anterior barra, lastre para barra, ataque rápido aperos, toma de fuerza unificada, cadenas nieve, distancias ruedas, lastres para ruedas, biotriturador, etc.

## APEROS Y ACCESORIOS ESPECIALES

Además de los aperos indicados en este librito, es posible aplicar a las máquinas, aperos y accesorios especiales. La utilización de estos aperos está subordinada a un control de idoneidad que debe tomar en consideración los elementos siguientes: **dimensiones**, tienen que ser adecuadas a **las dimensiones** de los órganos de enganche de la máquina; **la potencia que ha**, tiene que no ser superior a la potencia provista por la máquina.

## ZUBEHÖR

Seitenschutz für Mähbalken, Frontalschutz für Mähbalken, Ballastgewichte für Mähbalken, Schnellanschluß für Arbeitsgeräte, UNI-Zapfwelle, Schneeketten, Zubehörkasten, Distanzstücke für Räder, Ballastgewichte für Räder, Biohäcksler, u.s.w.

## SPEZIELLE ARBEITSGERÄTE UND ZUBEHÖR

Außer den obigen Arbeitsgeräten / Zubehör ist es möglich, spezielle Arbeitsgeräte / Zubehör auf den Maschinen zu montieren. Ihre Verwendung hängt jedoch von einer Fähigkeitsprüfung ab, welche folgende Elemente berücksichtigen muß: **Abmessungen**, welche zur Größe oder Kupplungsteile der Maschine passen müssen; **Kraftabnahme**, welche nicht höher.

Se si hanno dubbi sull'idoneità dell'attrezzo rivolgersi ai **Centri di Assistenza**.

Elenco di alcuni attrezzi: falcia forma andana, falciatrici rotative, generatori, mulini per macina, pompe di irrigazione e di irrorazione, raccoglierba, ranghinatori, scavapatate, scavasolchi, scopatrici (anche per olive e nocciole), seghe circolari ed a nastro per legno, spaccalegna idraulico e meccanico, seminatrici, spandiconcime, trinciasermenti, pattini per ruote, ecc.



Accertatevi che tutti gli attrezzi speciali, non di nostra produzione, abbiano la certificazione "CE" e siano corredati di Dichiarazione di Conformità e manuale di uso e manutenzione in accordo con la Direttiva Macchine CE 98/37.

If you have doubts on the implement suitability, contact the **Service Points**.

Here is a list of some possible implements: swath forming mower, rotary mowers for walking tractors, generators, grinding mills, irrigation pump, sprayers, grass catchers, hayrakes, potato diggers, ridgers, sweepers (also for olives and hazelnuts), circular saws, tape saws for wood, hydraulic log splitters, mechanic log splitters, seeders, broadcasters, sarmment crushers, shoes for wheels, etc.



Make certain all special tools not of our production have "CE" certification and are shipped with a Declaration of Conformity and Maintenance Operation Manual according to Machinery Regulation EEC 98/37.

Si vous avez des doutes sur l'adaptation de quelques outils, adressez-vous aux **Centres d'Assistance Techniques**.

Voici quelques outils: faucheuse-andaineuses, faucheuse rotative pour motoculteurs, générateur, moulins à moudre, pompes d'irrigation, bac à herbe, rateau-faneur, arracheuse de pomme de terre, buttoir balayeuse (aussi pour olives et noisettes), tronçonneuse, scie à ruban pour bois, casse-bois, semeuse, épandeur, broyeur de sarments, patins pour roues, etc.



Contrôler que tous les outillages spéciaux qui ne sont pas de notre production aient la certification "CE" et soient pourvus de la Déclaration de Conformité et du mode d'emploi et d'entretien suivant la Directive des Machines CEE 89/392 et les modifications successives.

Si hay unas dudas sobre la idoneidad del apero, consultar a los **Centros de Asistencia Técnica**.

Ejemplo de algunos aperos especiales: guadanadora da anada, segadoras rotativas, generadores, rueda de molino, bomba de irrigación y rociadora, recogedor de hierba, rastrillo mecánico, cavapatatas, cavasurcos, barredor (también para aceitunas y avellanas), sierra circular y en cinta para leña, partididor de leña hidráulico y mecánico, sembrador, esparciador de estiércol, triturador de sarmientos, patines para ruedas, etc.



Asegurarse de que todos los aperos especiales que no han sido fabricados por nosotros tengan la certificación "CE" y vayan acompañados de Declaración de Conformidad y manual de uso y mantenimiento, en conformidad con la Directiva Máquinas CE 98/37.

Sollten Sie Zweifel über die Kapazität des Arbeitsgeräts haben, fragen Sie die **Kundendienststellen**.

Nachstehend eine Aufstellung einiger Arbeitsgeräte: Mäher mit Schwadbildung, Scheibenmäher für Einachser, Stromaggregat, Mühle, Spritzpumpe, Wasserpumpe, Grasfangkorb, Heuwender, Kartoffel-grubber, Furchenzieher, Kehrmaschine (auch für Oliven und Haselnüsse), Kreissäge, Bandsäge für Holz, hydraulischer Holzspalter, mechanischer Holzspalter, Sägerät, Schleuderstreuer, Schnittholzreisser, Radschuh, u.s.w.



Kontrollieren Sie, dass alle Sondergeräte die CE-Bescheinigung haben und zusammen mit Konformitätserklärung und einer Bedienungs- und Wartungsanleitung entsprechend Maschinenrichtlinie CE 89/392 geliefert werden.

## AVVIAMENTO ELETTRICO

Le motofalciatrici BCS possono essere fornite, a richiesta, con avviamento elettrico. In questo caso per avviare il motore procedere nel seguente modo:

**ATTENZIONE:** l'elettrolito della batteria è costituito da acido solforico diluito e può causare bruciature gravi. Evitate in modo assoluto contatti con la pelle, gli occhi, il vestiario. Non avvicinate scintille, fiamme o sigarette accese. Ventilare durante la carica o l'impiego in locali chiusi.

La batteria da installare è a 12V 14:16Ah (dimensioni max. mm 160x90x161; riferimento FIAMM 6M4P).

Per i modelli con motore diesel, installare il tipo a 12V 35Ah (dimensioni mm 232x130x167; riferimento SAEM 6LD5/P).

## ELECTRIC STARTER

BCS motor-mowers can be supplied with an electric starter. In this instance, start the engine as follows:

**ATTENTION:** battery electrolyte consists of diluted sulphuric acid which can cause bad burns. Avoid contact with skin, eyes and clothing. Do not smoke or bring sparks or flames near to it. Always fill in a well ventilated environment.

The battery to be installed is a 12V 14:16Ah battery (size max mm 160x90x161; ref. FIAMM 6M4P).

As concerns models with diesel motor install the 12V 35Ah type (size mm 232x130x167; ref. SAEM 6LD5/P).

Predisporre il motore per l'avviamento seguendo le istruzioni contenute nel libretto del motore stesso, abbassare la leva Motor-stop, tirare la leva frizione ed agganciare con la molla (fig.20). Inserire la chiave di avviamento e girarla verso destra.

Per spegnere il motore agire sulla leva Motor-stop e togliere la chiave.

**Manutenzione:** controllare periodicamente il livello del liquido nella batteria.

Prepare engine for starting as per the instructions in the engine manual, depress the stop-lever, engage the clutch lever and secure with the spring clip (fig.20).

Insert key and turn to the right.

To stop the engine release the motor-stop and extract the key.

**Maintenance:** check the liquid level in the battery periodically.

## DEMARRAGE ELECTRIQUE

Les motofaucheuses BCS peuvent être fournis, sur demande, avec démarrage électrique.

Dans ce cas, pour démarrer le moteur procéder comme suit:

**ATTENTION:** le liquide électrolytique de la batterie est constitué d'acide sulfurique dilué et peut provoquer des brûlures graves. Absolument éviter le contact avec la peau, les yeux, les vêtements. Ne pas approcher des étincelles, d'une flamme ou des cigarettes allumées. Ventiler pendant le chargement ou l'emploi dans des endroits clos. La batterie à installer a un voltage de 12V 14:16Ah (dimensions max mm 160x90x161; réf. FIAMM 6M4P).

Pour les modèles à moteur diesel, installer le type à 12V 35Ah (dimensions mm 232x130x167; réf. SAEM 6LD5/P).

Préparer le moteur pour le démarrage selon les instructions contenues dans le manuel du moteur, baisser le levier Motor Stop, tirer le levier d'embrayage et l'accrocher avec le ressort (fig.20).

Introduire le clé de démarrage et la tourner vers la droite. Pour éteindre le moteur, agir sur le levier Motor Stop et ôter la clé.

**Entretien:** contrôler périodiquement le niveau du liquide dans la batterie.

## ARRANQUE ELECTRICO

Las motosegadoras BCS pueden llevar opcionalmente arranque eléctrico. En este caso para arrancar el motor, proceder del siguiente modo:

**ATENCIÓN:** el electrolito de la batería está constituido de ácido sulfúrico diluido y puede causar quemaduras graves. Evitar totalmente el contacto con la piel, los ojos y la ropa. No acerque chispas, inflamables o cigarrillos encendidos. Haga la operación en sitios ventilados. La batería que debe ser instalada es a 12V 14:16Ah (dimensiones max mm 160x90x161; ref. FIAMM 6M4P).

Para los modelos con motor diesel, instalar el modelo a 12V 35 Ah (dimensiones mm 232x130x167; ref. SAEM 6LD5/P).

Predisponga el motor para el arranque siguiendo la instrucciones contenida en el librito del mismo motor: bajar la palanca Paro-motor, tirar la palanca de embrague y engancharla al muelle (fig.20).

Ponga la llave de arranque y gírela hacia la derecha.

Para parar el motor, accionar sobre la palanca de Paro-motor y girar la llave.

**Manutención:** controlar periódicamente el nivel del líquido de la batería.

## ELEKTROSTARTER

Die BCS Motormäher können auf Anfrage mit Elektrostarter geliefert werden. Im diesem Falle nachstehendes Verfahren anwenden.

**ACHTUNG:** Sie ist durch verdünnte Schwefelsäure zusammengesetzt und kann schwere Verbrennungen verursachen.

Vermeiden Sie jede Berührung mit den Augen, der Haut und den Kleidern. Sich niemals mit angebrannten Zigaretten, Funken oder Flammen nähern. Während der Ladung in geschlossenen Räumen gut lüften.

Die Batterie zum Installieren ist 12V 14:16Ah (Abmessung max mm 160x90x161; Bezug FIAMM 6M4P).

Installieren Sie den Typ 12V 35Ah für Modellen mit Dieselmotor (Abmessung 232x130x167; Bezug SAEM 6LD5/P).

Den Motor den entsprechenden Anweisungen zum Anlassen vorbereiten. Den Motor-Stop Hebel auf niedrige Position stellen den Kupplungshebel ziehen und an Feder anhaken (Bild 20).

Anlasserschlüssel einstecken und nach rechts drehen.

Um den Motor abzustellen, den Motor-Stop Hebel betätigen und Schlüssel herausziehen.

**Wartung:** Den Flüssigkeitsstand in der Batterie regelmässig kontrollieren.

**ATTREZZI ED ACCESSORI  
IMPLEMENTS AND ACCESSORIES  
OUTILS ET ACCESSOIRES  
APEROS Y ACCESORIOS  
ARBEITSGERÄTE UND ZUBEHÖR**

FRESA (fig.25)	Vedere manuale specifico
BARRA FALCIANTE (fig.26)	Vedere manuale specifico
TOSAERBA cm.56 (fig.28)	Vedere manuale specifico
SPAZZANEVE (fig.29)	Vedere manuale specifico

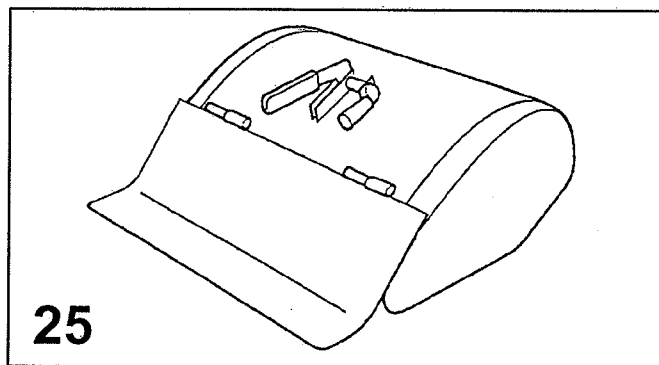

**25**

ROTARY HOE (fig.25)	See related manual
CUTTER BAR (fig.26)	See related manual
LAWN MOWERS cm.56 (fig.28)	See related manual
SNOW THROWER (fig.29)	See related manual

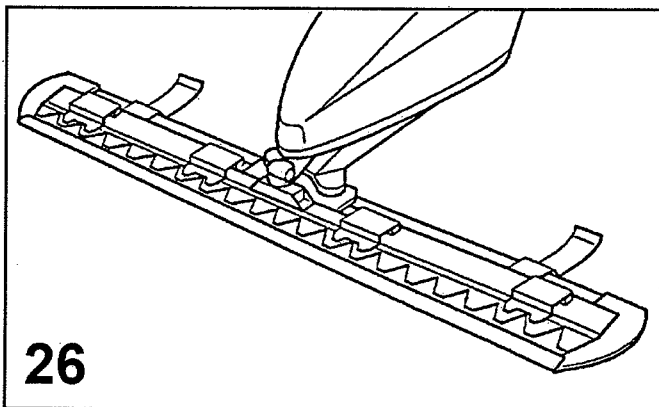

**26**

FRAISE (fig.25)	Voir manuel spécifique
BARRE DE COUPE (fig.26)	Voir manuel spécifique
TONDEUSE cm.56 (fig.28)	Voir manuel spécifique
CHASSE-NEIGE (fig.29)	Voir manuel spécifique

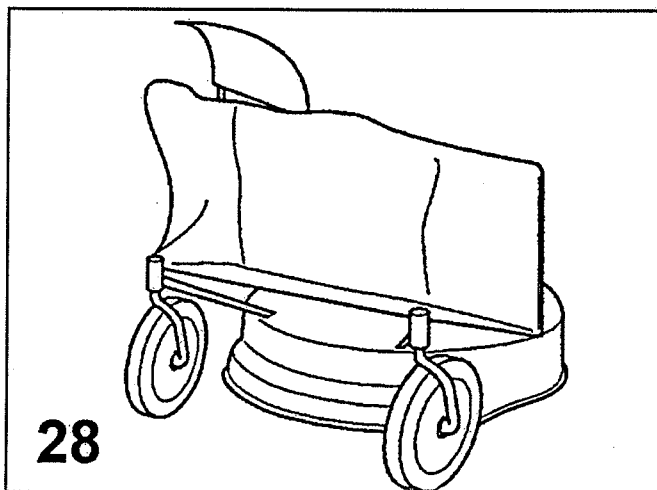

**28**

FRESA (fig.25)	Ver manual específico
BARRA DE SIEGA (fig.26)	Ver manual específico
CORTACESPEDES cm.56 (fig.28)	Ver manual específico
QUITANIEVES (fig.29)	Ver manual específico

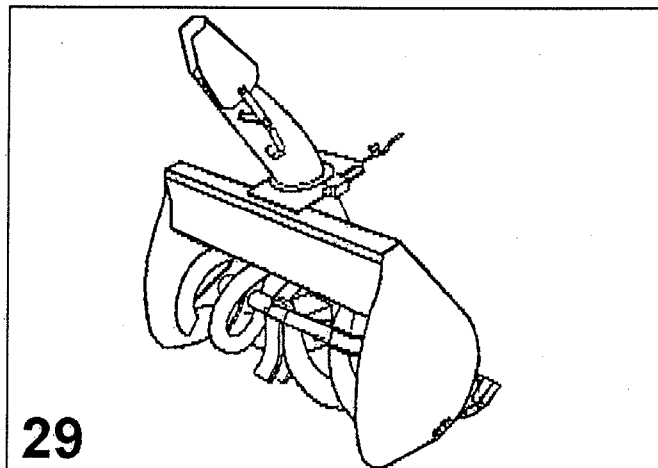

**29**

FRÄSE (Bild 25)	Siehe bezügliches Handbuch
MÄHBALKEN (Bild 26)	Siehe bezügliches Handbuch
RASENMÄHER cm.56 (Bild 28)	Siehe bezügliches Handbuch
SCHNEEKETTEN (Bild 29)	Siehe bezügliches Handbuch

## ARATRI

Gli aratri studiati per le motofalciatrici 650 MAX sono stati particolarmente messi a punto per ottenere dei buoni lavori di aratura senza affaticare eccessivamente l'operatore. Sono disponibili due tipi: monovomere (fig.31) oppure volta-orecchio a 180° (fig.32). Quest'ultimo tipo è particolarmente indicato laddove si debbano eseguire lavorazioni nei due sensi come rincalzature o scalzature in filari di vigneti o frutteti. La profondità del solco ottenibile può variare dai 15 ai 25 cm a seconda del terreno.

Per eseguire un lavoro di aratura profonda con questi aratri, è consigliabile il montaggio delle ruote pneumatiche 12".

## PLOUGHS

The ploughs designed for motor mowers 650 MAX were especially designed to afford plowing without excessively tiring the operator.

They come in two types: one-bottom (fig.31) and 180° swivel (fig.32). The latter type is for use in ridging or cultivating in vineyard or orchard rows.

The obtained depth of the furrow can vary from 15 to 25 cm depending on the soil.

To plough deeply with these ploughs, it is necessary to mount 12" pneumatic wheels.

## CHARRUES

Les charrues étudiées pour les motofaucheuses 650 MAX ont été particulièrement mises au point pour obtenir des bons travaux de labour sans que l'opérateur se fatigue excessivement.

Deux types sont disponibles: monosoc (fig.31) ou réversible à 180° (fig.32). Ce dernier type est particulièrement indiqué là où on doit exécuter des travaux comme butter ou débutter des files de vigne ou de vergers. La profondeur du sillon peut varier de 15 à 25 cm selon le terrain.

Pour faire un travail de labour profond avec ces charrues il est indispensable de monter des roues pneumatiques 12".

## ARADOS

Los arados estudiados para las motosegadoras 650 MAX han sido particularmente puestos a punto para obtener un buen trabajo de arado sin cansar demasiado a el utilizador. Hay disponibles dos tipos: simple (fig.31) o giratorio a 180° (fig.32). Este último tipo es particularmente indicado en terrenos donde se debe arar en los dos sentidos o en viveros y frutales. La profundidad del surco obtenible puede variar de 15 a 25 cms, dependiendo del terreno.

Para llevar a cabo un buen trabajo de arado profundo con este apero es aconsejable el montaje de las ruedas neumáticas de 12".

## PFLUGE

Die für 650 MAX Motormäher entwickelten Anbaupflüge sind so konzipiert worden, daß eine gute Arbeit ohne Überanstrengung des Bedienungsmannes erzielt wird. Die Pflüge sind in zwei Ausführungen, als Einschar (Bild 31) oder als 180° Drehpflug (Bild 32) lieferbar. Die zuletzt genannte Ausführung ist ganz besonders zum Arbeiten in zwei Richtungen, wie zum Beispiel beim Anhöfeln und zum Herstellen von Furchen in Wein- und Obstbauanlagen, geeignet. Je nach Bodenart können zwischen 15 und 25 cm tiefe Furchen gezogen werden.

Zu einer tiefen Pflügenarbeit mit diesen Pflügen empfiehlt sich der Einbau von Gummi-Räder Größe 12".

Si possono anche montare le zavorre (vedi *Zavorre per ruote*) di appesantimento che aumentano l'aderenza e quindi la profondità ottenibile.

Per compensare la differenza di diametro delle due ruote, l'attacco A (fig.31-32) dell'aratro alla macchina è asimmetrico, per cui staccandolo dall'attrezzo e ruotandolo di 180° compensa la differenza dei due tipi di ruote.

Per ottenere un buon lavoro è necessario che la superficie del versorio sia ben lucida; nelle prime ore di lavoro la vernice potrà ostacolare quindi lo scorrimento della terra.

Ballasts can also be mounted to increase adherence and the obtainable depth (see *Ballasts for wheels*).

To compensate the difference in diameter of the two wheels, coupling A (fig.31-32) between the plow and the machine is unsymmetrical so that by disconnecting it from the implement and turning it 180°, it will compensate the difference between the two wheels.

To do the best work, the surface of the mouldboard should be polished. During the first few hours of work the paint on it may hinder scouring of the earth from the mouldboard.

Il est également possible de monter le lest de roues (voir *Lests pour roues*) qui accroissent l'adhérence et la pénétration. Pour compenser la différence de diamètre des deux roues, la fixation A (fig.31-32) de la charrue à la machine est asymétrique. En détachant cette fixation de l'outil et en la faisant tourner sur elle-même de 180° la différence des deux roues se compense.

Pour obtenir un bon travail il est nécessaire que la surface du versoir soit bien brillante. Pendant les premières heures de travail la peinture est susceptible d'empêcher le glissement de la terre.

Pueden montarse también los lastres para ruedas (veer *Lastres para ruedas*) que aumentan la adherencia y la profundidad obtenible.

Para compensar la diferencia de diámetro de las dos ruedas el ataque A (fig.31-32) del arado a la máquina es asimétrico, por esto desenganchándolo y dándole un giro de 180° compensa la diferencia de los dos tipos de ruedas.

Para obtener un buen trabajo es necesario que la superficie del revés esté bien lúcida, en la primera hora de trabajo la pintura puede saltar al surcar la tierra.

Weiterhin können Ballastgewichte angebracht werden (siehe *Ballastgewichte für Räder*), welche für eine bessere Bodenhaftung und einen besseren Tiefgang sorgen. Um den Durchmesserunterschied der Räder auszugleichen, ist die Anschlusskupplung A (Bild 31-32) des Anbaupflugs asymmetrisch ausgeführt. Beim Loskuppeln vom Arbeitsgerät und beim Schwenken der Kupplung um 180° wird daher der Durchmesserunterschied der beiden Räder ausgeglichen. Für eine gute Arbeit muß die Oberfläche des Streichblechs immer schön glänzend sein.

In den ersten Arbeitsstunden kann es deshalb vorkommen, daß das Abgleiten der Erde durch die Lackschicht behindert wird.

## ASSOLCATORE RETROFRESA

Durante il lavoro mantenere sempre il filo del versoi verticale regolando l'inclinazione dell'aratro in modo da ottenere un taglio netto del terreno. Per regolare la profondità di aratura agire sul manettino anteriore **M** (fig.31-32) che varia l'incidenza dell'aratro rispetto al terreno: ruotandolo in senso orario si otterrà un aumento della profondità; al contrario, ruotandolo in senso antiorario, una diminuzione. L'inclinazione dell'aratro si regola azionando la leva **L** che comanda il chiavistello di bloccaggio.

**MANUTENZIONE:** prima di ogni lungo periodo di inattività dell'aratro è consigliabile ungere con olio la superficie lucida del vomere per prevenire la formazione di ruggine.

When working, always keep the mouldboard hape vertical by adjusting the tilt of the plough so as to obtain a clean cut in the soil.

To regulate plowing depth, use front lever **M** (fig.31-32) which changes the angle of the plow with the ground: turning it clockwise increases depth while turning it counter clockwise decreases depth. Plough tilt is adjusted by means of lever **L** that controls the locking latch.

**MAINTENANCE:** before storing the plough for a long period it is advisable to oil the polished surfaces of the ploughshare to prevent rusting.

Pendant le travail garder toujours le fil du versoir vertical en réglant l'inclinaison de la charrue de façon à obtenir une coupe nette du terrain. Pour régler la profondeur du labour actionner le petit levier **M** (fig.31-32) qui fait varier l'incidence de la charrue par rapport au terrain: en le faisant tourner dans le sens des aiguilles d'une montre on obtiendra une augmentation de la pénétration. Au contraire dans l'autre sens une diminution. L'inclinaison de la charrue se règle en actionnant le levier **L** de commande du verrou de blocage.

**ENTRETIEN:** chaque fois que la machine doit rester inutilisée pendant une longue période il est conseillé d'huiler la surface brillante du soc pour éviter la formation de rouille.

Durante el trabajo mantener siempre el filo del verso vertical regulando la inclinación del arado de forma que se obtenga un corte limpio en la tierra. Para regular la profundidad de arado maniobrar sobre el mando anterior **M** (fig.31-32) que varia la incidencia del arado respecto al terreno. Girándolo en sentido contrario se obtendrá un aumento de la profundidad: al contrario, girándolo en sentido contrario a las agujas del reloj, disminuirá. La inclinación del arado se regula accionando la palanca **L** que comanda la llave estrella de bloqueo.

**MANUTENCIÓN:** antes de cada largo periodo de inactividad del arado es aconsejable untar con aceite la superficie lúcida de la reja del arado para prevenir la formación de óxido.

Während der Pflugarbeit muß die Kante des Streichblechs immer senkrecht stehen wobei der Pflug derart schräg gestellt werden muß, daß ein sauberes Durchschneiden des Bodens erzielt wird. Für die Einstellung der Arbeitstiefe dient der vordere Handgriff **M** (Bild 31-32), mit welchem die Einschnitttiefe des Plugs in den Boden eingestellt werden kann. Eine Drehung im Uhrzeigersinn ergibt eine größere Tiefe beim Pflügen. Die Neigung des Pflugs kann dagegen durch Betätigen des Hebels **L** geregelt werden, der auf die Verriegelung entwirkt.

**WARTUNG:** Soll der Pflug für längere Zeit außer Betrieb gesetzt werden, so muß die planke Oberfläche der Plugschar mit Öl eingerieben werden, um Rostbildungen zu vermeiden.

Adatto per effettuare solchi per la semina o irrigazione, si applica direttamente dietro la fresa senza smontare il cofano. La profondità del solco si regola alzando (maggiore profondità) ed abbassando (minore profondità) la slitta **B**; la larghezza si regola variando la posizione delle ali tramite i tiranti **C** (fig.33).

## RIDGER ADAPTABLE BEHIND ROTARY HOE

It makes furrows for seed and irrigation and is mounted behind the rotary hoe without removing the cover.

The furrow depth is adjusted by raising (deeper) or lowering (less deep) slide **B**.

The width is adjusted by changing the wing position by means of tierod **C** (fig.33).

## BUTTOIR MONTE DERRIERE LA FRAISE

Il sert à faire des sillons pour l'ensemencement et l'irrigation et est adapté derrière la fraise, sans ôter le capot.

La profondeur du sillon est réglée en levant (plus profond) ou baissant (moins profond) le traineau **B**. La largeur est réglée en changeant la position des ailes par le tirants **C** (fig.33).

## SURCADOR RETROFRESA

Adecuado para efectuar surcos para la siembra o irrigación, se aplica directamente detrás de la fresa sin desmontar el cofre.

La profundidad del surco se regula elevando (mayor profundidad) y bajando (menor profundidad) el patin **B**; la anchura se regula variando la posición de las alas por medio de los tirantes **C** (fig.33).

## FURCHENZIEHER HINTER DER FRASE

Er macht Sä- und Bewässerungsfurchen und er wird hinter der Fräse montiert, ohne die Haube zu beseitigen.

Die Furchentiefe wird durch das Heben (höhere Tiefe) oder das Senken des Schlittens **B** eingestellt.

Die Breite wird durch Änderung der Flügel mit den Zugstangen **C** (Bild 33) eingestellt.

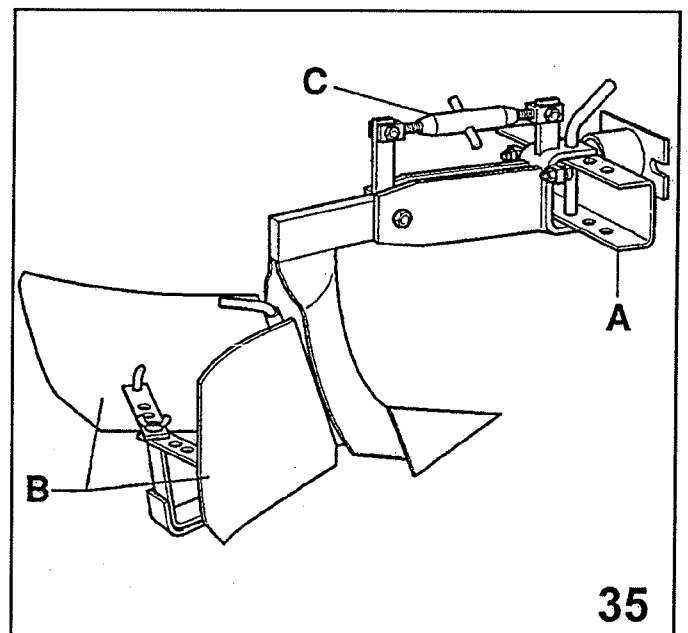
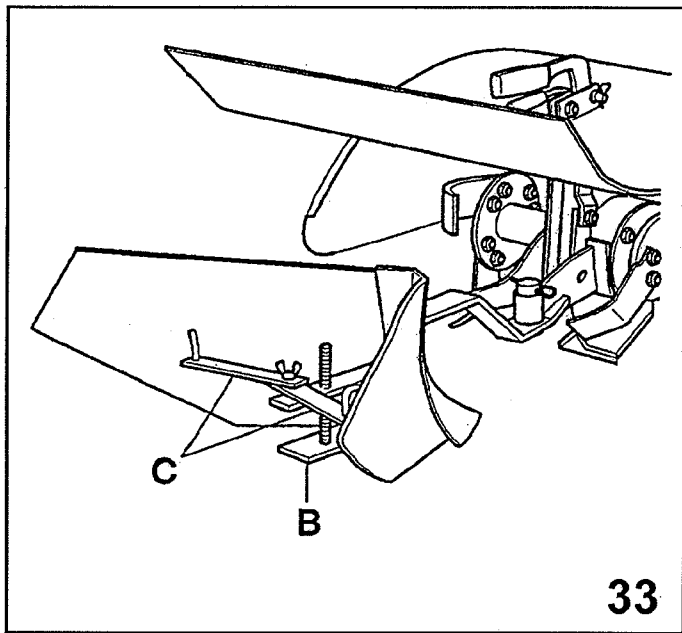
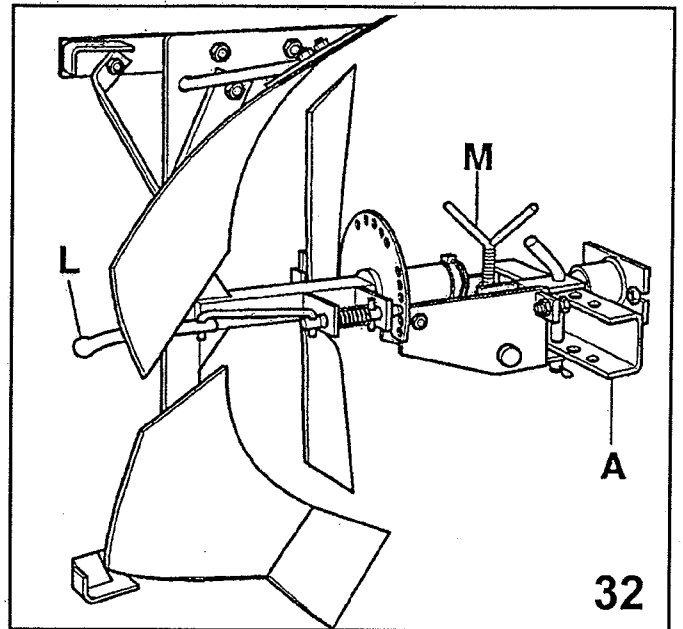
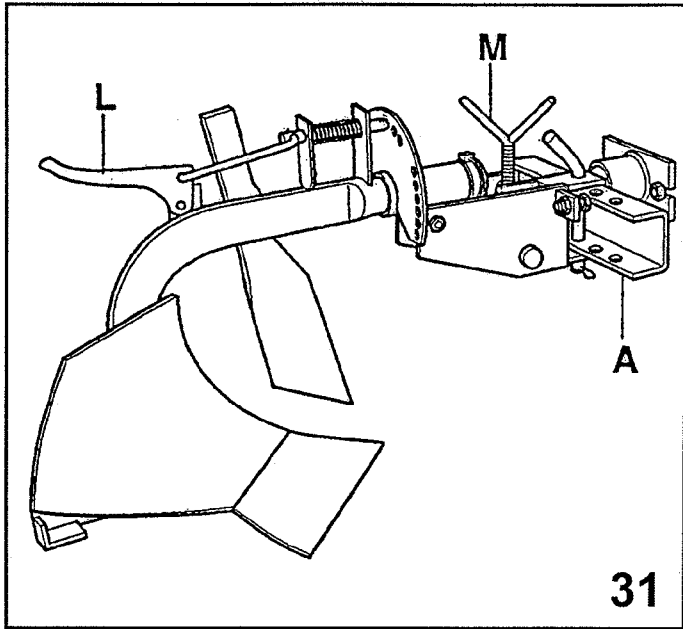



## ASSOLCATORE REGISTRABILE PER 650 MAX

L'assolcatore registrabile per motofalciatrici 650 MAX (fig.35) è un attrezzo particolarmente studiato per eseguire solchi di semina o di irrigazione.

Si applica come gli aratri e la fresa, sulla flangia attrezzi situata nella parte posteriore della scatola cambio.

La possibilità di variare la posizione delle due ali B permette la regolazione della larghezza del solco da un minimo di 10 ad un massimo di 30 cm.

La profondità ottenibile può variare da 10 a 20 cm. La variazione di incidenza si ottiene agendo sui tiranti di regolazione C. Nel caso si debba operare in terreni particolarmente duri è

opportuno eseguire prima una operazione di fresatura e quindi procedere al lavoro con l'assolcatore. Le prestazioni ottenibili possono essere aumentate montando le ruote pneumatiche da 12".

**Per compensare la differenza di diametro delle ruote l'attacco A alla macchina è asimmetrico, per cui distaccandolo dall'attrezzo e ruotandolo di 180°, compensa la differenza dei due tipi di ruote.**

## ADJUSTABLE RIDGER FOR 650 MAX

The adjustable ridger for motor mowers 650 MAX (fig.35) is an implement specially designed for making furrows for seeding or irrigation.

It is attached like ploughs and rotary hoe to the implement coupling flange located in the back of the gearbox.

The position of the two wings B can be changed to allow a regulation of the furrow which from a minimum of 10 cm up to a maximum of 30 cm.

Depth can be varied between 10 cm and 20 cm. Variation is obtained acting on tierods C.

When very hard soils have to be worked, it is advisable first to

hoe the ground and then to use the ridger.

Performance can be enhanced by mounting 12" pneumatic wheels.

**To compensate the difference in diameter of the wheels coupling A to the machine in unsymmetrical so that by disconnecting it from the implement and turning it 180°, it will compensate the difference between the two wheels.**

## BUTTOIR A AILES REGLABLES POUR 650 MAX

Le buttoir à ailes réglables pour les motofaucheuses 650 MAX est un outil étudié particulièrement pour exécuter des sillons d'ensemencement ou d'irrigation.

On l'applique comme les charrues et la fraise sur la bride attache outils située sur la partie postérieure de la boîte de changement de vitesses.

La possibilité de changer la position des deux ailes B permet le réglage de la largeur du sillon d'un minimum de 10 cm à un maximum de 30 cm. La profondeur que l'on peut obtenir varie de 10 à 20 cm. Le changement d'incidence est obtenue en agissant sur les tirants de réglage C.

Si les terrains à travailler sont particulièrement durs il faut exécuter d'abord une opération de fraisage et procéder ensuite au travail avec le sillonneur.

Les prestations obtenues peuvent être accrues en montant les roues pneumatiques de 12".

**Pour compenser la différence de diamètre des roues, la fixation A à la machine est dissymétrique; en détachant la fixation de l'outil et en la faisant tourner sur elle-même à 180° elle compense la différence des deux types de roues.**

## SURCADOR REGISTRABLE POR 650 MAX

El surcador registrable para las motosegadoras 650 MAX (fig.35) es un apero particularmente estudiado para hacer surcos en sembrados y zonas de riego.

Se monta igual que el arado y la fresa, sobre la arandela de ataque de aperos situada en la parte superior de la caja de cambio. La posibilidad de variar la posición de las dos alas permite la regulación de la largura del surco de 10 a 30 cms. La profundidad obtenida puede variar de 10 a 20 cms.

La variación de incidencia se obtiene accionando sobre el mando de regulación C.

En el caso que se deba trabajar en terrenos particularmente duros, es aconsejable primero segar y luego pasar el surcador.

Las prestaciones pueden aumentarse montando ruedas neumáticas 12".

**Para compensar la diferencia de diámetro de las ruedas, el ataque A a la máquina es asimétrico, habrá que sacar el apero y girarlo 180°, compensando la diferencia de los dos tipos de ruedas.**

## VERSTELLBARER FURCHENZIEHER FÜR 650 MAX

Der verstellbare Furchenzieher für Motormäher 650 MAX (Bild 35) ist speziell für das Ziehen von Saatbett- oder Bewässerungsturchen entwickelt worden.

Er wird genau wie die Anbaupflüge und das Fräswerk am Gerätekupplungsflansch hinten am Getriebekasten befestigt.

Die beiden Streichbleche sind verstellbar angeordnet, so daß beliebig breite Furchen zwischen 10 und maximal 30 cm gezogen werden können.

Die Arbeitstiefe kann zwischen 10 und 20 cm variieren.

Der Nachlauf wird durch Betätigung der Zugstangen C verstellbar.

Wenn auf besonders harten Böden gearbeitet werden muß, empfiehlt es sich, vor dem Furchenziehen den Boden zunächst mit dem Fräswerk zu lockern.

Die Leistung dieses Arbeitsgeräts kann weiter erhöht werden, wenn man Gummi-Räder Größe 12" verwendet.

**Zum Ausgleichen des Durchmesser Unterschieds der Räder ist die Kupplung A an der Maschine asymmetrisch ausgeführt. Beim Loskuppeln des Arbeitsgeräts kann daher der Durchmesserunterschied den beiden Räder durch eine Drehung der Kupplung um 180° ausgeglichen werden.**

### **CARRELLO DI LAVORO PER 630 MAX - 650 MAX (non omologato su strada)**

Questo carrello è utilizzabile solamente con barre falcianti e tosaerba con cestello di raccolta.

La macchina deve essere dotata di freni. Si fissa alla macchina montando i due attacchi **A** all'esterno delle ruote, agganciando i bracci a forcilla **F** sulle boccole **B** e fissandoli posizionando le spine a scatto **C** (fig.37).

**MANUTENZIONE:** ingrassare periodicamente le boccole delle ruote, smontando le ruote stesse e riempiendo di grasso la camera tra le due boccole.

### **WORKING SULKY FOR 630 MAX - 650 MAX**

This sulky can be used only with cutter bars and lawn mowers with grass bag. The machine must be equipped with brakes. It is mounted to the machine by fitting the two couplings **A** outside the wheels, hooking fork tubes **F** on bushes **B** and locking them by spring pins **C** (fig.37).

**MAINTENANCE:** periodically grease the wheel bushes, disassembling the wheels and filling the space between the two bushes with grease.

### **SULKY DE TRAVAIL POUR 630 MAX - 650 MAX**

Ce sulky peut être utilisé seulement avec les barres de coupe et la tondeuse avec bac. La machine doit être équipée de freins. Il s'attache à la machine en montant les deux attaches **A** à l'extérieur des roues, en accrochant les fourchettes **F** sur les douilles **B** et en le fixant avec les pinces à ressort **C** (fig.37).

**ENTRETIEN:** graisser périodiquement les cages des roues, en démontant les roues et en remplissant de graisse l'espace entre les cages.

### **CARRO DE TRABAJO POR 630 MAX - 650 MAX**

Este carro, puede utilizarse solo con la barra de siega y cortacesped con recogedor. La máquina tiene que estar dotada de frenos. Se fija a la máquina montando los dos ataques **A** al exterior de las ruedas, engancho los brazos con la horquilla **F** sobre los aros **B** y fijándolos posicionando las espinas al escape **C** (fig.37).

**MANUTENCION:** Engrasar periódicamente los aros de las ruedas desmontando las ruedas a menudo y llenando de grasa la cámara entre los dos aros.

### **ARBEITSSITZWAGEN FÜR 630 MAX - 650 MAX**

Dieser Wagen kann nur zusammen mit Mähbalken und Rasenmähern mit Grasfangkorb gebraucht werden.

Die Maschine muß dazu mit Bremsen ausgerüstet sein. Zur Befestigung mit der Maschine die zwei Kupplungsstücke **A** ausserhalb der Räder montieren, Gabel **F** auf Lager **B** anhängen und sie mit den Stiften **C** befestigen (Bild 37).

**WARTUNG:** die Radlager der Räder in regelmässigen Zeitabständen einfetten dazu Räder ausbauen und die Fettkammer zwischen den beiden Lagern mit Fett füllen.

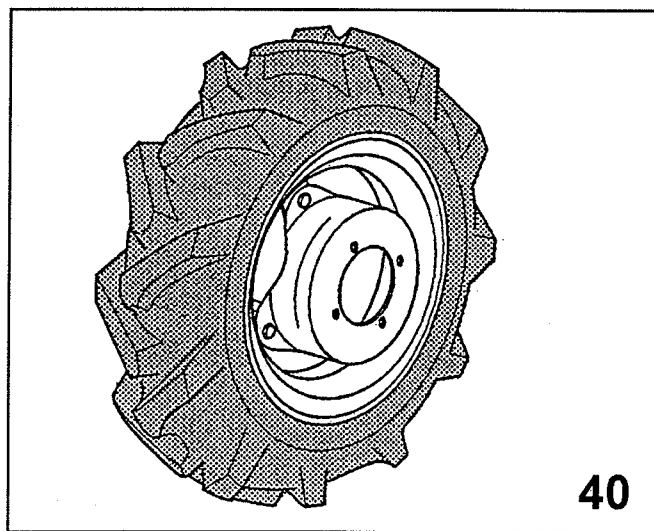
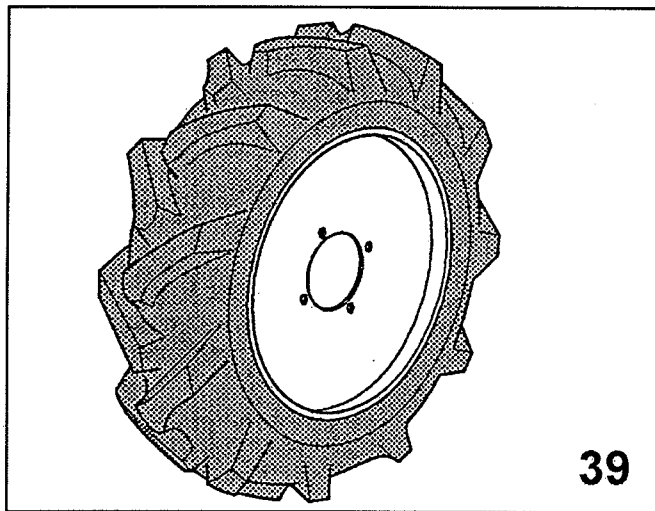
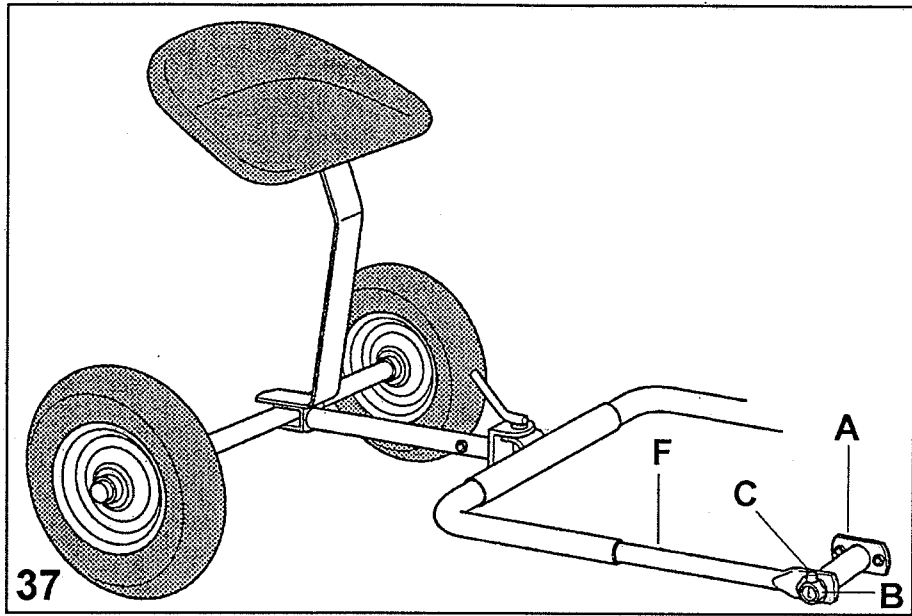

## RUOTE PNEUMATICHE

Sono particolarmente indicate per gli impieghi agricoli in quanto il profilo artigliato consente sempre una buona aderenza della macchina a terra sia sui terreni duri che soffici. Le ruote **3.50-8** e le **4.00-8** (fig.39) non hanno il cerchio carreggiata variabile.

Tuttavia è possibile cambiare la carreggiata invertendo il montaggio delle ruote stesse.

Le ruote **4.0-10** e **5.0-10** hanno il cerchio a carreggiata variabile che permette di avere due possibilità di montaggio con carreggiate diverse (fig.40).

Per lavorare con aratri od assolcatori è consigliabile l'applicazione di ruote con diametro superiore (per es. le 5.00-12) questo per incrementare notevolmente l'aderenza e lo sforzo di traino.

Con queste ruote si possono applicare anche gli altri attrezzi: tosaerba, barra, ecc., montando sulla presa di forza del cambio una prolunga o attacco rapido, per evitare l'interferenza tra le ruote e gli attrezzi stessi.

## PNEUMATIC WHEELS

They are particularly suitable for agricultural uses since the claw tread always provides good adherence of the machine to the ground, either on hard or soft grounds.

The wheels **3.50-8** and **4.00-8** (fig.39) do not have the rim with adjustable track.

However it is possible to change the track inverting the assembly of the same wheels.

The wheels **4.0-10** and **5.0-10** have the rim with adjustable track, which offers two assembling possibilities with different tracks (fig.40).

When working with ploughs and ridgers it is advisable to mount wheels with a larger diameter. Their larger diameter and their claw tread increases the adherence to the ground and their traction.

These wheels can be fitted also with the other implements: lawn mower, bars, etc., by fitting on the gearbox P.T.O. the implement extension or quick hitch, in order to avoid interferences between the wheels and the implements.

## ROUES PNEUMATIQUES

Elles sont particulièrement indiquées pour les usages agricoles, puisque le profil dentelé permet toujours une bonne adhérence de la machine au terrain, qu'il s'agisse de terrains durs ou meubles.

Les roues **3.50-8** et **4.00-8** (fig.39) n'ont pas la jante à chaussée variable.

Toutefois il est possible de changer la chaussée en inversant le montage des roues.

Les roues **4.0-10** et **5.0-10** ont la jante à chaussée variable qui permet d'avoir deux possibilités de montage avec des chaussées différentes (fig.40).

Pour travailler avec les charrues et les buttoirs on conseille de monter des roues avec un diamètre supérieur (5.00-12 par exemple) pour augmenter considérablement l'adhérence et la force de traction.

Avec ces roues on peut appliquer aussi les autres accessoires: tondeuse, barre, etc., en montant sur la prise de force de la boîte de vitesses une rallonge ou une attache rapide, pour éviter des interférences entre les roues et les outils.

## RUEDAS NEUMATICAS

Son particularmente indicadas para maquinaria agrícola ya que el perfil garrudo ofrece siempre una buena adherencia de la máquina al suelo, ya sea sobre terrenos duros o blandos. Las ruedas **3.50-8** y las **4.00-8** (fig.39) no tienen la llanta con paso variable.

Aunque puede variarse invirtiendo el montaje de las mismas ruedas.

Las ruedas **4.0-10** y **5.0-10** tienen la llanta con paso variable que les permite tener 2 posibilidades de montaje con pasos distintos (fig.40).

Para trabajar con arados o surcadores es aconsejable la aplicación de ruedas con diámetro superior, (ex. 5.00-12) esto se hace para incrementar notablemente la adherencia y el esfuerzo de arrastre.

Con estas ruedas pueden aplicarse también otros aperos: cortacésped, barra, etc., montando sobre la toma de fuerza del cambio una prolongación o enganche rápido para evitar la interferencia entre las ruedas y los aperos mencionados.

## GUMMI-RADER

Sie sind für landwirtschaftliche Einsätze besonders geeignet, weil ihr Klauenprofil eine gute Haftung der Maschine auf harten oder weichen Boden erlaubt.

Die Räder **3.50-8** und **4.00-8** (Bild 39) haben Felgen mit fester Spurweite.

Es ist jedoch möglich, die Spurweite zu ändern.

Dazu die Räder umgekehrt montieren.

Räder **4.0-10** und **5.0-10** haben Felgen mit verstellbarer Spurweite, was zwei Montagemöglichkeiten mit zwei verschiedenen Spurweiten ermöglicht (Bild 40).

Um mit Pflügen oder Furchenziehern zu arbeiten, werden größere Räder empfohlen (z.B. 5.00-12).

Der Durchmesser erhöht die Haftung am Boden sowie die Zugkraft.

Mit diesen Gummi-Rädern können auch andere Arbeitsgeräte, wie Mähbalken, Rasenmähern, u.s.w. angebaut werden, indem auf die Zapfwelle die Verlängerung für Arbeitsgeräte montiert wird. Die Verlängerung dient dazu, Interferenzen zwischen den Rädern und denselben Arbeitsgeräten zu vermeiden.

### **RUOTE "SUPER-BITE" (antideriva)**

Queste ruote sono particolarmente indicate per falciare su terreni in pendenza.

Accoppiate alle ruote pneumatiche incrementano sia la trazione che la stabilità laterale della macchina (fig.44).

### **GEMELLAGGIO RUOTE**

Si possono gemellare le ruote 4.00-8 e le 4.0-10 interponendo due distanziali **D** da 6 cm (fig.45) fra una ruota e l'altra (vedi *Distanziali per ruote*).

### **WHEELS "SUPER-BITE" (Antidrift)**

Those wheels are particularly recommended to mow on sloping grounds.

Coupled to pneumatic wheels they increase both the traction and lateral stability of the machine (fig.44).

### **WHEELS TWINNINGS**

The wheels 4.00-8 and 4.0-10 can be twinned installing two 6 cm spacers **D** (fig.45) between the two wheels (see *Wheel spacers*).

### **ROUES "SUPER-BITE" (Antidérive)**

Ces roues sont particulièrement indiquées pour faucher sur terrains en pente.

Unies aux roues pneumatiques elle augmentent la traction et la stabilité latérale de la machine (fig.44).

### **JUMELAGE ROUES**

On peut jumeler les roues 4.00-8 et 4.0-10 en montant deux moyeux **D** de 6 cm (fig.45) entre une roue et l'autre (voir *Entretoises pour roues*).

### **RUEDAS "SUPER-BITE" (antideriva)**

Estas ruedas son particularmente indicadas para falcas sobre terrenos en pendiente.

Acopiada a las ruedas neumáticas incrementan sea la tracción que la estabilidad lateral de la máquina (fig.44).

### **RUEDAS GEMELAS**

Pueden aplicarse las ruedas 4.00-8 y las 4.0-10 interponiendo dos distancias **D** da 6 cm (fig.45) entre una rueda y la otra (ver *Distancias para ruedas*).

### **RÄDER "SUPER-BITE" (rutschfest)**

Diese Räder bieten besonders auf geneigtem Untergrund ausgezeichnete Bodenhaftung. Gekoppelt mit den pneumatischen Reifen verbessert sich sowohl die Traktion als auch die Lateralstabilität des Fahrzeugs (Bild 44).

### **ZWILLINGSBEREIFUNG**

Die Zwillingsbereifung der Räder 4.00-8 und 4.0-10 erfolgt durch zwei Distanzstücke **D** 6 cm (fig.45) zwischen den Rädern (siehe *Distanzstücke für Räder*).

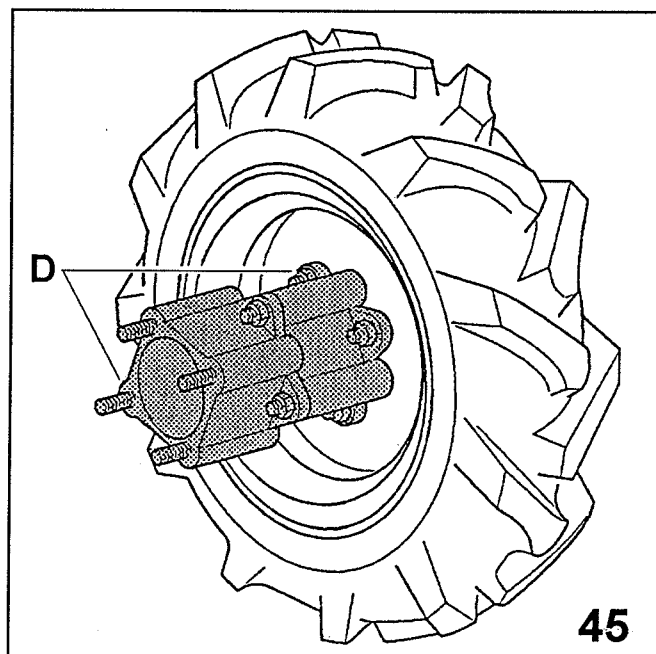
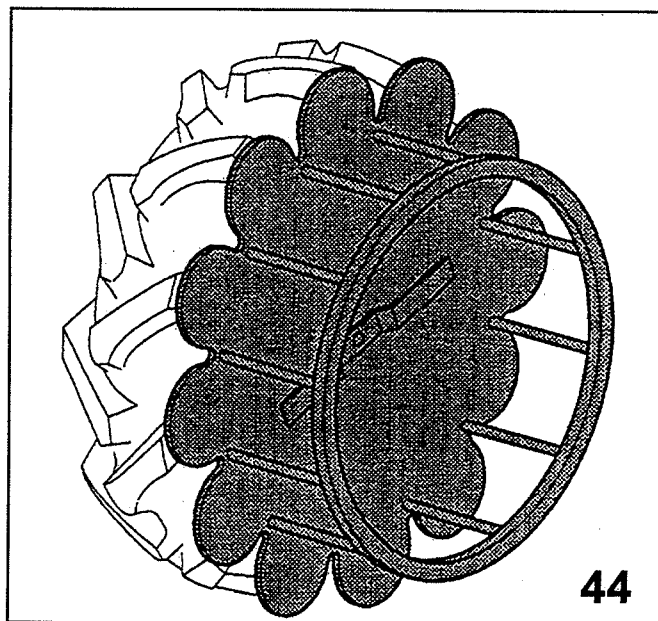

### DISTANZIALI PER RUOTE

Servono per allargare la carreggiata e aumentano quindi la stabilità della macchina sulle pendenze trasversali. Si montano interposti tra le ruote e i mozzi portaruote e allargano la carreggiata di 6 cm per parte (fig.46).

### WHEEL SPACERS

These spacers are used to widen the track and thus increase the stability of the machine on sloping ground. They are mounted between the wheels and the hubs and widen the track by 6 cm on each side (fig.46).

### ENTRETOISES POUR ROUES

Leur utilisation a pour but d'élargir l'écartement des roues en augmentant par conséquent la stabilité de la machine sur les pentes transversales.

Elles se situent entre les roues et les moyeux et élargissent l'écartement des roues de 6 cm de chaque côté (fig.46=).

### DISTANCIALES PARA RUEDAS

Sirven para aumentar la anchura y a mejorar así la estabilidad de la máquina en desniveles transversales.

Se montan interpuestas entre las ruedas y los tapacubos de las ruedas, aumentando 6 cms, por lado la anchura (fig.46).

### DISTANZSTÜCKE FÜR RÄDER

Mit diesen Distanzstücken kann die Spurweite vergrößert werden so, daß die Stabilität des Einachsers bei Hanglagen erhöht wird.

Die Verstellelemente werden zwischen die Räder und die Radnaben eingebaut und ergeben auf jeder Seite eine Spurweitenvergrößerung von 6 cm (Bild 46).

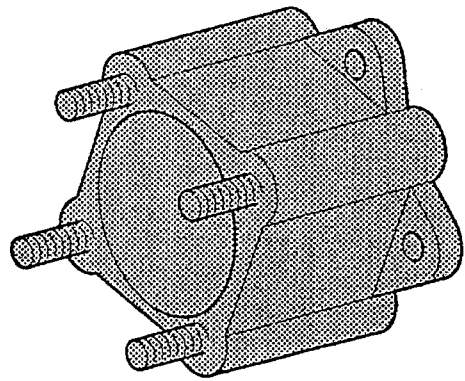

46

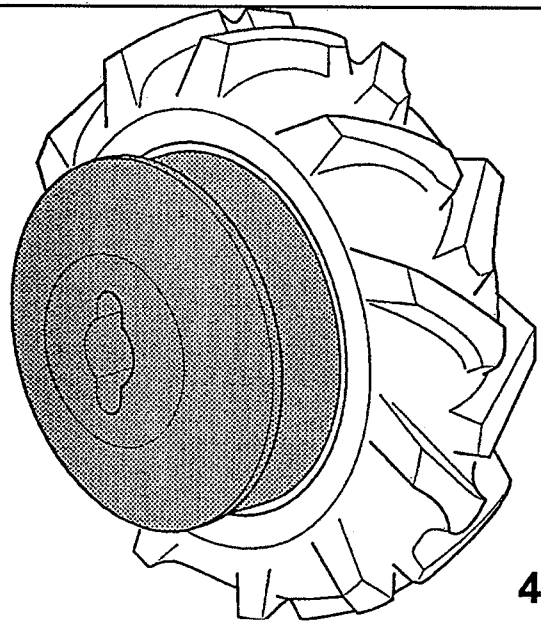

48

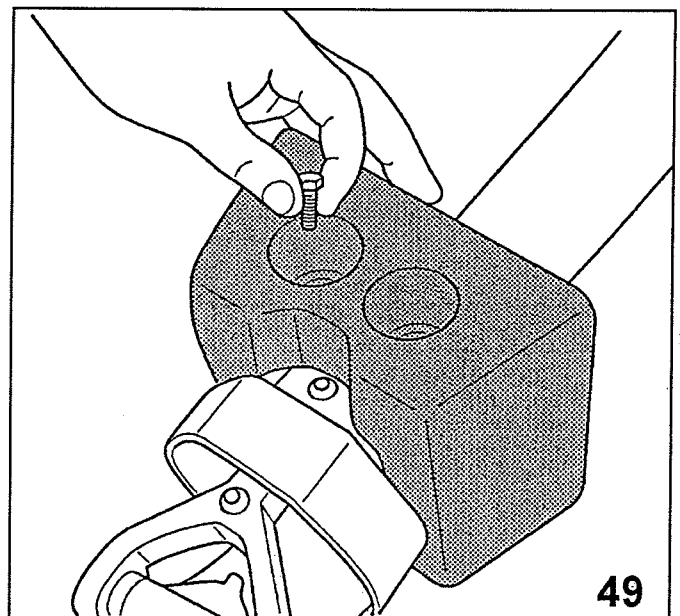

49

### ZAVORRE PER RUOTE

Queste zavorre servono per appesantire la macchina ed avere quindi una trazione superiore.

Si fissano ai mozzi delle ruote con due dei quattro dadi che fissano le ruote (fig.48).

Per il peso e la misura del cerchio vedi tabella 1.

### ZAVORRA PER BARRA (kg.12)

Questa zavorra, del peso di 12 kg, può essere utile per appesantire la barra falciante senza ricorrere alle prolunghe attrezzi (fig.49).

### BALLASTS FOR WHEELS

These ballasts are used to make the machine heavier and to have therefore a higher tractive force.

They must be fixed to the wheel hubs with two of the four nuts fastening the wheels (fig.48).

See table 1 for the wheel hub weight and size.

### BALLASTS FOR CUTTER BAR (27 lbs)

This 12 kg ballast can serve to add weight to the cutter bar without the need for tool extensions (fig.49).

### LESTS POUR ROUES

Ces lests servent à alourdir la machine et avoir donc un effort de traction supérieur.

Ceux-ci doivent être fixés aux moyeux des roues avec deux des quatre écrous qui fixent les roues (fig.48).

Pour le poids et la dimension du cercle, voir tableau 1.

### LEST POUR BARRE (kg.12)

Ce lest, du poids de 12 kg, peut être utile pour alourdir la barre faucheuse sans recourir aux rallonges pour outils (fig.49).

### LASTRES PARA RUEDAS

Estos lastres sirven para hacer más pesada la máquina y tener así un esfuerzo de tracción superior.

Se fijan a los tapacubos de las ruedas con dos de las cuatro tuercas que fijan la rueda (fig.48).

Para el peso y la medida de la llanta véase la tabla 1.

### CONTRAPESO PARA BARRA (kg.12)

Este lastre, que pesa 12 kg, puede ser útil para hacer más pesada la barra de siega, sin recurrir a alargadores de aperos (fig.49).

### BALLASTGEWICHTE FÜR RÄDER

Die Ballastgewichte dienen dazu, die Maschine schwerer zu machen, um eine höhere Zugkraft zu erwirken.

Sie werden an den Radnaben mit zwei der vier Mutter die Räder fixieren festgestellt (Bild 48).

Für das Gewicht und das Kreismaß siehe Tabelle 1.

### BALLASTGEWICHT FÜR MÄHBALKEN (kg.12)

Dieses 12 kg schwere Ballastgewicht dient dazu, den Mähbalken ohne die Verwendung von Verlängerungen für Arbeitsgeräte schwerer zu machen (Abb.49).

## PROTEZIONE ANTERIORE PER BARRA

 E' obbligatorio applicare la protezione anteriore ogni volta che si effettua un trasferimento o qualora la barra rimanga esposta al pubblico o ferma in deposito (fig.54).

## PROTEZIONI LATERALI PER BARRA

Servono per impedire che la lama, uscendo nella sua corsa di lavoro dall'ingombro della barra, danneggi le piante vicine o si danneggi urtando contro ostacoli o sassi.  
Vanno montate alle estremità della barra: per la barra Europa la protezione **A** (fig.55), per le barre fitte e semifitte la protezione **B** (fig.56).

 Servono anche come protezioni antinfortunistiche.

## CUTTER BAR FRONT PROTECTION

 It is recommended to apply the front protection each time a transfer is performed or whenever the bar remains exposed or in the deposit (fig.54).

## CUTTER BAR SIDE PROTECTIONS

Their purpose is to avoid that the blade, when it comes out from the bar seat during its running, damages itself or the near plants knocking against obstacles or stones. They must be fitted at the ends of the cutter bar: for the Europe cutter bar, fit protection **A** (fig.55), for the cutter bars with low cut or middle cut finger fit protection **B** (fig.56).

 They also can be used as accident prevention tools.

## PROTECTION AVANT POUR BARRE

 Il est obligatoire d'appliquer la protection antérieure chaque fois que l'on transfère la machine ou lorsque la barre reste exposée au public ou garée dans une remise (fig.54).

## PROTECTIONS LATERALES POUR BARRES

Leur but est d'éviter que la lame, en sortant du siège de la barre pendant le travail endommage les plantes proches ou s'endommage en heurtant des obstacles ou des pierres. Ces protections doivent être montées aux extrémités de la barre: pour la barre Europe protection **A** (fig.55), pour les barres avec dents à coupe courte ou à coupe moyenne protection **B** (fig.56).

 Ils servent aussi pour protections anti-infortunistiche.

## PROTECCION ANTERIOR PARA BARRA

 Es obligatorio aplicar la protección anterior cada vez que usted quiere efectuar un desplazamiento o si la palanca está exhibida o parada en deposito (fig.54).

## PROTECCIONES LATERALES PARA BARRAS

Sirven para impedir que la cuchilla, usándose la barra normalmente, no dañe plantas vecinas o se rompa al topar con obstáculos o piedras.  
Tienen que ser montadas en la extremidad de la barra: para la barra Europa la protección **A** (fig.55), para las barras finas, semifinas la protección **B** (fig.56).

 Ellas sirven como protección anti-infortunio, también.

## FRONTSCHUTZ FÜR MÄHBALKEN

 Es ist notwendig den Frontschutz anzuwenden in Fall einer Übertragung und jedes Mal der Mähbalken bleibt ausgestellt oder im Lagerplatz (Bild 54).

## SEITENSCHUTZ FÜR MÄHBALKEN

Vermeidet Beschädigungen am Blatt selbst, wenn es während des Arbeitslauf sich löst, sowie beim Anstoß an Hindernisse oder Steine. Dieser Schutz muß an die beiden äußersten Enden des Balkens montiert werden: für den Europa Mähbalken Schutz Typ A (Bild 55), für die Mähbalken mit Tiefschnitt- oder Mittelschnittzähnen Schutz Typ B (Bild 56).

 Sie dienen als Schutz gegen Unfälle.



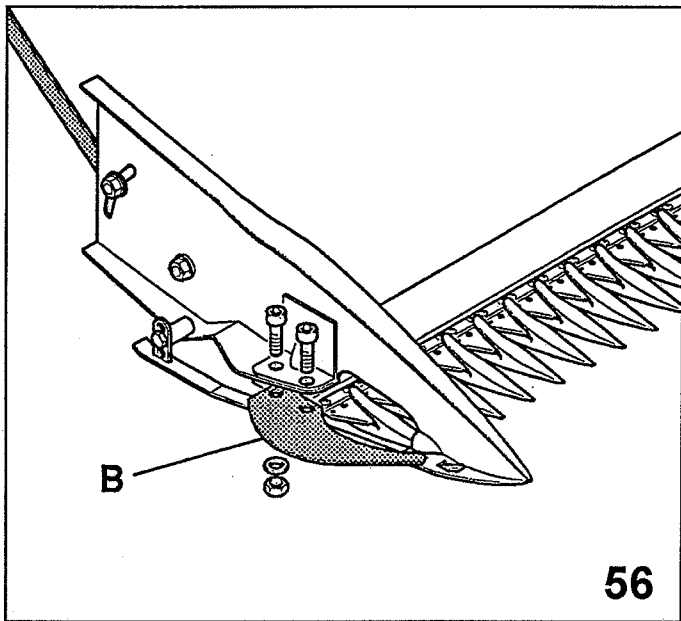
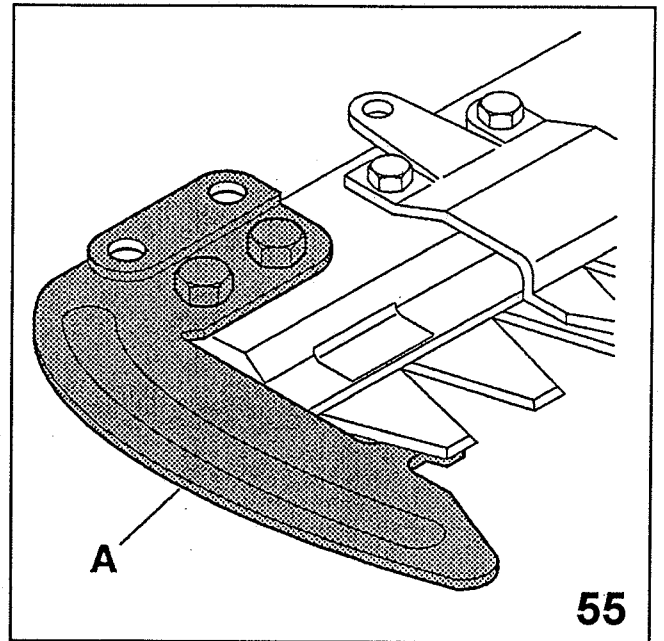
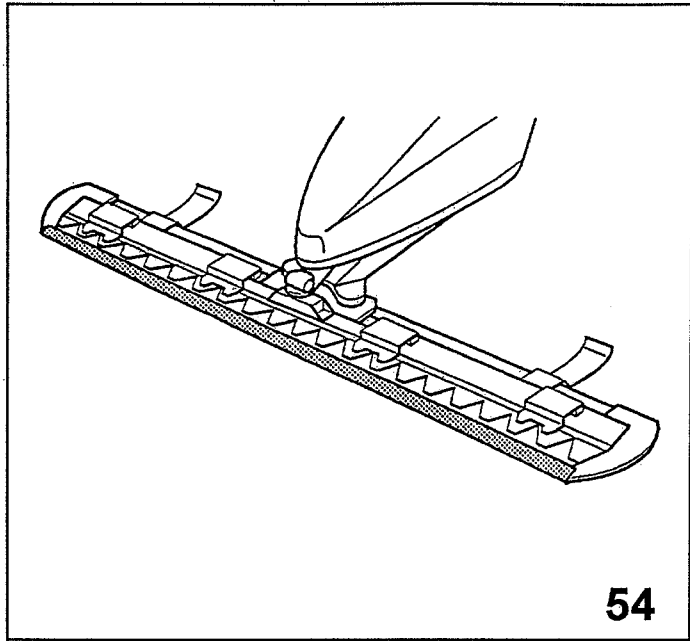

### ATTACCO RAPIDO ATTREZZI

Serve per cambiare rapidamente gli attrezzi sulla macchina. E' composto da due parti, un canotto **A** che si monta alla macchina ed un codolo **B** che si fissa all'attrezzo. Per montare l'attrezzo alla macchina basta inserire il codolo **B** nel canotto **A** ed agganciarli abbassando il perno **G**. Mantenere il codolo **B** ed il canotto **A** lubrificati con grasso per favorire il montaggio e lo smontaggio (fig.58).

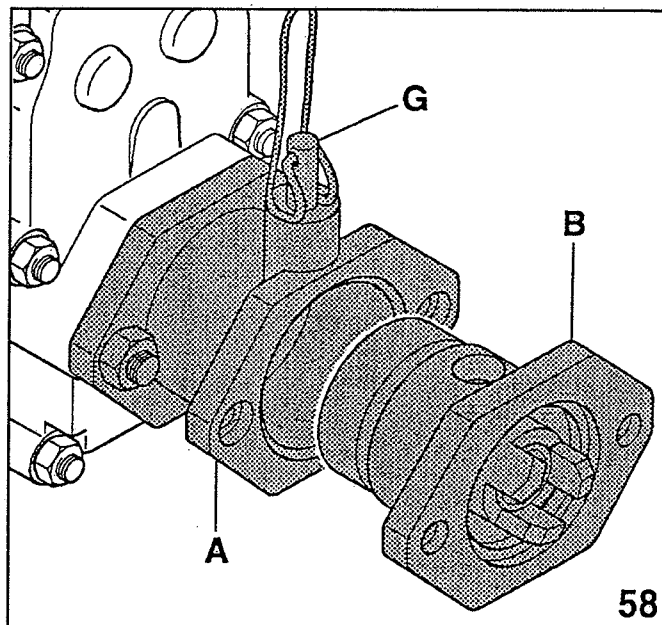

### QUICK HITCH FOR IMPLEMENTS

It allows to change rapidly the implements on the machine. It is composed by two parts: a hose **A** which is fitted on the machine and one tang **B** which is inserted into the hose when the implement is fitted. The fastening is made by hook **G**. Keep tang **B** and hose **A** always lubricated with grease to make assembly and disassembly easier (fig.58).

### ATTAQUE RAPIDE OUTILS

Il sert à changer rapidement les outils de la machine. Il est composé de deux pièces: un petit tuyau **A** qui se monte à la machine et un pivot **B** qui se fixe à l'outil. Pour monter l'outil de la machine, introduire le pivot **B** dans le tuyau **A** et les accrocher en baissant le pivot **G**. Maintenir le pivot **B** et le tuyau **A** bien lubrifiés avec de la graisse pour faciliter le montage et le démontage (fig.58).

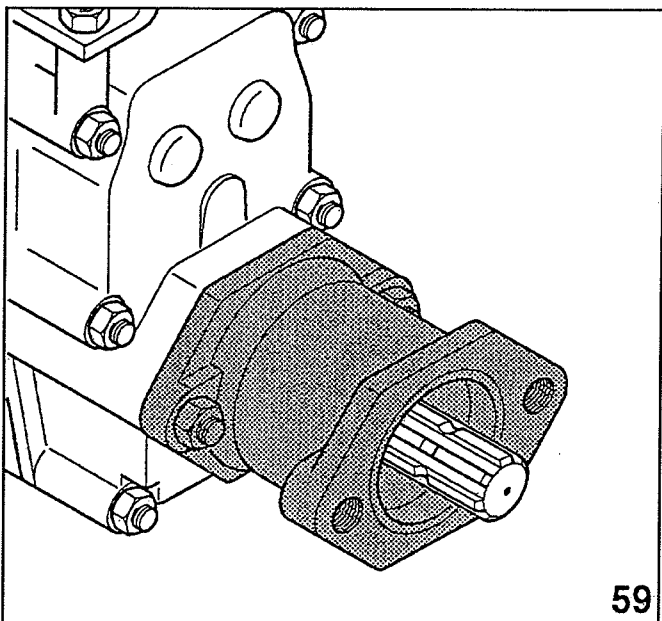

### ENGANCHE RAPIDO APEROS

Sirve para cambiar rápidamente los aperos en la máquina. Está compuesto de dos partes, una parte **A** que se monta a la máquina y otra **B** que se fija al apero. Para montar el apero a la máquina es bastante insertar la parte **B** en la parte **A** y engancharlos bajando el perno **G**. Mantener la parte **B** y la parte **A** lubricada con grasa para facilitar el montaje y el desmontaje (fig.58).

### SCHNELLANSCHLUß FÜR ARBEITSGERÄTE

Er dient, um die Arbeitsgeräte der Maschine schnell zu wechseln. Er ist aus zwei Teilen zusammengesetzt: Buchse **A**, welche auf die Maschine montiert wird und Zwischenstück **B**, welches auf das Arbeitsgerät befestigt wird. Um das Arbeitsgerät an der Maschine zu montieren, Zwischenstück **B** in Buchse **A** hineinstecken und durch niedriger Stellung des Stiftes **G** anhängen.

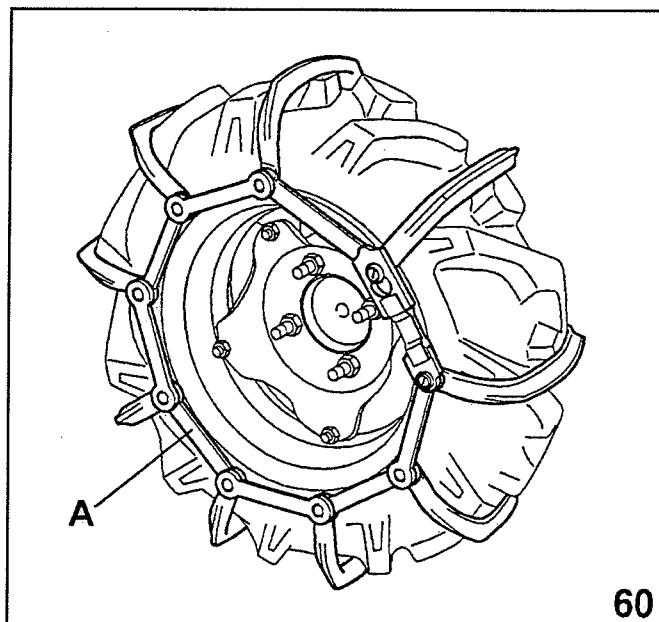

### **PRESA DI FORZA UNIFICATA D=35**

Questa presa di forza, applicata sulla presa di forza standard come fosse una prolunga attrezzi, porta all'esterno un albero scanalato di 35 mm di diametro e di dimensioni unificate come le prese di potenza dei trattori, secondo le norme DIN 9611.

A questo albero si possono collegare giunti cardanici, pulegge e attrezzi vari (fig.59).

### **CATENE DA NEVE**

Sono costruite in plastica speciale rinforzata con inserti metallici.

Montate sulle ruote, migliorano nettamente la capacità di lavoro dello spazzaneve (fig.60).

Per allungare o accorciare le catene, aggiungere o togliere gli elementi **A** (fig.60) su entrambi i lati.

### **STANDARD POWER TAKE OFF D=35**

This PTO fitted on the machine PTO as an implement extension, takes out a 35 mm splined shaft with the same size of the tractors PTOs, according to DIN standards 9611.

By this shaft you can drive pulleys, universal joints and many other implements (fig.59).

### **SNOW CHAINS**

They are made of special plastic, reinforced with metal parts.

When fitted on wheels, they highly improve the work capacity of the snow thrower (fig.60).

To extend or shorten the chains, add or remove the elements **A** (fig.60) on both sides.

### **PRISE DE FORCE UNIFIEE D=35**

Cette prise de force appliquée sur la prise de force standard comme une rallonge pour outils, porte à l'extérieur un arbre cannelé de 35 mm de diamètre qui a des dimensions unifiées comme les prises de puissance des tracteurs, selon les règles DIN 9611.

A cet arbre on peut appliquer des joints cardaniques, des poulies ou d'autres outils (fig.59).

### **CHAINES NEIGE**

Elles sont en plastique spéciale renforcée avec des pièces métalliques.

Montées sur les roues elles améliorent nettement la capacité de travail du chasse-neige (fig.60).

Pour allonger ou raccourcir les chaînes, il faut ajouter ou enlever les éléments **A** (fig. 60) sur les deux côtés.

### **TOMA DE FUERZA UNIFICADA D=35**

Esta toma de fuerza aplicada sobre la toma de fuerza principal del motocultor como si fuera una extensión de apero lleva al exterior un eje estriado de 35 mm de diámetro y de dimensiones unificadas como las tomas de fuerza de los tractores según las reglas DIN 9611.

A este eje se pueden acoplar juntas cardánicas, poleas y aperos varios (fig.59).

### **CADENAS PARA NIEVE**

Construidas en plástico especial reforzado con inserciones metálicas.

Montadas sobre las ruedas, mejora notablemente la capacidad de trabajo del quitanieves (fig.60). Para alargar o acortar las cadenas, añadir o quitar los elementos **A** (fig.60) de ambos lados.

### **ZAPFWELLE D=35**

Diese Zapfwelle, welche auf die Standard-Zapfwelle wie eine Verlängerung für Arbeitsgeräte montiert wird, hat außen eine gerillte Welle  $\varnothing=35$  mm, die standard Abmessungen wie die Schlepper-Zapfwelle gemäß DIN-Norm 9611 aufweist. Mit dieser Welle können Gelenkwelle, Riemenscheiben und verschiedenes Zubehör verbunden werden (Abb. 59).

### **SCHNEEKETTEN**

Sie sind aus Spezialkunststoff, mit Metallstücke verstärkt. Auf die Rädern montiert, verbessern sie sehr die Arbeitsleistung, der Schneeschleuder (Abb. 60).

Um die Ketten zu verlängern oder zu verkürzen, die Elemente **A** (Abb. 60) an beiden Seiten hinzufügen oder entfernen.

## POSSIBILI INCONVENIENTI E LORO RIMEDI

### Non effettuare alcun intervento col motore in moto.

Diamo qui di seguito un elenco dei piccoli inconvenienti che possono avvenire ed ai quali può porre rimedio direttamente il cliente:

#### 1) Motore a scoppio. Il motore non parte.

Eseguire nell'ordine i seguenti controlli:

- che il serbatoio della benzina sia pieno almeno per metà;
- che il rubinetto della benzina sia aperto;
- che lo starter sia azionato (se il motore è freddo);
- che la benzina arrivi al carburatore;

- che il foro di sfiato sul tappo del serbatoio non sia otturato;
  - che il filtro a rete all'entrata del carburatore sia pulito;
  - che i getti del carburatore siano puliti. Per controllarli, svitarli e, se sporchi, pulirli con un getto d'aria;
  - che la candela dia la scintilla. Per fare questo controllo, smontare la candela, ricollegarla al cavo che le porta la corrente, appoggiare la parte metallica a massa e far girare la puleggia del motore come per avviarlo.
- Se non si vede scoccare la scintilla tra i due elettrodi, provare a controllare i collegamenti del cavo della candela e se la corrente non arriva ancora, sostituire la candela.

## TROUBLE SHOOTING

### Do not perform any maintenance with engine on.

Below are listed a few small difficulties which may occur and which can be solved by the user.

#### 1) Gasoline engine does not start.

Make the following checks in the order given:

- the fuel tank is at least half full;
- the fuel tap is open;
- a cold motor must be chocked;
- fuel reaches the carburator;

- the breather hole in the fuel tank cap is not clogged;
  - the carburator filter is clean;
  - carburator jets are clean. Screw them out to inspect them and, if dirty, clean them with a blast of air;
  - the sparking plug sparks. Take out the plug, reconnect it to its wire, touch the plug metal part to the metal part of the machine, and turn the pulley as to start the motor.
- If a spark is not seen between the plug electrodes, see if the plug wire connections are tight. If currents still does not reach the electrodes, change the plug.

## DEPANNAGE

### Ne jamais intervenir avec moteur en marche.

Nous énumérons ci-dessous une liste de petits inconvénients qui peuvent se vérifier et qui peuvent être éliminés par le client lui-même.

#### 1) Moteur à explosion. Le moteur ne démarre pas.

Exécuter dans l'ordre les controles suivants:

- que le réservoir de carburant soit rempli au moins à moitié;
- que le robinet du carburant soit ouvert;
- que le starter soit actionné (si le moteur est froid);
- que l'essence arrive au carburateur;

- que le trou d'aération situé sur le bouchon du réservoir ne soit pas bouché;
- que le filtre à tamis à l'entrée du carburateur soit propre;
- que les gicleurs du carburateur soient propres. Pour les contrôler, dévisser, et s'ils sont sales les nettoyer avec un jet d'air;
- que la bougie fasse l'étincelle. Pour faire ce contrôle, la joindre au câble conducteur de courant, appuyer la partie métallique à la masse et faire tourner la poulie du moteur comme pour le mettre en route. Si l'on ne voit pas l'étincelle entre les deux électrodes, essayer de contrôler les reliements du câble de la bougie et si le courant n'arrive pas encore,

## POSIBLES INCONVENIENTES Y SOLUCIONES

### No efectuar alguna intervención con el motor en marcha.

Indicamos unos pequeños inconvenientes que pueden surgir y que pueden ser resueltos directamente por el cliente.

#### 1) Motor de explosión. El motor no arranca.

Seguir en orden los siguientes controles:

- que el depósito de la gasolina está lleno, al menos la mitad;
- que el grifo de la gasolina está abierto;
- que el starter está accionado (si el motor está frío);
- que la gasolina llega al carburador;

- que el agujero respiradero sobre el tápon del depósito no esté obturado;
- que el filtro con reja a la entrada del carburador esté limpio;
- que el tiro del carburador esté limpio. Para controlarlo, sacarlo y si es necesario limpiarlo con un tiro de aire.
- que la bujía da la chispa. Para hacer este control, desmontar la bujía, conectarla al cabo que la lleva a la corriente, apoyar la parte metálica y hacer girar la puleja del motor como si se fuera a poner en marcha. Si no se ve encender la chispa entre los dos electrodos, probar y controlar la conexión del cabo de la bujía y si la corriente no

## MÖGLICHE STÖRUNGEN UND DER ABHILFE

### Keine Operation beim eingeschalteten Motor durchführen.

Anschließend zahlen wir eine Reihe von kleineren Störungen auf, die beim Betrieb auftreten können und die direkt vom Kunden behebbar sind:

#### 1) Ottomotor springt nicht an.

Folgende Kontrollen in der genannten Reihenfolge ausführen. Prüfen:

- daß Benzintank wenigstens halb voll ist;
- daß der Benzinahn geöffnet ist;
- daß der Starter betätigt worden ist (bei kaltem Motor);
- daß das Benzin zum Vergaser gelangt;

- daß die Entlüftungsbohrung am Tankdeckel nicht verstopft;
- daß Netzfilter am Vergasereingang sauber ist;
- daß die Vergaserdüsen sauber sind. Düsen losschrauben und wenn sie verschmutzt sind, mit Druckluft ausblasen;
- daß die Zündkerze funkt. Zündkerze ausbauen, wieder an Stromzuleitungskabel anschliessen, das Metallstück an Masse legen, z.B. mit Tank in Berührung bringen und die Motorscheibe drehen, als ob man den Motor anwerfen wollte. Wenn zwischen den beiden Elektroden kein Funken überspringt, Anschlüsse des Kerzenkabels überprüfen und wenn sich kontakt einstellt, Kerze auswechseln. Wenn das

Se anche quest'ultima sostituzione non desse effetto, il guasto è da ricercarsi nell'impianto elettrico, puntine o condensatore o bobina o in qualche altro organo, ed è conveniente rivolgersi al Centro di Assistenza più vicino od ad una officina specializzata.

## 2) Motore diesel. Il motore non parte.

Eseguire nell'ordine i seguenti controlli:

- che il tappo del serbatoio non abbia il foro sfiato otturato;
- che il serbatoio del gasolio sia pieno almeno a metà. Se la temperatura ambiente è molto bassa riempire d'olio da motore il pozzetto posto sopra alla testata e chiuso con un tappo di gomma;

If the motor still does not start with a new sparking plug, the trouble is to be found in the electrical system, points, condenser, coil or the other parts and it is advisable to turn to the nearest Service Point or a specialized shop.

## 2) Diesel motor does not start.

Make the following checks in the order given:

- the breather hole in the fuel tank is not clogged;
- the fuel tank is at least half full. If surrounding temperature is very low, fill the tank, located on the head and closed with a rubber plug, with motor oil.

Si cette substitution ne donnait aucun résultat, la panne est à rechercher dans le circuit électrique, vis platinées, condensateur, ou bobine, ou quelque autre pièce. Dans ce cas il est conseillé de se rendre au Centre d'Assistance le plus proche ou dans une garage spécialisé.

## 2) Moteur diesel. Le moteur ne part pas.

Exécuter dans l'ordre les contrôles suivants:

- que le trou d'aération situé sur le bouchon du réservoir ne soit pas bouché;
- que le réservoir de gazoil soit rempli au moins à moitié. Si la température ambiante est très basse, remplir d'huile à moteur

Si aún después de sustituirla no surgiera efecto, el fallo deb buscarse en el equipo eléctrico, puntos o condensadores o bobinas o cualquier otro órgano, y si es necesario acudir al Centro de Asistencia más cercano o a un taller especializado.

## 2) Motor diesel. El motor no arranca.

Seguir en orden los siguientes controles:

- que el tápon del depósito no tiene al agujero de respiradero obturado;
- que el depósito del carburante está lleno, por lo menos hasta la mitad. Si la temperatura ambiente es muy baja, llenar de aceite de motor el pozuero situado en la cabeza y cerrar con

Die Kontakte, die Spule, der Kondensator oder ein an elektrische Bauteil sind gestört, weshalb man sich am besten an den zuständigen Kundendienst oder an eine Fachwerkstatt wendet.

## 2) Dieselmotor läuft nicht an.

Folgende Kontrollen in der genannten Reihenfolge ausführen. Prüfen:

- daß Belüftungsbohrung an Tankdeckel nicht verstopft ist;
- daß Kraftstoffbehälter wenigstens halb voll ist. Wenn die Umgebungstemperatur sehr niedrig ist das Gehäuse, welche sich ober dem Zylinderkopf befindet und durch einen Gummipropfen

Se il motore non parte ancora, effettuare la disaerazione dei condotti del gasolio seguendo le istruzioni date nel libretto del motore. Se il motore non partisse ancora, rivolgersi al Centro di Assistenza più vicino od ad una officina specializzata.

## 3) Non si innestano le marce:

- regolare la frizione svitando la vite di registro B (fig.24) fino ad ottenere un buon distacco della frizione.

Per sostituire e rimontare la frizione, vedere a pag.58.

If the motor still does not start, purge the fuel lines of air according to the instructions given by the motor manual. If the motor still does not start, go to the nearest Service Point or a specialized shop.

## 3) The gears does not engage.

- adjust the clutch, unscrewing adjusting screw B (fig.24) until the clutch disengages properly.

To replace and assemble the clutch refer to page 58.

le puisard situé au-dessous de la culasse et fermé avec un bouchon en caoutchouc. Si le moteur ne démarre pas encore, chasser l'air des conduits du gazoil en suivant les instructions données dans le livret concernant le moteur. Si le moteur ne démarre pas encore, se rendre au Centre d'Assistance le plus proche ou dans un garage spécialisé.

## 3) L'embrayage des vitesses ne se fait pas.

- régler l'embrayage en dévissant la vis de réglage B (fig.24) jusqu'à obtenir un bon détachement de l'embrayage.

Pour substituer et remonter la friction voir à la pag.58.

un tápon de goma. Si el motor no arranca aún, limpiar los cabos del carburante según las normas contenidas en el librito del motor.

Si el motor no arranca aún acudir al Centro de Asistencia más próximo o a un taller especializado.

## 3) Las marchas no entran:

- regular el embrague destornillando el tornillo de regulación B (fig.24) hasta obtener una buena distancia del embrague.

Para substituir y remontar el embrague, ver la página 58.

geschlossen ist, mit Öl auffüllen, falls der Motor ihn damit ausgerüstet ist. Wenn der Motor immer noch nicht anspringt, die Brennstoffröhre mit Druckluft ausblasen wie nach Anleitungen des Handbuchs des Motors.

Wenn der Motor immer noch nicht anspringt, werden Sie sich bitte an Ihren Kundendienst oder an eine gute Werkstatt.

## 3) Die Gänge lassen sich nicht einkuppeln:

- Die Kupplung durch Losschrauben der Stellschraube B (Bild 24) so einstellen, daß die Kupplung gut abhebt. Siehe Seite 58 um die Kupplung zu ersätzen und wiedermontieren.

**4) Motofalciatrice 650 MAX con fresa; la macchina sui terreni duri salta in avanti:**

- regolare il coltello centrale spostandolo in basso nell'ultimo foro (vedere il manuale specifico).

**5) Con barra falciante, si rompe frequentemente l'attacco lama:**

- controllare che i premilama non siano troppo stretti;
- controllare se il terreno è sassoso; in questo caso abbassare le slitte di regolazione dell'altezza di taglio per tenere la barra falciante più alta ed evitare che i sassi piccoli si infilino tra denti e lama.

**6) L'erba tagliata cade in avanti anziché venire scaricata sui lati (barra con denti SEMIFITTI):**

- regolare la posizione dei convogliatori oppure togliere le scarpe. Naturalmente, operando in queste condizioni, non si faranno più le due andate ed è necessario separare a mano l'erba tagliata da quella ancora da tagliare per evitare ulteriori ingolfamenti.

In questi casi è molto utile la barra Europa che evita questi inconvenienti. Vedere manuale specifico.

**4) Motor mower 650 MAX with rotary hoe; the machine jumps forward on hard ground:**

- adjust the central knife moving it to the last hole as shown the related manual.

**5) Machine with cutter bar, the blade coupling breaks frequently:**

- make sure bladeholders are not too tight;
- see if there are stones on the ground; if so, lower the cutting height adjustment slides to prevent small stones from wedging between the teeth and the blade.

**6) Cut grass falls in front instead of being ejected at the sides (sickle cutter bar):**

- adjust conveyors position or remove shoes.

When operating in this way, the cut grass will have to be separated from the uncut one by hand to prevent clogging.

The Europe bar is very useful in these conditions to avoid this kind of problem.

See related manual.

**4) Motofaucheuse 650 MAX avec fraise; la machine sur les terrains durs saute en avant:**

- régler le couteau central en le déplaçant vers le bas dans le dernier trou, comme indiqué (voir le manuel spécifique).

**5) Machine avec barre de coupe; l'attache lame se casse facilement:**

- contrôler que les serre-lames ne soient pas trop serrés;
- contrôler si le terrain est caillouteux; dans ce cas baisser les glissières de réglage de la hauteur e les petits cailloux se glissent entre les dents et la lame.

**6) L'herbe coupée tombe sur le devant plutôt qu'être déchargée sur les côtés (barre avec DENTS A POINTE):**

- régler la position des convoyeurs ou enlever les montants. Naturellement en travaillant dans ces conditions on n'obtiendra plus les deux andains et il est nécessaire de séparer à la main l'herbe coupée de celle encore à couper pour éviter de nouvelles obstructions.

Dans ce cas la barre Europe est très utile car elle évite ces inconvénients. Voir manuel spécifique.

**4) Motosegadora 650 MAX; la máquina en terrenos duros salta hacia adelante:**

- regular el cuchillo central situándolo en el último agujero hacia abajo (ver manual específico).

**5) Máquina con barra de siega; se rompe frecuentemente el enganche de la hoja:**

- controlar que las antecuchillas no esten demasiado estrechas;
- controlar si el terreno es pedregoso; en este caso bajar los trineos de regulación de altura de corte para tener la barra de siega más alta y evitar que pequeñas piedras se infiltren entre los dientes y la hoja.

**6) La hierba cortada cae hacia adelante en vez de caer hacia un lado (barra con DIENTES CON PUNTA):**

- regular la posición del convoy o sacar la palanca.

Naturalmente obrando en esta condición no se harán las dos hileras y es necesario separar a mano la hierba cortada de la que aún no se ha sido cortada para evitar ulteriores enfascalamientos.

Para estos casos es muy apropiada la barra Europa que evita estos inconvenientes. Ver manual específico.

**4) Motormäher 650 MAX mit Anbaufräse; auf hartem Boden bewegt sich das Gerät sprungweise fort:**

- das Zentralmesser wie gezeigt in die letzte der vier Böhungen nach unten verstellen; siehe bezügliches Handbuch.

**5) Maschine mit Mähbalken; das Anschlußstück des Mähbalkens bricht häufig:**

- prüfen, daß die Reibplatten nicht zu fest angestellt sind.
- Falls auf steinigem Boden gearbeitet wird, müssen die Schlitten zum Einstellen der Schnitthöhe nach unten verstellt werden. Dadurch wird der Mähbalken höher gehalten und das Eindringen von Steinchen zwischen Finger und Messer wird vermieden.

**6) Das geschnittene Gras fällt nach vorne, anstatt seitlich ausgeworfen zu werden (Mähbalken mit SPITZZÄHNEN):**

- Die Lage der Abweiserlemente einstellen oder die Schuhe abnehmen.

In diesem Zustand werden natürlich keine Schwaden mehr gelegt und man muß das geschnittene Gras von Hand von dem noch zu schneidenden Gras trennen, um weitere Verstopfungen zu vermeiden.

In diesem Fall ist der Europa Mähbalken vorteilhaft, bei welchem dieser Nachteil nicht auftritt.

## PERIODI DI LUNGA INATTIVITA'

Nel caso la macchina non debba essere utilizzata per un lungo periodo, è opportuno adottare queste precauzioni:

- scaricare il carburante
  - scaricare l'olio del motore
  - lubrificare il cilindro introducendo poche gocce d'olio dello stesso tipo che si usa per il motore attraverso il foro della candela e facendo fare al motore alcuni giri a vuoto.
- Nel caso il motore sia diesel, smontare l'iniettore, togliendo le due viti che lo fissano alla testa e introdurre un po' d'olio attraverso il foro.
- lavare accuratamente il motore e la macchina

- proteggere i denti della barra con la protezione anteriore e controllare che la lama non fuoriesca lateralmente alla barra
- alla ripresa del lavoro, controllare che tutti i dispositivi di sicurezza siano efficienti.

## STORAGE

If the machine is not to be used for a long period of time it is advisable to take the following precautions:

- empty the carburator
  - empty the oil motor
  - lubricate the cylinder introducing few drops of the same kind of oil used for the motor through the plug hole and turning the motor over several times without starting it.
- If it is a diesel motor remove the injector by unscrewing the two bolts which fasten it to the head and pour some oil into the hole.
- clean the motor and the machine thoroughly

- protect the teeth of the bar with the front protection and control that the blade doesn't escape from the side of the bar
- when restarting the operations check that all security devices are working.

## REMISAGE

Au cas où la machine ne devrait pas être utilisée pendant une long periode, nous recommandons d'adopter les précautions suivantes:

- déverser le carburant
  - déverser l'huile du moteur
  - lubrifier le cylindre en versant quelques gouttes d'huile, de qualité identique à celle utilisée pour le moteur, à travers le trou de la bougie, faire ensuite tourner quelques instants le moteur à vide. Au cas où il s'agirait d'un moteur diesel, démonter l'injecteur en enlevant les deux vis qui le fixent à la tête et introduire un peu d'huile à travers le trou.
- laver soigneusement le moteur et la machine

- protéger les dents de a barre avec la protection antérieur et contrôler que le couteau soit bien fixé
- a la reprise du travail contrôler que tous les dispositifs de sécurité soient en fonction.

## PERIODOS DE LARGA INACTIVIDAD

En el caso de que la máquina no vaya a ser utilizada en un largo periodo de tiempo, es oportuno adoptar estas precauciones:

- vaciarla de carburante
- descargar el aceite del motor
- lubricar el cilindro introduciendo una cucharada de aceite del mismo tipo que se emplea por el motor a través del agujero de la bujía haciendo girar el motor.

En caso de motor diesel, desmontar el inyector, sacando los dos tornillos que lo fijan a la cabeza e introducir un poco de aceite por el agujero.

- lavar cuidadosamente el motor y la máquina

- proteger los dientes y la palanca por la protección anterior y controlar que la hoja no sobresalga lateralmente de la palanca
- cuando empiezas a trabajar nuevamente, controlar que todos los dispositivos de seguridad sean eficientes.

## LANGERER STILLSTAND DER MASCHINE

Falls die Maschine über einem längeren Zeitraum stillgelegt werden soll, sind folgende Vorsichtsmaßnahme zu beachten:

- Kraftstoff ablassen
- Motoröl ablassen
- Zylinderkopf durch Einführung eines Löffels derselbem Öl benutzt für den Motor im Kerzenloch schmieren und den Motor kurz leerlaufen lassen.

Fall es sich um einem Dieselmotor handelt, Einspritzduse lockern der beiden Befestigungsschrauben am Zylinderkopf ausbauen und ein wenig Öl in die Bohrung geben.

- Motor und Maschine gründlich reinigen

- Die Zähne des Stabs mit der Vörderschutz schützen und kontrollieren Sie, daß den Messer seitlich nicht auskommt
- Beim Wiederanfangen der Arbeit kontrollieren Sie, daß alle Sicherheitsgeräte wirksam sind.

## DOTAZIONE

Ogni macchina viene corredata di:  
1 manuale uso e manutenzione motore  
1 serie di chiavi per il motore  
1 manuale uso e manutenzione macchina  
1 serie di chiavi per la macchina

## GARANZIA

La garanzia è limitata alla riparazione o sostituzione gratuita dei pezzi che risultassero difettosi, con trasporto a carico del cliente, per un anno dalla consegna della macchina, salvo uso non conforme alle prescrizioni del Libretto o comunque anormale, o riparazioni non autorizzate o fatte con parti non originali.

In caso di impiego per noleggio, la garanzia non è riconosciuta.

**Nota:** la garanzia del motore è riconosciuta dal costruttore stesso, nei termini e nei modi specificati sui documenti allegati alla dotazione della macchina.

## TOOL KIT

Each machine comes supplied with:  
1 use and maintenance manual for engine  
1 set of spanner for the engine  
1 use and maintenance manual for machine  
1 set of spanner for machine

## GUARANTEE

Guarantee is limited to free repair or replacement defective parts, with transport on account of the customer, for a year after the delivery of the machine, apart from those cases in which the machine has been used disregarding the instructions given in the book or has been abnormally used or the cases in which non authorized repairs or replacement of non-original parts are performed.

For rental use, guarantee is not granted.

**Note:** The engine guarantee is recognized by the builder of the engine according to the terms and rules indicated on the documents furnished with the machine.

## OUTILLAGE

Chaque machine est livré avec:  
1 manuel d'usage et entretien du moteur  
1 série de clés pour le moteur  
1 manuel d'usage et entretien de la machine  
1 série de clés pour la machine

## GARANTIE

La garantie se limite à la réparation ou substitution gratuite des pièces qui résulteront défectueuses, avec le frais de transport à payer par le client, pour une année à partir de la date de livraison de la machine, sauf emploi non conforme aux indications du manuel ou non régulier ou réparations non autorisées, ou effectuées avec des pièces qui ne sont pas les originales.

En cas de location, la garantie n'est pas reconnue.

**Note:** La garantie du moteur est reconnue par le constructeur du moteur selon les modes et les termes indiqués sur les documents fournis avec la machine.

## DOTACIONES

Cada máquina viene equipada de:  
1 manual de uso y manutención del motor  
1 serie de llaves para el motor  
1 manual de uso y manutención de la máquina  
1 serie de llaves para la máquina

## GARANTIA

La garantía se limita a la reparación o al reemplazo gratuito de las piezas defectuosas sin incluir la mano de obra, con transporte a carga del cliente, por el periodo de un año desde la fecha de venta al usuario de la máquina. La garantía queda sin efecto en caso de la utilización de la máquina sin atender a las indicaciones y advertencias del librito de uso y manutención, uso anormal o reparaciones efectuadas con repuestos no originales. En caso de empleo para alquiler, la garantía no tendrá valor.

**Nota:** La garantía del motor es reconocida por el constructor del mismo, en término y modo especificados sobre documento adjunto a la dotación de la máquina.

## STANDARD ZUBEHÖR

Jeder Maschine ist mit folgendem Standard Zubehör ausgestattet:  
1 Betriebsanleitung und Wartungshandbuch für den Motor  
1 Satz Bedienungsschlüssel für den Motor  
1 Betriebsanleitung und Wartungshandbuch für die Maschine  
1 Satz Bedienungsschlüssel für die Maschine

## GARANTIE

Garantie ist kostenlos Reparaturen oder das Ersatz der mangelhaften Teile beschränkt, mit Transport zu Lasten des Kunden, für ein Jahr nach der Lieferung der Maschine nur für Teile, wenn das Gebrauch nach den Vorschriften des Handbuchs durchgeführt wird und keine unberechtigte oder mit nicht originellen Ersatzteilen Reparatur durchgeführt wird. Im Mietfall ist die Garantie nicht anerkannt.

**Anmerkung:** Die Garantie auf den motor wird vom Werk selbst geleistet; siehe mitgelieferte Dokumentation.



## CERTIFICATI E DICHIARAZIONI

Per tutelare l'acquirente sul prodotto acquistato, vengono rilasciati una Dichiarazione di Conformità, una Dichiarazione di Consegna con Certificato di Garanzia ed un Certificato di Origine.

### DICHIARAZIONE DI CONFORMITA'

Garantisce l'utilizzatore finale che la macchina è stata progettata e costruita al fine di raggiungere i livelli di sicurezza previsti dalla Direttiva CE 98/37.

### DICHIARAZIONE DI CONSEGNA E GARANZIA

L'acquirente sottoscriverà la Dichiarazione di Consegna dopo

essere stato informato del funzionamento della macchina dal Rivenditore Autorizzato. Il Certificato è formato da tre copie (una per il cliente, una per il rivenditore ed una da restituire al Costruttore, tramite il rivenditore). **Si raccomanda di restituire al più presto la copia per il Costruttore e di conservare la propria in quanto servirà come riferimento per il periodo di garanzia della macchina.**

### CERTIFICATO DI ORIGINE

Riassume le caratteristiche tecniche e garantisce la provenienza (origine) del prodotto.

## CERTIFICATES AND DECLARATIONS

In order to protect the Buyer on the bought product, a Conformity Declaration, a Supply Declaration with Guarantee Certificate and an Origin Certificate are released.

### CONFORMITY DECLARATION

It grants the end user that the machine has been designed and built in order to get the security levels foreseen by the CE 98/37 regulation.

### SUPPLY DECLARATION AND GUARANTEE

The Buyer will subscribe the Supply Declaration after having been informed by the dealer, on the operation performed by

the machine. This Certificate is issued in three copies (one for the Customer, one for the Dealer and one to be returned to the Manufacturer through the Dealer).

**It is advisable to send back the copy for the Manufacturer as soon as possible, and to keep the personal copy, as it will be necessary as reference during the guarantee period of the machine.**

### ORIGIN CERTIFICATE

It sums up the technical data and grants the origin of the product.

## CERTIFICATS ET DECLARATIONS

Toutes les machines sont accompagnées d'un Certificat de Conformité, d'une Declaration de livraison avec Certificat de Garantie et Certificat d'Origine.

### DECLARATION DE CONFORMITÉ

Garantit l'utilisateur que la machine a été construite dans le respect de la Norme CE 98/37.

### DECLARATION DE LIVRAISON ET GARANTIE

L'acheteur souscrit la déclaration de livraison après avoir été instruit sur le fonctionnement de la machine par le revendeur. Le Certificat est composé de 3 feuillets (un pour le client, un

pour le revendeur et un qui doit être renvoyé au constructeur par le revendeur).

**Le feuillet destiné au constructeur devra être renvoyé au plus tôt et nous recommandons à l'acheteur de bien conserver sa copie qui attestera de la date de mise en service de la machine pour la garantie.**

### CERTIFICAT D'ORIGINE

Résume les caractéristique techniques et garantit l'origine de la machine.

## CERTIFICADOS Y DECLARACIONES

Para amparar el Comprador sobre el producto adquirido, el Constructor otorga una Declaración de Conformidad, una Declaración de Entrega con Certificado de Garantía y un Certificado de Origen.

### DECLARACIÓN DE CONFORMIDAD

Asegura a el utilizador final que la máquina a sido ideada y construida para alcanzar los niveles de seguridad previstos por la Directiva CE 98/37.

### DECLARACIÓN DE ENTREGA Y GARANTIA

El comprador subscribirá la Declaración de Entrega después de haber recibido todas las informaciones sobre el funciona-

miento de la máquina por el Revendedor Autorizado. El certificado se compone de 3 ejemplares (uno por el Cliente, uno per el Revendedor y uno que será enviado al constructor a través del Revendedor).

**Recomandamos de restituir el ejemplar por el Constructor lo más pronto posible y de conservar su propio ejemplar, esto es el ríferimiento por el período de Garantía de la máquina.**

### CERTIFICADO DE ORIGEN

Condensa las características técnicas y asegura la proveniencia (origen) del producto.

## BESCHEINIGUNGEN UND DEKLARATIONEN

Um der Käufer gegenüber des gekauften Produktes zu schützen, werden eine Gemäßheitsbescheinigung, eine Lieferungsdeklaration mit Garantiebescheinigung und einem Ursprungszeugnis erlaßt.

### GEMÄSHEITSBESCHEINIGUNG

Diese bescheinigt den Endverbraucher, daß die Maschine projektiert und herzeugt wurde, um die Sicherheitsniveau zu erreichen, das vom CE-Vorschrift 98/37 vorgesehen ist.

### LIEFERUNGS- UND GARANTIEERKLÄRUNG

Der Käufer wird die Lieferungserklärung unterschreiben nachdem er geeignete Informationen über das Betrieb der

Maschine vom autorisierten Verkäufer bekommt hat. Die Erklärung besteht aus drei Kopien (eine für den Kunden, eine für den Verkäufer und eine für den Hersteller). **Man empfiehlt Ihnen die Kopie der Hersteller bald wieder zu senden und eigene Kopie zu bewahren, da diese als Bezug für die Garantiezeit der Maschinen dienen wird.**

### URSPRUNGSZEUGNISS

Es faßt zusammen alle technische Daten und gewährleistet die Ursprung des Produktes.

## MODALITA' DI VENDITA DEI RICAMBI

Per la richiesta dei pezzi di ricambio è necessario indicare il codice completo del pezzo desiderato, così come indicato sulle tavole del catalogo ricambi presso i rivenditori autorizzati.

Oltre questo è necessario indicare anche il numero di serie della macchina (vedi pag.7, fig. A riquadro 1).

**N. DI SERIE**

Il Costruttore si riserva il diritto di apportare, in qualsiasi momento e senza preavviso, eventuali modifiche di componenti od accessori che ritenesse necessarie per esigenze tecniche o commerciali.

## ORDERING SPARE PARTS

When ordering spare parts, be sure to give the complete code of the part required to the authorised dealers as given in the parts catalogue.

The serial number of the machine or of the implement must also be given (see page 7, fig. A box 1).

**CODE NUMBER**

Manufacturer reserves the right to modify, at any time and without notice, any part of accessory if necessary from technical or commercial point of view.

## MODALITE DE VENTE DES PIECES DE RECHANGE

Pour la commande des pièces de rechange, il est nécessaire d'indiquer le code complet de la pièce désirée, en se reportant aux tables des pièces de rechange du catalogue chez les revendeurs autorisés.

Outre cela, il est également nécessaire d'indiquer le n° d'immatriculation de la machine (voir la page 7, fig. A quadre 1).

**NUMERO DE MATR.**

Le Constructeur se réserve le droit d'apporter, à tout moment et sans préavis, d'éventuelles modifications aux pièces et aux accessoires considérés nécessaires sur le plan technique ou commercial.

## SOLICITUD DE RECAMBIOS

Para la solicitud de las piezas de recambio es necesario indicar el código completo de la pieza deseada, en la forma indicada en la tabla del catálogo recambios a través de los distribuidores autorizados.

Además es necesario indicar el número de matrícula de la máquina (veer pag.7, fig. A requadro 1).

**NUMERO DE MATR.**

El Constructor se reserva el derecho de efectuar, en cualquier momento y sin previo aviso, modificación de componentes o accesorios que considere necesaria por exigencias técnicas ó comerciales.

## VERKAUF DER ERSATZTEILE

Bei der Anforderung von Ersatzteilen muß die vollständige Kennnummer des gewünschten Teiles den anerkannten händler angegeben werden, die den Tabellen des Ersatzteilkatalogs zu entnehmen ist.

Darüberhinaus ist auch die Zulassungsnummer der Maschine anzugeben (siehe Seite 7, Bild A Feld 1).

**KODEZAHL**

Die Hersteller behält sich jederzeit ohne Vorankündigung eventuelle Änderungen bezüglich von Bau- oder Zusatzteilen vor, die sie aus technischen oder kommerziellen Gründen für notwendig erachtet.

## COME SOSTITUIRE LA FRIZIONE (fig.69)

1. Montare la frizione sul motore
2. Accostare il motore con la frizione alla scatola cambio e fissarlo, avendo cura che i due denti dell'anello reggispinta **B** siano posizionati in basso come indicato in fig.69
3. Collegare il cavo di comando frizione
4. Per la registrazione vedere pag.26



### ATTENZIONE !

Non smontare mai la frizione nei suoi particolari interni perché essendoci molle fortemente precaricate, lo smontaggio senza le apposite attrezzature può risultare pericoloso.

**Nota:** al termine del lavoro si consiglia di lasciare la macchina con la frizione disinnestata, azionando cioè la leva frizione e bloccandola con l'apposita molletta di fermo **C** (fig.70).

## HOW TO REPLACE THE CLUTCH (fig.69)

1. Mount the clutch on the motor
2. Approach the motor with the clutch to the gear and fix it, paying attention that the two teeth of the push-holder ring **B** are low as indicated in fig.69
3. Connect the clutch driving cable
4. For adjustments refer to page 26



### ATTENTION !

Never disassemble the inner parts of the clutch since, being the spring strongly charged, it would be dangerous to disassemble the unit without the fit equipment.

**Note:** at the end of the operation, it is advisable to let the machine with the clutch disengaged, that is actionning the clutch lever and blocking it with the fit stop bracket **C** (fig.70).

## COMMENT SUBSTITUER LA FRICTION (fig.69)

1. Monter la friction sur le moteur
2. Approcher le moteur avec la friction de la boîte de vitesse et le fixer, en se soignant que les deux dents de l'anneau soutien-poussées **B** soient situés en bas comme indiqué dans la fig.69
3. Accoupler le câble de commande friction
4. Pour l'enregistrement voir à la page 26



### ATTENTION !

Ne démonter jamais la friction dans ses particuliers intérieurs parce que il y a des ressort fortement prechargé et cette opération peut être très dangereuse si conduite sans un outillage apte a ce bût.

**Note:** a la fin du travail, on conseille de laisser la machine à la friction débrayée, c'est a dire en actionnant le levier friction, en le bloquant par le ressort d'arrêt **C** (fig.70).

## COMO SUBSTITUIR EM EMBRAGUE (fig.69)

1. Montar el embrague sobre el motor
2. Acercar el motor con el embrague a la caja de cambio y fijarlo, asegurandose que los dos dientes de el anillo cojinete del tope **B** sean puesto en bajo como indicado por la fig.69
3. Conexionar el cable de mando embrague
4. Para la registraci3n ver a la pag. 26



### ATENCIÓN !

No desmontar nunca el embrague en sus particulares internos porqué hay unos resortes fuertemente cargadas y esta operaci3n puede ser muy peligrosa si efectuada sin los apercados adecuados.

**Nota:** a la fin del trabajo, aconsejamos de dejar la máquina con el embrague desenchufado o sea accionando la palanca embrague y bloqueandolo con el resorte de firme **C** (fig.70).

## ERSATZEN DER KUPPLUNG (Bild 69)

1. Montieren Sie die Kupplung auf den Motor
2. Nähern Sie den Motor mit der Kupplung auf das Getriebegehäuse und fixieren, die zwei Zähne des Drucklagersrings **B** müssen unten festgestellt werden (siehe Bild 69)
3. Verbinden Sie das Kabel der Kupplungsdrehen
4. Siehe Seite 26 für die Einstellung



### VORSICHT !

Die inneren Teilen der Kupplung ein abmontieren, der Auseinanderbau ohne die bezüglichlichen Vorrichtungen kann gefährlich sein, da die Feder stark gespannte sind.

**Note:** am Ende der Arbeit es ist ratsam die Maschine mit entkuppelte Kupplung zu lassen, d.h. das Kupplungshebel antrieben und sie mit der bezüglichlichen Festellvorrichtung blockieren (Bild 70).

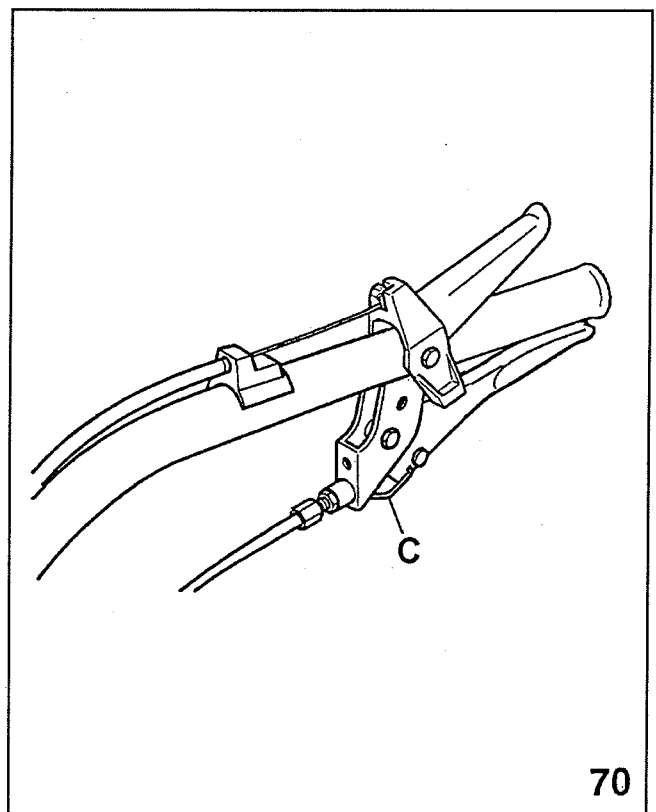
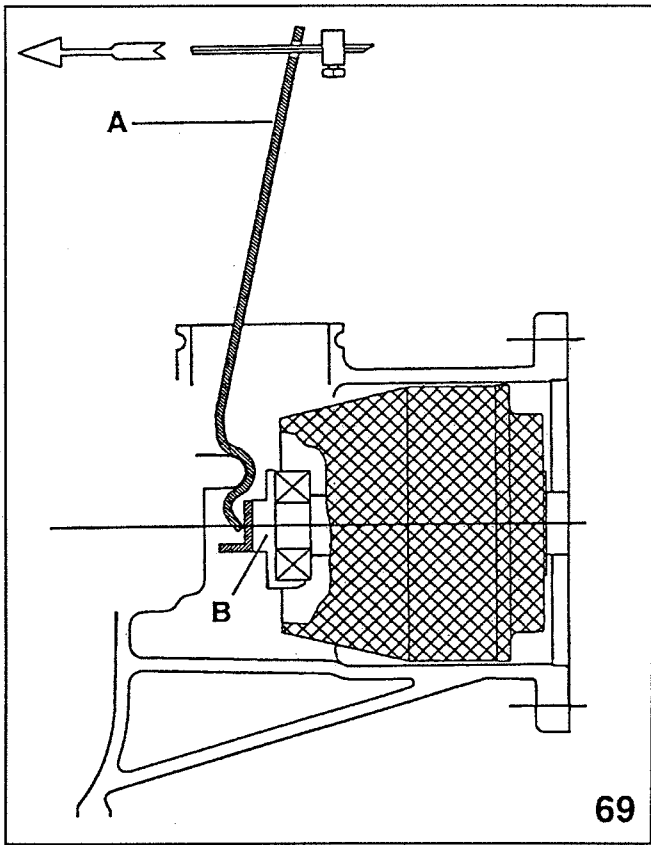

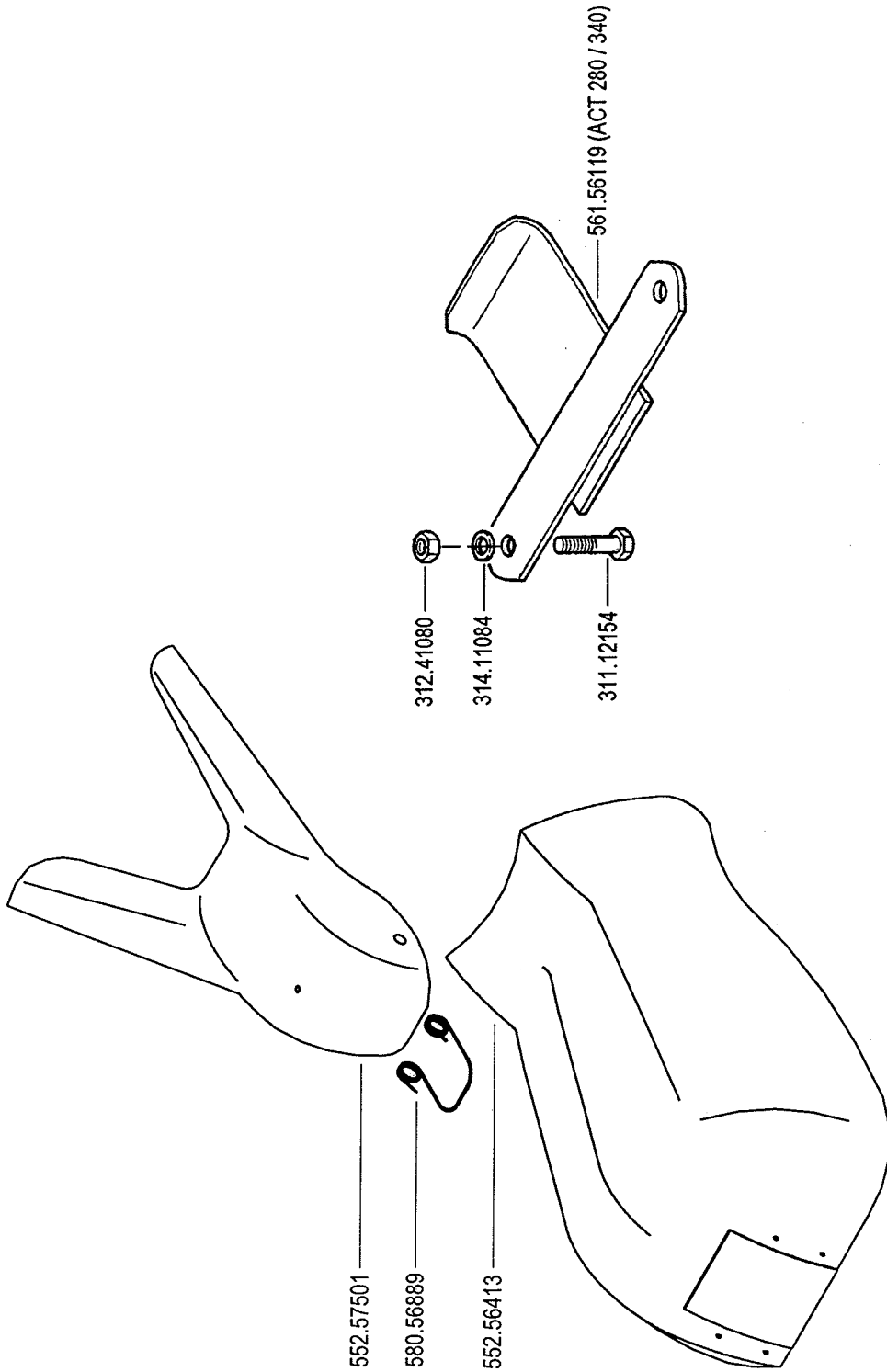

<b>ALFA</b>	<b>BM 8</b>	CARROZZERIA (630 MAX AEBI)  BODY CARROÇERIA	DALLA MACCHINA DE LA MAQUINA DE LA MACHINE FROM THE MACHINE AB DER MASCHINE	Rev.	01	0
				N.		07/2005

HONDA G150 - Gx 120/160/200 311.00003  
 HONDA Gx390-Gx340 - B&S VANGUARD (3/8x1") 311.00015  
 HONDA Gx390-Gx340 - B&S VANGUARD 314.23105

563.47484 B&S VANGUARD - HONDA Gx 390 - Gx340  
 563.56251 HONDA G150 - Gx 120/160/200  
 312.11080  
 314.23084

HONDA G150 - Gx 120/160/200 532.47488  
 B&S VANG. - HONDA Gx390-Gx340 531.56150  
 313.12088 (M8x40)  
 313.12083 (M8x46) (15LD315/350 - ACT 280/340 - L100AE)

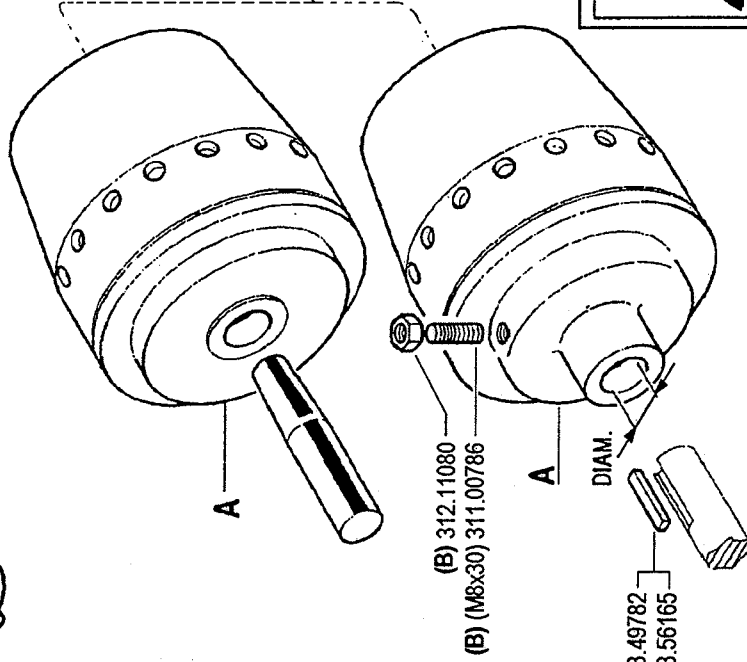
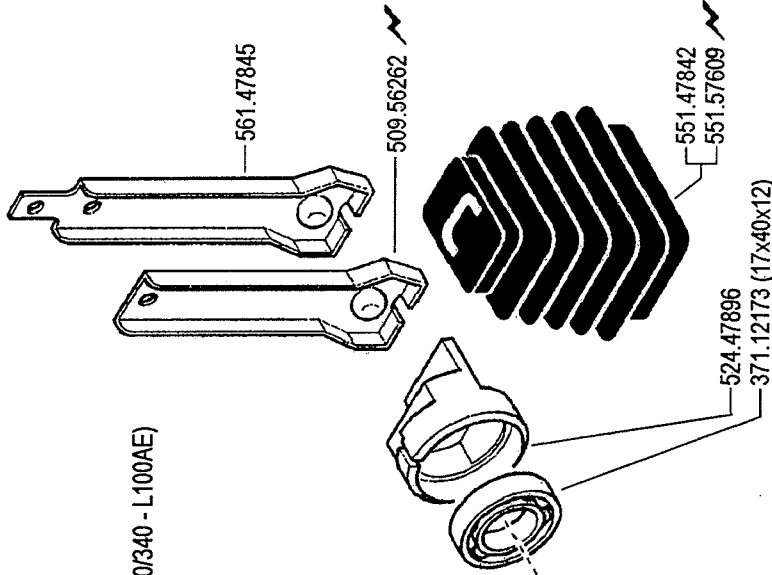

MOTORE ENGINE MOTEUR MOTOR MOTOR	FRIZIONE EMBRAGUE EMBRAYAGE KUPPLUNG CLUTCH
Acme A220	592.47884
Acme A220 (REF.)	592.56255
Acme ACT 280 - A349 - A360	592.47884
Acme ACT 340	592.47971
Briggs & Stratton 9 Hp Vanguard	592.56253
Honda Gx 390-Gx340	592.56257
Honda G150 - Gx 120 / 160 / 200	592.56265
Lombardini 15LD315 / 350	592.47884
Lombardini 6LD435 / 400	592.47971
Yanmar L100AE	592.47971

(HONDA Gx390-Gx340 - B&S VANGUARD) 563.49782  
 (HONDA G150 - Gx120/160/200) 563.56165

**NON SMONTARE MAI LA FRIZIONE  
 NEVER DISASSEMBLE THE CLUTCH  
 NE DEMONTER JAMAIS L'EMBRAYAGE  
 NIEMALS DIE KUPPLUNG AUSBAUEN  
 NO DESMONTAR JAMAS EL EMBRAGUE**

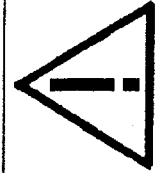

(B) serrare a 2 Kg

<b>AKBI</b>	<b>BM 8</b>	<b>FRIZIONE A CONO AUTOVENTILANTE (630 MAX AEBI)</b>		Rev. <b>02</b>	0
		CLUTCH EMBRAGUE	EMBRAYAGE KUPPLUNG		

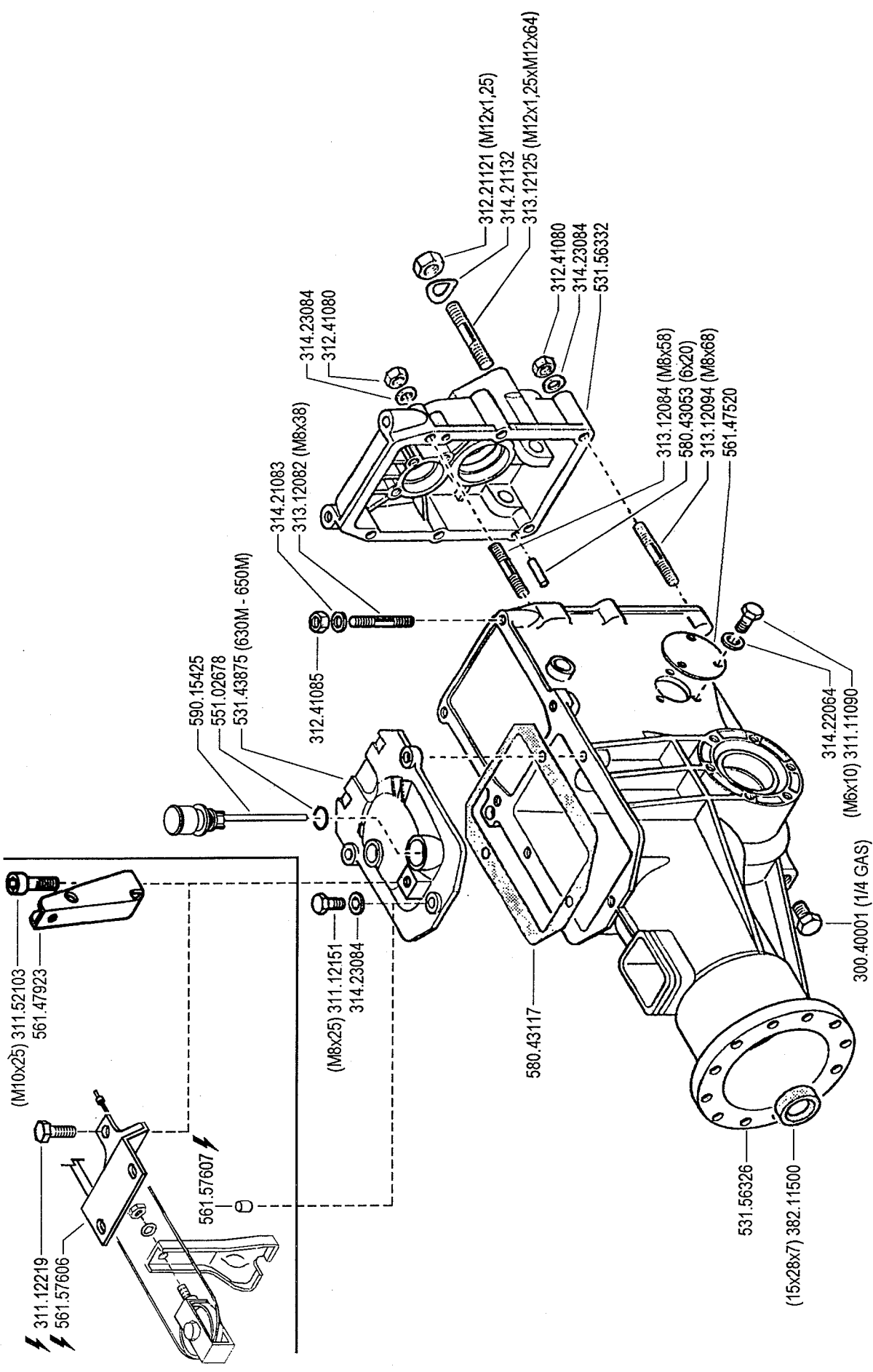

Rev. **03** **0**  
**07/2005**

DALLA MACCHINA  
 DE LA MAQUINA  
 DE LA MACHINE  
 FROM THE MACHINE  
 AB DER MASCHINE

**SCATOLA CAMBIO (630 MAX AEBI)**  
 BOITE DE VITESSES  
 WECHSELGETRIEBE

**BM8**

**AEBI**

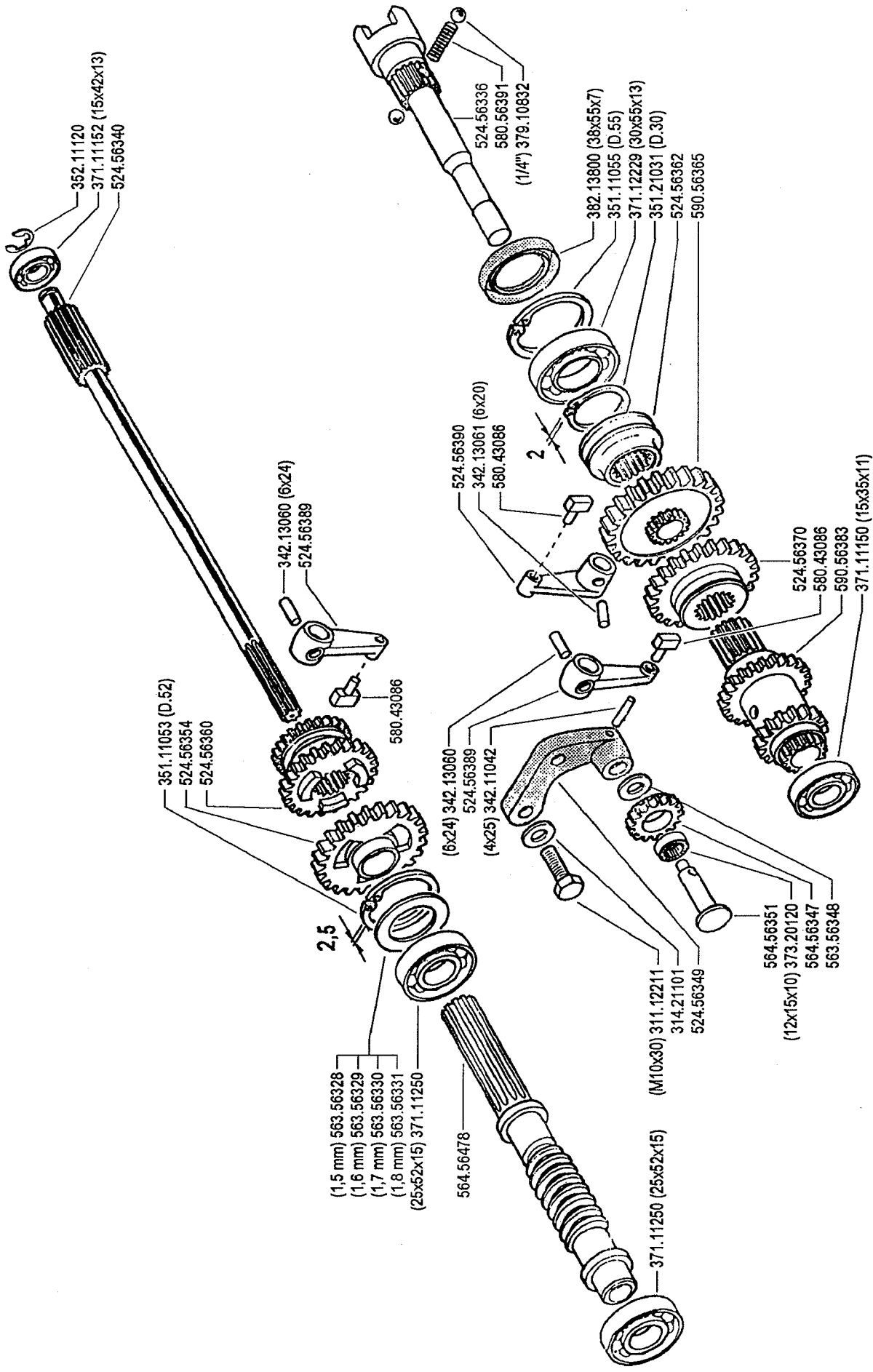

Rev. **04** **0**  
**07/2005**

DALLA MACCHINA  
 DE LA MAQUINA  
 DE LA MACHINE  
 FROM THE MACHINE  
 AB DER MASCHINE

**INGRANAGGI CAMBIO (630 MAX AEBI)**  
 ENGRANAGES  
 ZAHNRÄDER

GEARS  
 ENGRANAJES

**BM 8**

**ARBI**



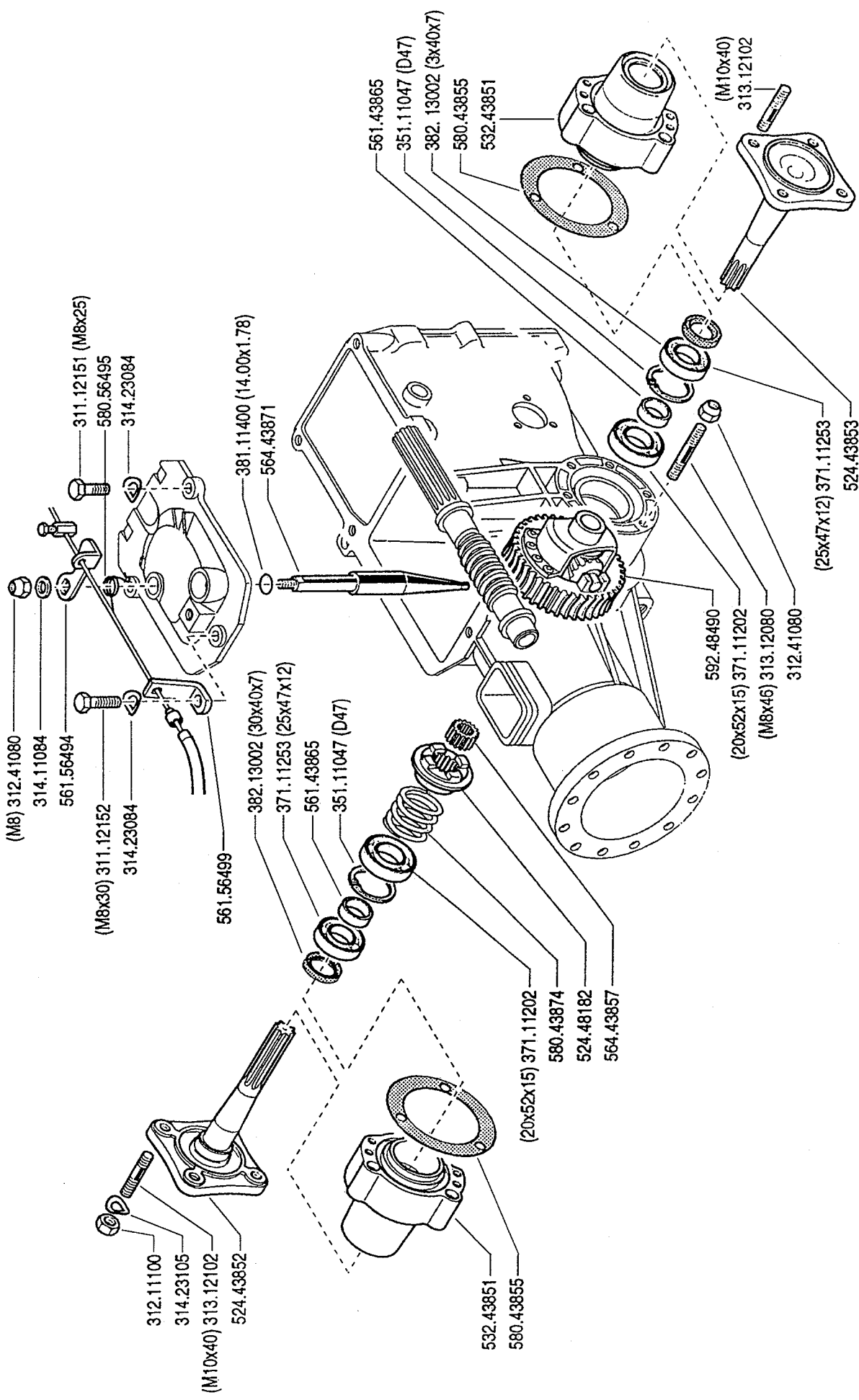

<b>ARJBI</b>	<b>BM 8</b>	DIFFERENZIALE (630 MAX AEBI) DIFFERENTIAL DIFFERENTIAL	DALLA MACCHINA DE LA MAQUINA DE LA MACHINE FROM THE MACHINE AB DER MASCHINE	Rev.	0
					05
					07/2005

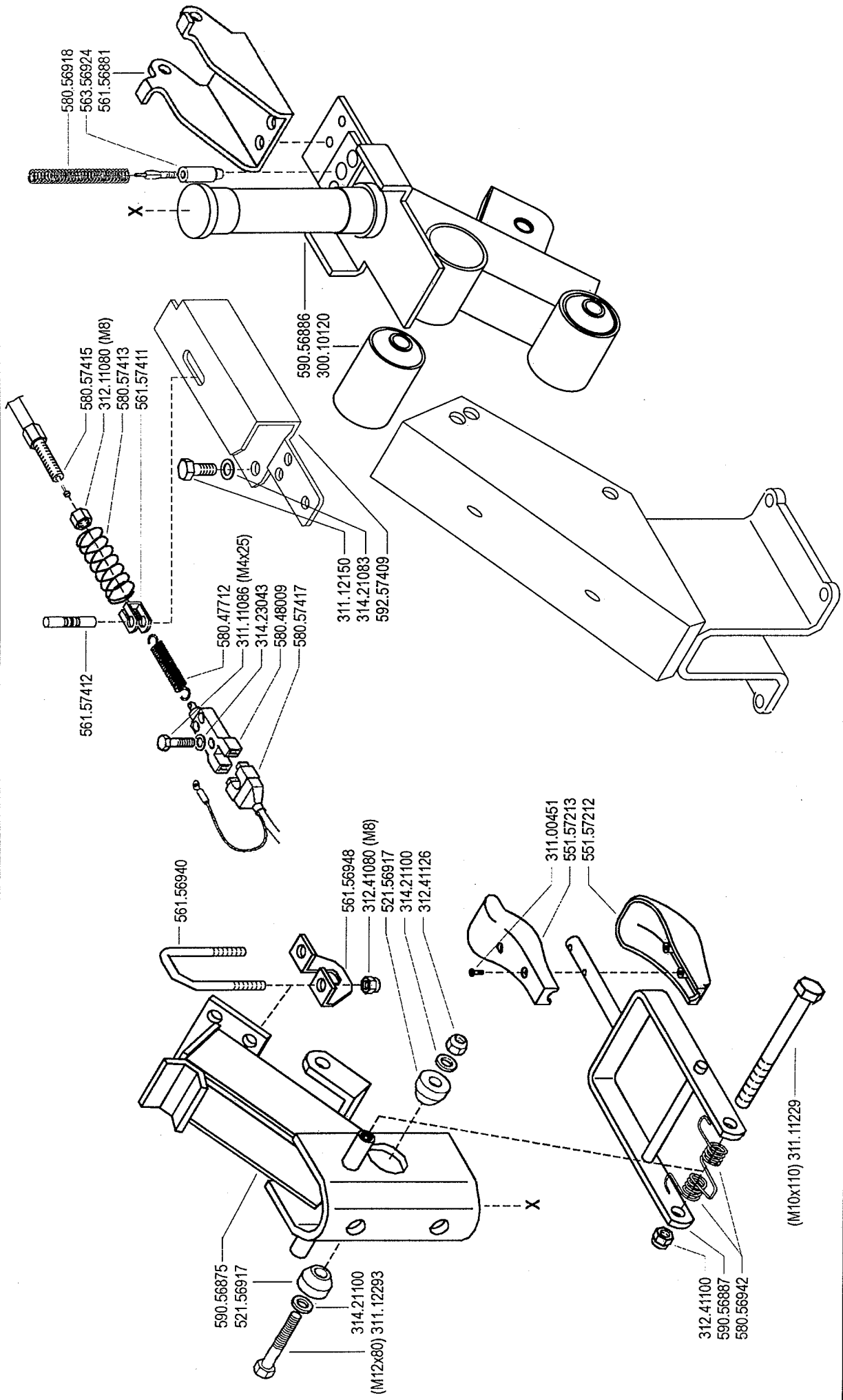

Rev.	0
	06
	07/2005

DALLA MACCHINA  
DE LA MAQUINA  
DE LA MACHINE  
FROM THE MACHINE  
AB DER MASCHINE

PIANTONE (630 MAX AEBI)

PLANTON  
LENKSÄULE

STEERING COLUMN  
COLUMNA

**BM 8**

**ABBI**

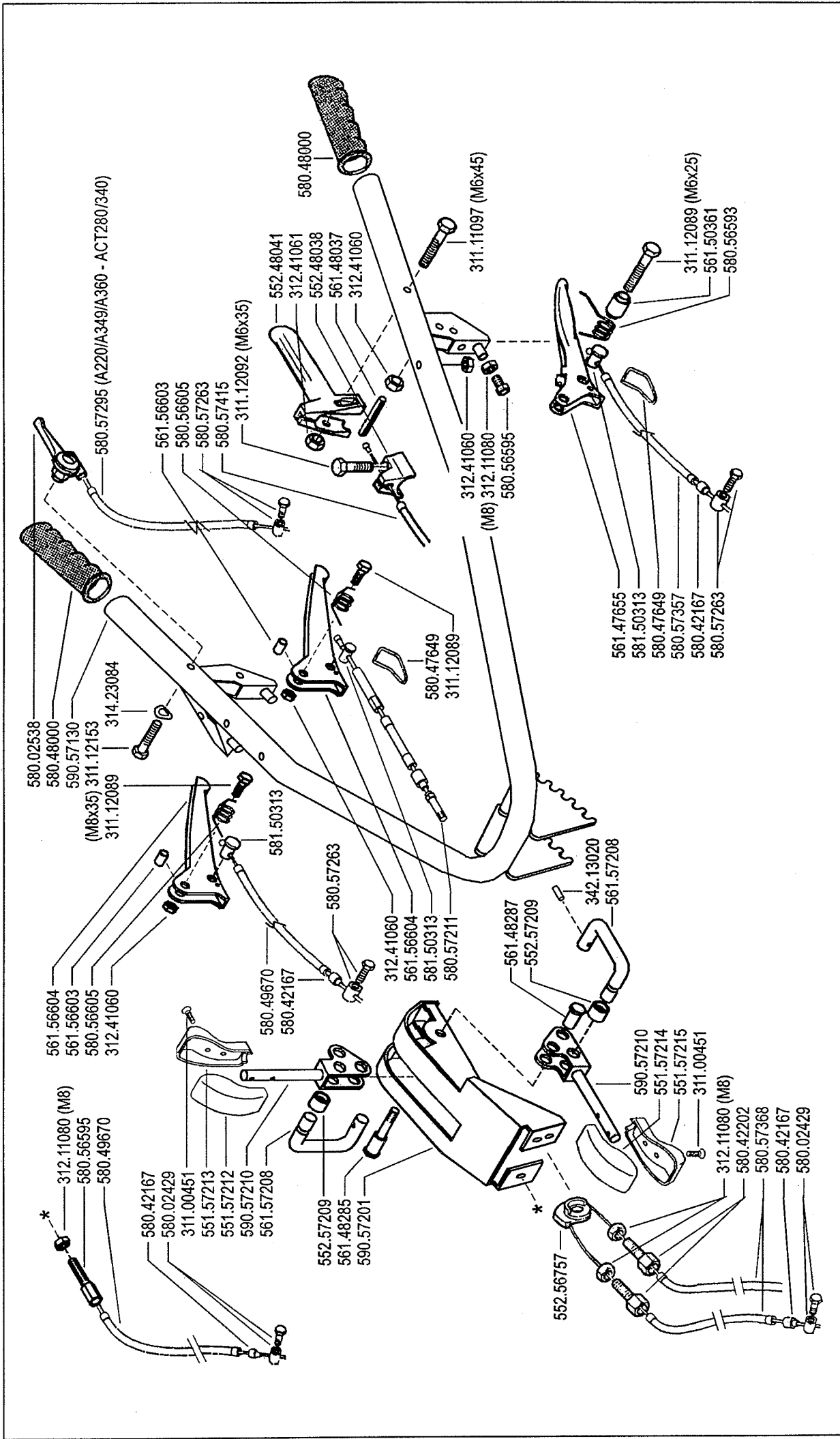

Rev. **07** **0**

**07/2005**

DALLA MACCHINA  
DE LA MAQUINA  
DE LA MACHINE  
FROM THE MACHINE  
AB DER MASCHINE

MANUBRIO (630 MAX AEBI)

MANCHERON  
LENKER

HANDLEBAR  
MANILLAR

**BM 8**

**AEBI**

N.

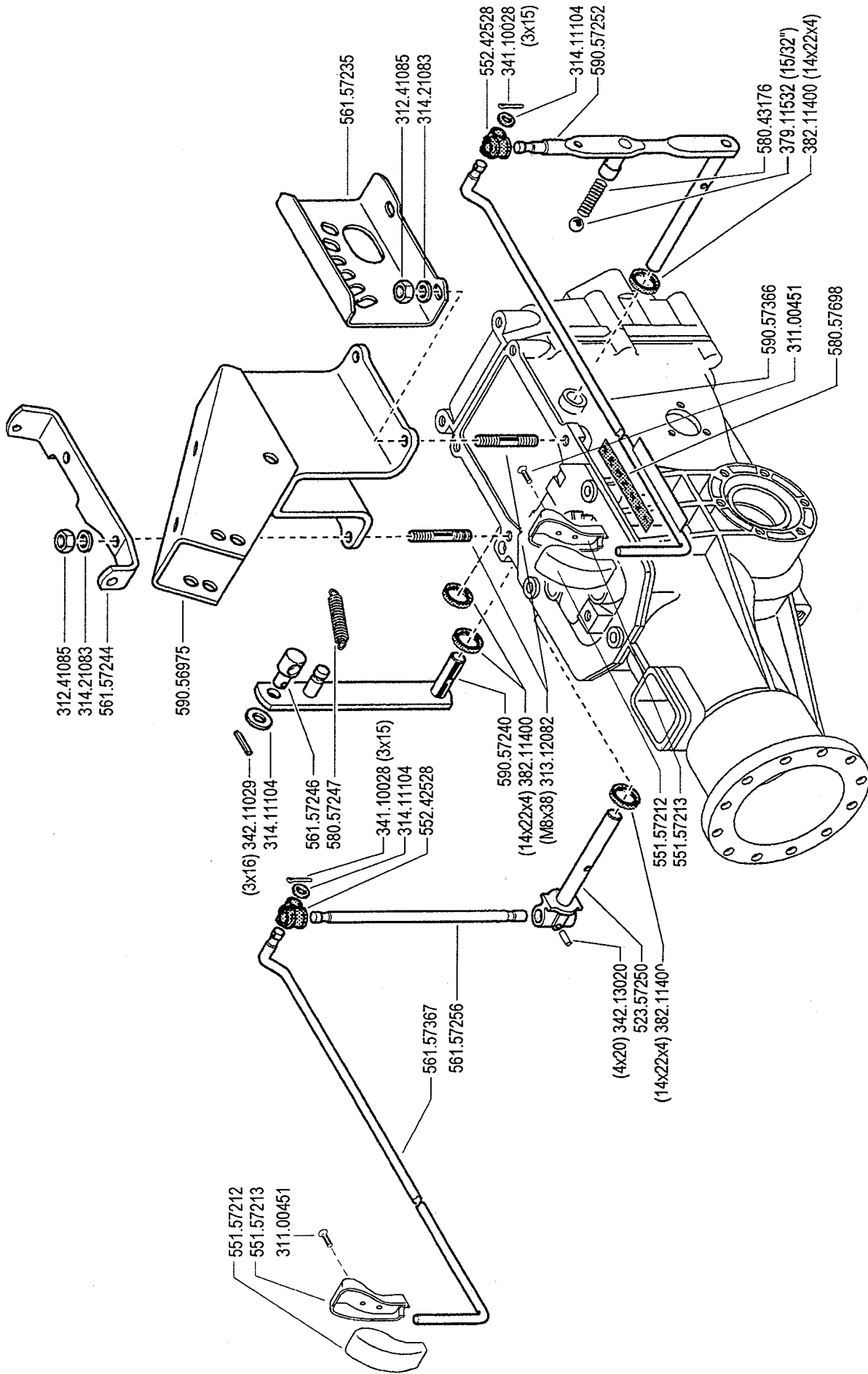

Rev. **08** 0  
 07/2005

DALLA MACCHINA  
 DE LA MAQUINA  
 DE LA MACHINE  
 FROM THE MACHINE  
 AB DER MASCHINE

COMANDE  
 ANTRIEBE

COMANDI (630 MAX AEBI)

CONTROLS  
 MANDOS

**BM 8**

**AEBI**

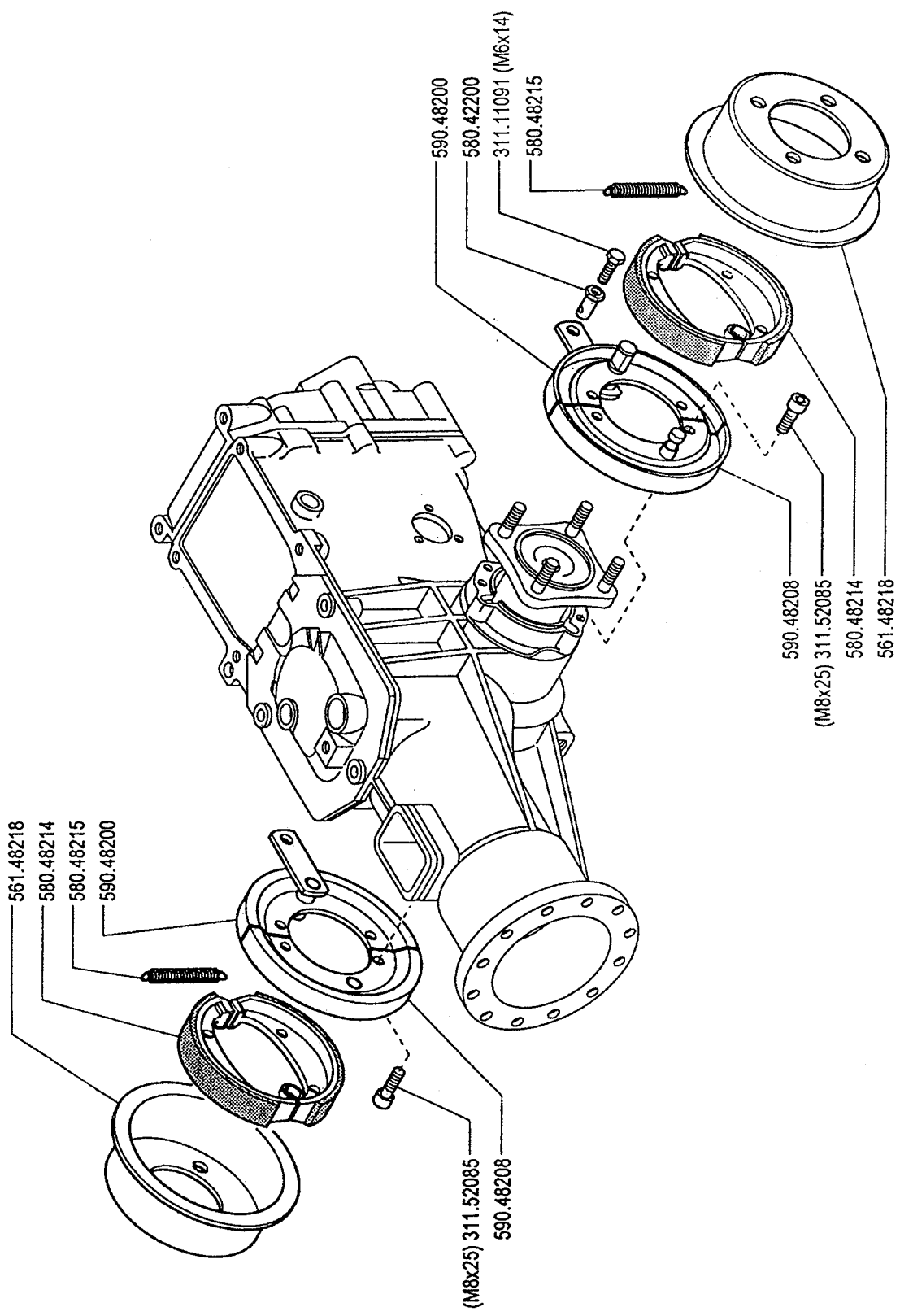

Rev.	0
	09
	07/2005

DALLA MACCHINA  
DE LA MAGUINA  
DE LA MACHINE  
FROM THE MACHINE  
AB DER MASCHINE

FRENI (630 MAX AEBI)

FREINS  
BREISEN

BRAKES  
FRENOS

**AEBI**

**BM 8**

N.

	A	B	C
3.50 - 8" (600)	391.13502	394.13502	580.43370
3.50 - 8"	391.13502	394.13502	580.43250
4.00 - 8"	391.14008	394.14008	580.43250
4.0 - 10"	391.14010	394.14010	580.48330
5.0 - 10"	391.15010	394.15010	580.48330
6.5 / 80 - 12"	391.16018	394.16018	580.44804
21 x 11.00 - 8"	391.13501	TUBELESS	580.57795
20 x 8.00 - 10"	391.18021 (TR)	394.16025	580.57799
20 x 8.00 - 10"	391.18020 (GA)	394.15010	580.57799

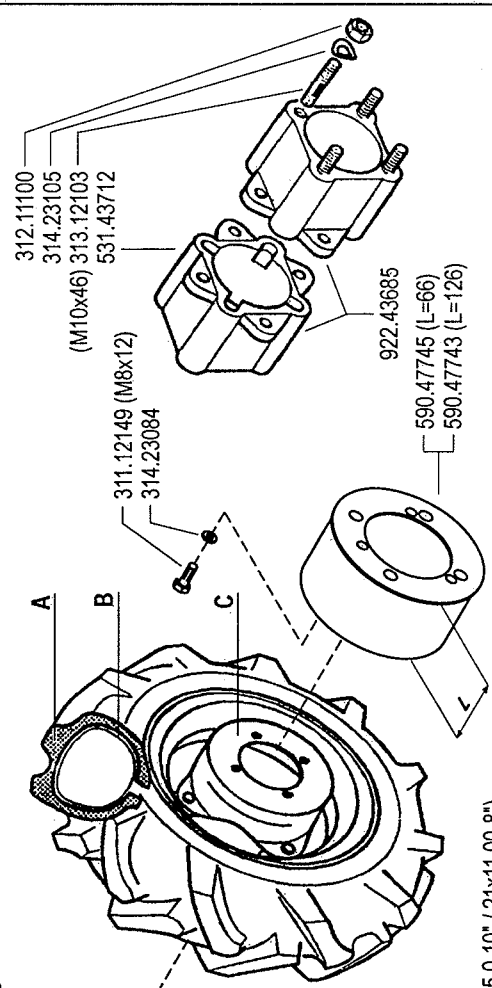
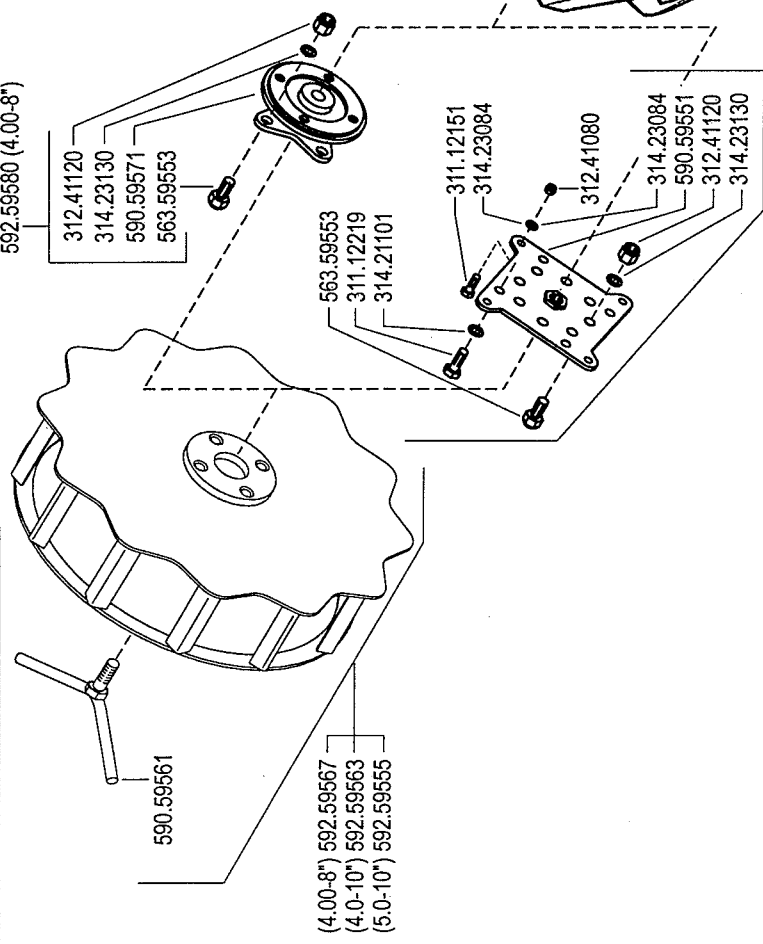
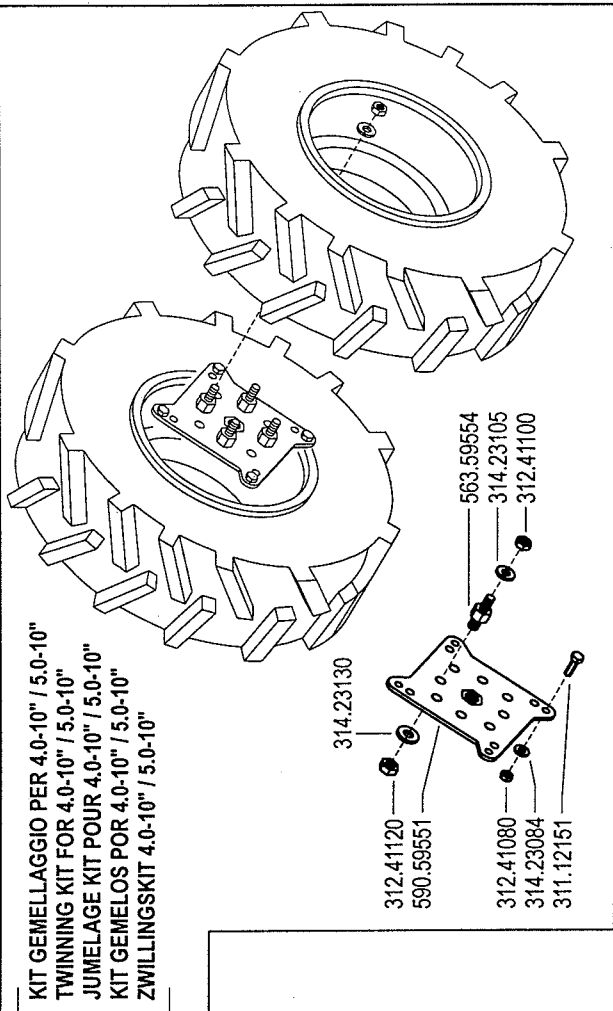

<b>AJABI</b>	<b>BM 8</b>	WHEELS RUEDAS	RUOTE (630 MAX AEBI)  ROUES RÄDER	DALLA MACCHINA DE LA MAQUINA DE LA MACHINE FROM THE MACHINE AB DER MASCHINE	Rev. <b>10 0</b>	07/2005
				N.		

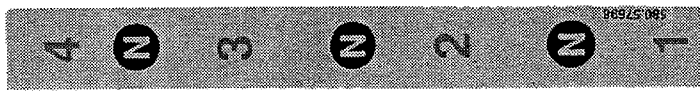

580.57698

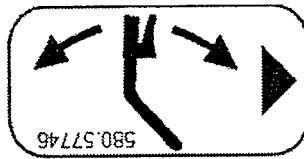

580.57746



580.57748

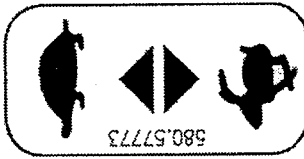

580.57773



580.57767



580.57768

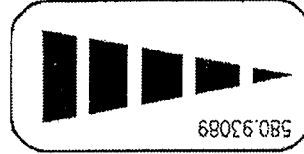

580.93089

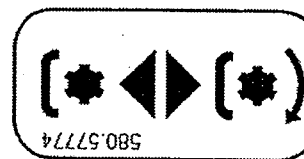

580.57774

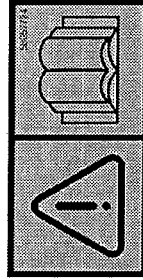

580.57724

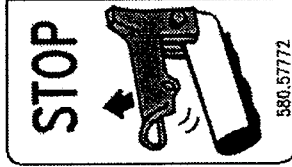

580.57772

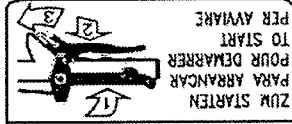

580.57772

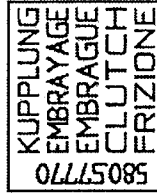

580.57770

**ZUM STARTEN**

- KUPPLUNGSEBEL ANHAKEN, (SIEHE) AUFKLEBER AUF DEM LENK- HOLM).
- GASHEBEL ZUR MITTE EINSTELLEN.
- BENZINHAHN OFFNEN (WEENN VOR- HÄNDEN).
- CHOKE SCHLIESSEN (BEI KAL- DEN FUSS IN DIE RICHTIGE STELLUNG SETZEN).

**ZUM STARTEN**

- DEN SEIL AUF DIE STARTSCHEIBE AUFWICKELN (WEENN KEIN REVERSIER STARTER VORHANDEN IST).
- DER STARTERGRIF IN ENTSCHLOSSE- NER WEISE ZIEHEN, BEI DEM ELEK- TROSTÄRKER SCHLÜSSEL DREHEN.
- CHOKE OFFNEN.

580.46932

**ATZBI**

**BM 8**

ADESIVI (630 MAX AEBI)

STICKERS  
ADHESIVOS

AUTOCOLLANTS  
AUFKLEBES

DALLA MACCHINA  
DE LA MAQUINA  
DE LA MACHINE  
FROM THE MACHINE  
AB DER MASCHINE

N.

11 0

07/2005

Rev.

ZENN2

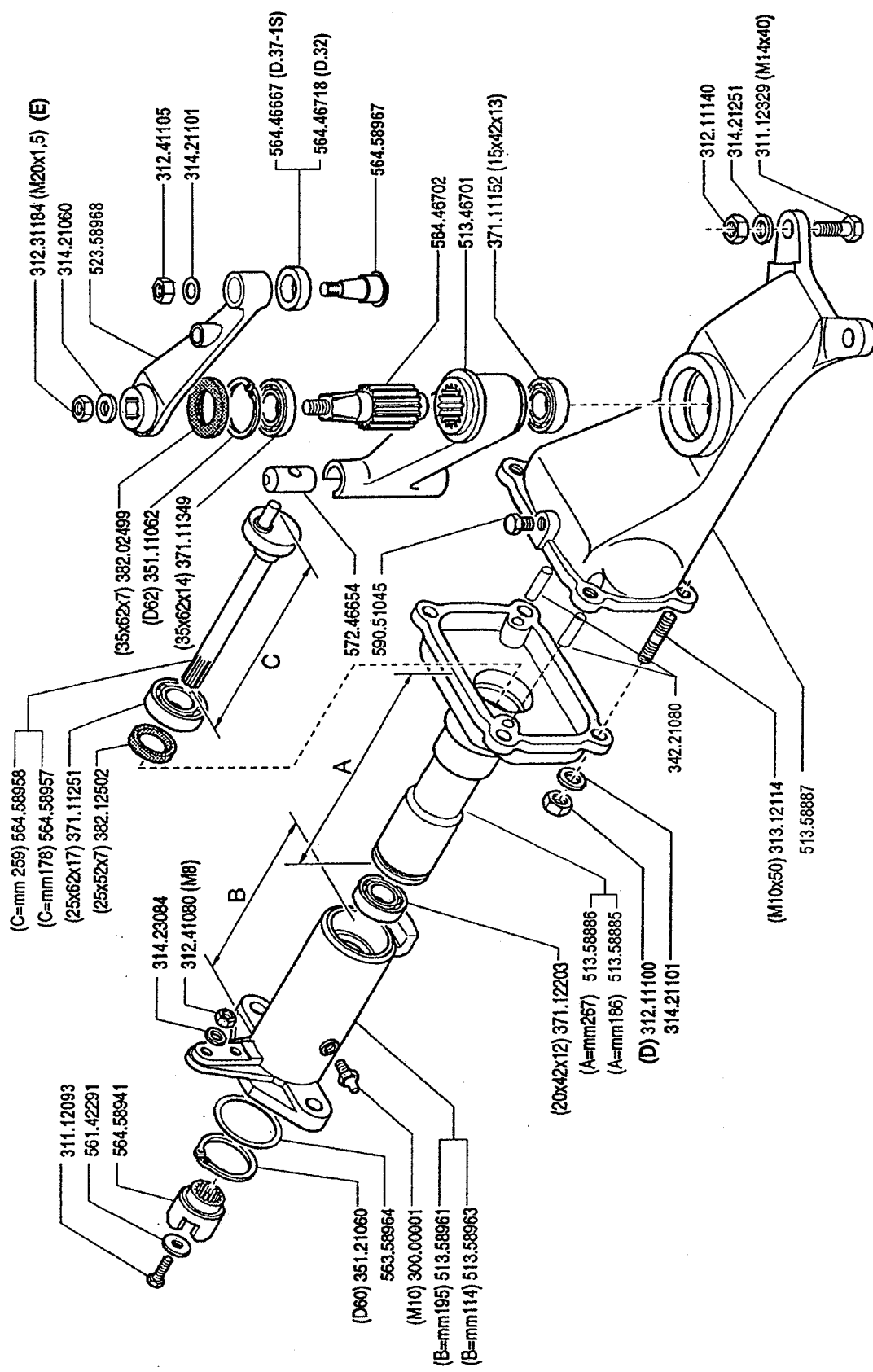

olio SAE 90 litri 1 (D) serrare a 50 Nm (E) serrare a 175 Nm

Rev. **12 0**  
07/2005

DALLA MACCHINA  
DE LA MAQUINA  
FROM THE MACHINE  
AB DER MASCHINE

COMANDO A BAGNO D'OLIO (630 MAX AEBI)  
COMMANDE A BAIN D'HUILE  
ÖLBADANTRIEB

OIL BATH CONTROL  
MANDO A BAÑO DE ACEITE

**BM 8**

**AEBI**



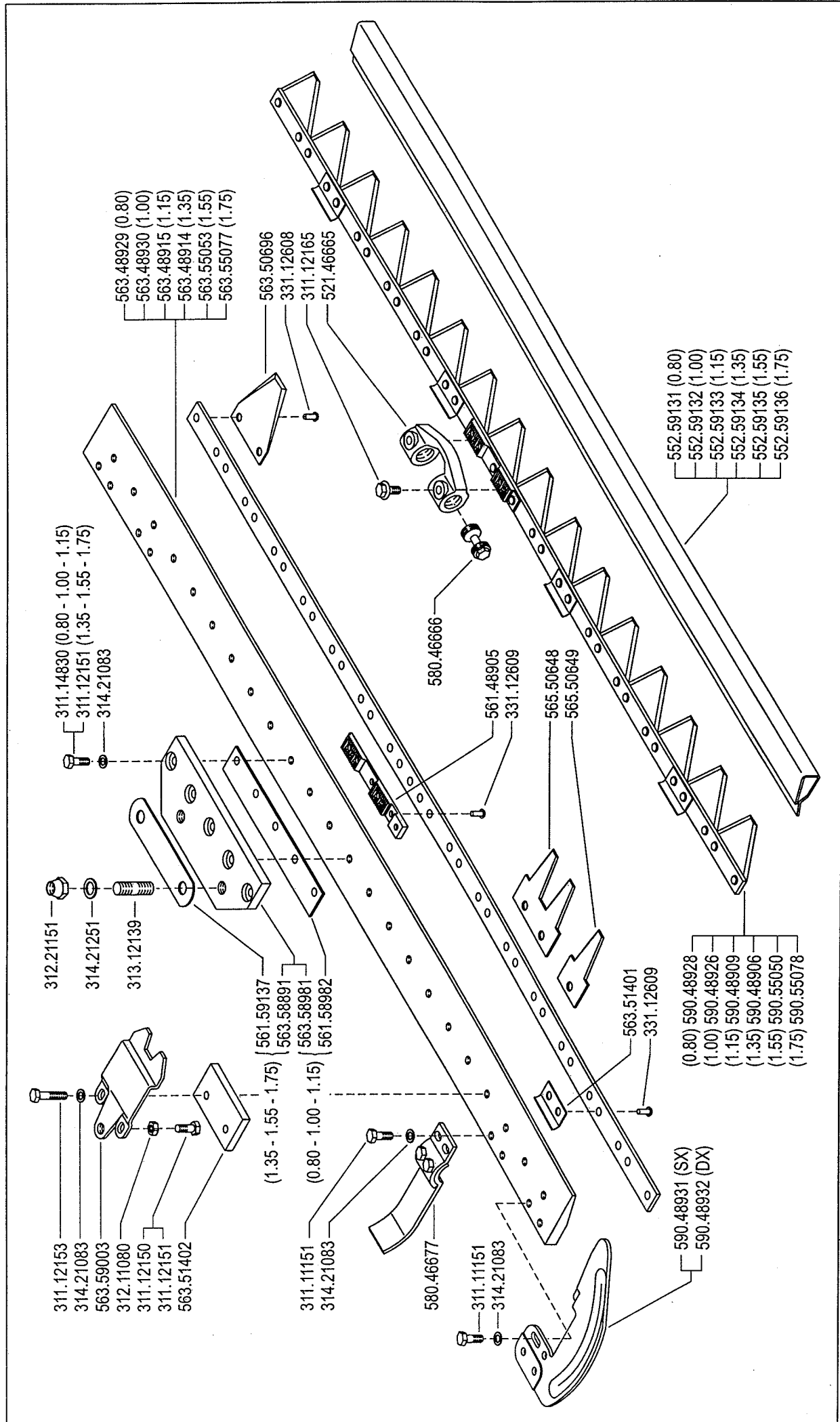

<b>AEBI</b>	<b>BM 8</b>	<b>BARRA EUROPA "1S" (630 MAX AEBI)</b>		DALLA MACCHINA DE LA MAQUINA DE LA MACHINE FROM THE MACHINE AB DER MASCHINE	Rev. <b>13</b>	0
		CUTTER BAR EUROPA "1S" BARRA EUROPA "1S"	BARRE EUROPA "1S" MÁHBALKEN EUROPA "1S"			

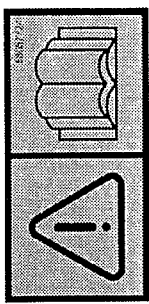

580.57724

311.11331 (M14x50)  
592.58634 1G (B=195 mm)

580.46689 (M14x75)



580.48325



580.57769

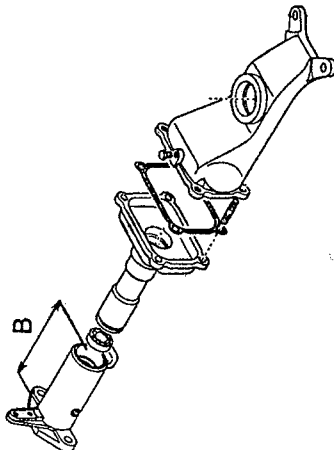

300.10144

314.23150

563.58563

563.59180

(M6x14) 311.11091

(M8x30) 311.12152

314.23084

312.41080

(8x25) 342.11081

312.41060

314.23150

312.41140

314.23150

312.41140

300.10144

563.58566

<b>ALBI</b>	<b>BM 8</b>	<b>PROTEZIONE "1G" (630 MAX AEBI)</b>		DALLA MACCHINA DE LA MAQUINA DE LA MACHINE FROM THE MACHINE AB DER MASCHINE	Rev.
		PROTECTION PROTECCIÓN	PROTECTION SCHUTZ		
				N	
				07/2005	

### ATTACCO RAPIDO ATTREZZI

Serve per cambiare rapidamente gli attrezzi sulla macchina. E' composto da due parti, un canotto **A** che si monta alla macchina ed un codolo **B** che si fissa all'attrezzo. Per montare l'attrezzo alla macchina basta inserire il codolo **B** nel canotto **A** ed agganciarli abbassando il perno **G**. Mantenere il codolo **B** ed il canotto **A** lubrificati con grasso per favorire il montaggio e lo smontaggio (fig.58).

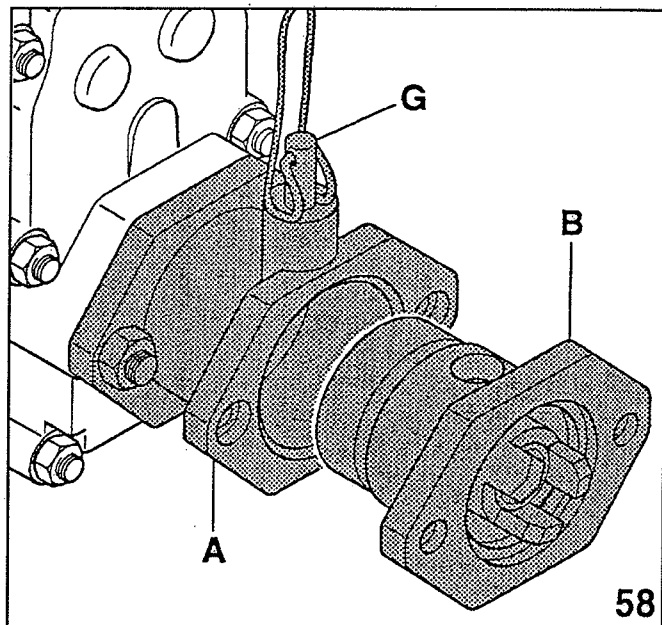

### QUICK HITCH FOR IMPLEMENTS

It allows to change rapidly the implements on the machine. It is composed by two parts: a hose **A** which is fitted on the machine and one tang **B** which is inserted into the hose when the implement is fitted. The fastening is made by hook **G**. Keep tang **B** and hose **A** always lubricated with grease to make assembly and disassembly easier (fig.58).

### ATTAQUE RAPIDE OUTILS

Il sert à changer rapidement les outils de la machine. Il est composé de deux pièces: un petit tuyau **A** qui se monte à la machine et un pivot **B** qui se fixe à l'outil. Pour monter l'outil de la machine, introduire le pivot **B** dans le tuyau **A** et les accrocher en baissant le pivot **G**. Maintenir le pivot **B** et le tuyau **A** bien lubrifiés avec de la graisse pour faciliter le montage et le démontage (fig.58).

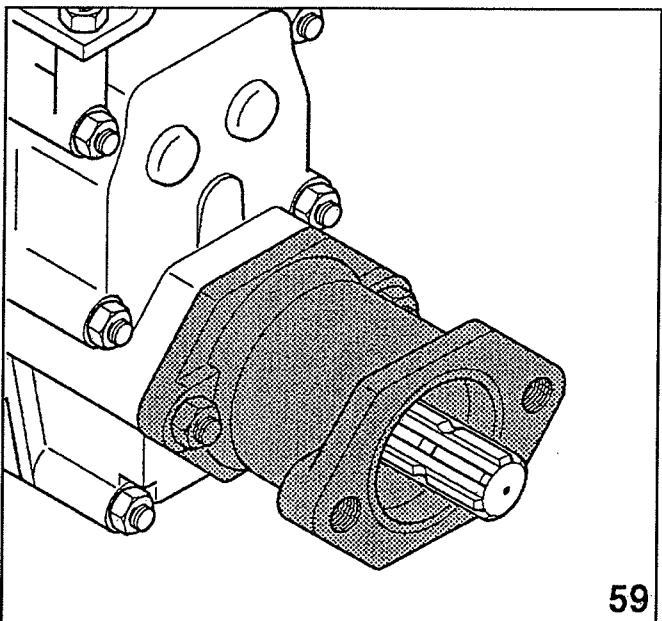

### ENGANCHE RAPIDO APEROS

Sirve para cambiar rápidamente los aperos en la máquina. Está compuesto de dos partes, una parte **A** que se monta a la máquina y otra **B** que se fija al apero. Para montar el apero a la máquina es bastante insertar la parte **B** en la parte **A** y engancharlos bajando el perno **G**. Mantener la parte **B** y la parte **A** lubricada con grasa para facilitar el montaje y el desmontaje (fig.58).

### SCHNELLANSCHLUß FÜR ARBEITSGERÄTE

Er dient, um die Arbeitsgeräte der Maschine schnell zu wechseln. Er ist aus zwei Teilen zusammengesetzt: Buchse **A**, welche auf die Maschine montiert wird und Zwischenstück **B**, welches auf das Arbeitsgerät befestigt wird. Um das Arbeitsgerät an der Maschine zu montieren, Zwischenstück **B** in Buchse **A** hineinstecken und durch niedriger Stellung des Stiftes **G** anhängen.

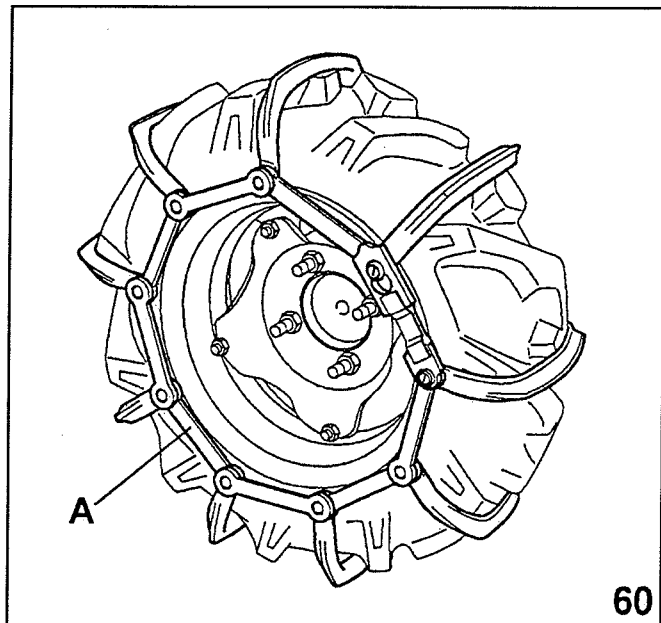

### **PRESA DI FORZA UNIFICATA D=35**

Questa presa di forza, applicata sulla presa di forza standard come fosse una prolunga attrezzi, porta all'esterno un albero scanalato di 35 mm di diametro e di dimensioni unificate come le prese di potenza dei trattori, secondo le norme DIN 9611.

A questo albero si possono collegare giunti cardanici, pulegge e attrezzi vari (fig.59).

### **STANDARD POWER TAKE OFF D=35**

This PTO fitted on the machine PTO as an implement extension, takes out a 35 mm splined shaft with the same size of the tractors PTOs, according to DIN standards 9611.

By this shaft you can drive pulleys, universal joints and many other implements (fig.59).

### **PRISE DE FORCE UNIFIEE D=35**

Cette prise de force appliquée sur la prise de force standard comme une rallonge pour outils, porte à l'extérieur un arbre cannelé de 35 mm de diamètre qui a des dimensions unifiées comme les prises de puissance des tracteurs, selon les règles DIN 9611.

A cet arbre on peut appliquer des joints cardaniques, des poulies ou d'autres outils (fig.59).

### **TOMA DE FUERZA UNIFICADA D=35**

Esta toma de fuerza aplicada sobre la toma de fuerza principal del motocultor como si fuera una extensión de apero lleva al exterior un eje estriado de 35 mm de diámetro y de dimensiones unificadas como las tomas de fuerza de los tractores según las reglas DIN 9611.

A este eje se pueden acoplar juntas cardánicas, poleas y aperos varios (fig.59).

### **ZAPFWELLE D=35**

Diese Zapfwelle, welche auf die Standard-Zapfwelle wie eine Verlängerung für Arbeitsgeräte montiert wird, hat außen eine gerillte Welle  $\varnothing=35$  mm, die standard Abmessungen wie die Schlepper-Zapfwelle gemäß DIN-Norm 9611 aufweist. Mit dieser Welle können Gelenkwelle, Riemenscheiben und verschiedenes Zubehör verbunden werden (Abb. 59).

### **CATENE DA NEVE**

Sono costruite in plastica speciale rinforzata con inserti metallici.

Montate sulle ruote, migliorano nettamente la capacità di lavoro dello spazzaneve (fig.60).

Per allungare o accorciare le catene, aggiungere o togliere gli elementi A (fig.60) su entrambi i lati.

### **SNOW CHAINS**

They are made of special plastic, reinforced with metal parts. When fitted on wheels, they highly improve the work capacity of the snow thrower (fig.60).

To extend or shorten the chains, add or remove the elements A (fig.60) on both sides.

### **CHAINES NEIGE**

Elles sont en plastique spéciale renforcée avec des pièces métalliques.

Montées sur les roues elles améliorent nettement la capacité de travail du chasse-neige (fig.60).

Pour allonger ou raccourcir les chaînes, il faut ajouter ou enlever les éléments A (fig. 60) sur les deux côtés.

### **CADENAS PARA NIEVE**

Construidas en plástico especial reforzado con inserciones metálicas.

Montadas sobre las ruedas, mejora notablemente la capacidad de trabajo del quitanieves (fig.60). Para alargar o acortar las cadenas, añadir o quitar los elementos A (fig.60) de ambos lados.

### **SCHNEEKETTEN**

Sie sind aus Spezialkunststoff, mit Metallstücke verstärkt. Auf die Rädern montiert, verbessern sie sehr die Arbeitsleistung, der Schneeschleuder (Abb. 60).

Um die Ketten zu verlängern oder zu verkürzen, die Elemente A (Abb. 60) an beiden Seiten hinzufügen oder entfernen.

## POSSIBILI INCONVENIENTI E LORO RIMEDI

### Non effettuare alcun intervento col motore in moto.

Diamo qui di seguito un elenco dei piccoli inconvenienti che possono avvenire ed ai quali può porre rimedio direttamente il cliente:

#### 1) Motore a scoppio. Il motore non parte.

Eeguire nell'ordine i seguenti controlli:

- che il serbatoio della benzina sia pieno almeno per metà;
- che il rubinetto della benzina sia aperto;
- che lo starter sia azionato (se il motore è freddo);
- che la benzina arrivi al carburatore;

- che il foro di sfiato sul tappo del serbatoio non sia otturato;
  - che il filtro a rete all'entrata del carburatore sia pulito;
  - che i getti del carburatore siano puliti. Per controllarli, svitarli e, se sporchi, pulirli con un getto d'aria;
  - che la candela dia la scintilla. Per fare questo controllo, smontare la candela, ricollegarla al cavo che la porta la corrente, appoggiare la parte metallica a massa e far girare la puleggia del motore come per avviarlo.
- Se non si vede scoccare la scintilla tra i due elettrodi, provare a controllare i collegamenti del cavo della candela e se la corrente non arriva ancora, sostituire la candela.

## TROUBLE SHOOTING

### Do not perform any maintenance with engine on.

Below are listed a few small difficulties which may occur and which can be solved by the user.

#### 1) Gasoline engine does not start.

Make the following checks in the order given:

- the fuel tank is at least half full;
- the fuel tap is open;
- a cold motor must be chocked;
- fuel reaches the carburator;

- the breather hole in the fuel tank cap is not clogged;
  - the carburator filter is clean;
  - carburator jets are clean. Screw them out to inspect them and, if dirty, clean them with a blast of air;
  - the sparking plug sparks. Take out the plug, reconnect it to its wire, touch the plug metal part to the metal part of the machine, and turn the pulley as to start the motor.
- If a spark is not seen between the plug electrodes, see if the plug wire connections are tight. If currents still does not reach the electrodes, change the plug.

## DEPANNAGE

### Ne jamais intervenir avec moteur en marche.

Nous énumérons ci-dessous une liste de petits inconvénients qui peuvent se vérifier et qui peuvent être éliminés par le client lui-même.

#### 1) Moteur à explosion. Le moteur ne démarre pas.

Exécuter dans l'ordre les contrôles suivants:

- que le réservoir de carburant soit rempli au moins à moitié;
- que le robinet du carburant soit ouvert;
- que le starter soit actionné (si le moteur est froid);
- que l'essence arrive au carburateur;

- que le trou d'aération situé sur le bouchon du réservoir ne soit pas bouché;
- que le filtre à tamis à l'entrée du carburateur soit propre;
- que les gicleurs du carburateur soient propres. Pour les contrôler, dévisser, et s'ils sont sales les nettoyer avec un jet d'air;
- que la bougie fasse l'étincelle. Pour faire ce contrôle, la joindre au câble conducteur de courant, appuyer la partie métallique à la masse et faire tourner la poulie du moteur comme pour le mettre en route. Si l'on ne voit pas l'étincelle entre les deux électrodes, essayer de contrôler les relèvements du câble de la bougie et si le courant n'arrive pas encore.

## POSIBLES INCONVENIENTES Y SOLUCIONES

### No efectuar alguna intervención con el motor en marcha.

Indicamos unos pequeños inconvenientes que pueden surgir y que pueden ser resueltos directamente por el cliente.

#### 1) Motor de explosión. El motor no arranca.

Seguir en orden los siguientes controles:

- que el depósito de la gasolina está lleno, al menos la mitad;
- que el grifo de la gasolina está abierto;
- que el starter está accionado (si el motor está frío);
- que la gasolina llega al carburador;

- que el agujero respiradero sobre el tápon del depósito no esté obturado;
- que el filtro con reja a la entrada del carburador esté limpio;
- que el tiro del carburador esté limpio. Para controlarlo, sacarlo y si es necesario limpiarlo con un tiro de aire.
- que la bujía da la chispa. Para hacer este control, desmontar la bujía, conectarla al cabo que la lleva a la corriente, apoyar la parte metálica y hacer girar la puleja del motor como si se fuera a poner en marcha. Si no se ve encender la chispa entre los dos electrodos, probar y controlar la conexión del cabo de la bujía y si la corriente no

## MÖGLICHE STÖRUNGEN UND DER ABHILFE

### Keine Operation beim eingeschalteten Motor durchführen.

Anschließend zahlen wir eine Reihe von kleineren Störungen auf, die beim Betrieb auftreten können und die direkt vom Kunden behebbar sind:

#### 1) Ottomotor springt nicht an.

Folgende Kontrollen in der genannten Reihenfolge ausführen. Prüfen:

- daß Benzintank wenigstens halb voll ist;
- daß der Benzinahn geöffnet ist;
- daß der Starter betätigt worden ist (bei kaltem Motor);
- daß das Benzin zum Vergaser gelangt;

- daß die Entlüftungsbohrung am Tankdeckel nicht verstopft;
- daß Netzfilter am Vergasereingang sauber ist;
- daß die Vergaserdüsen sauber sind. Düsen losschrauben und wenn sie verschmutzt sind, mit Druckluft ausblasen;
- daß die Zündkerze funkt. Zündkerze ausbauen, wieder an Stromzuleitungskabel anschliessen, das Metallstück an Masse legen, z.B. mit Tank in Berührung bringen und die Motorscheibe drehen, als ob man den Motor anwerfen wollte. Wenn zwischen den beiden Elektroden kein Funken überspringt, Anschlüsse des Kerzenkabels überprüfen und wenn sich kontakt einstellt, Kerze auswechseln. Wenn das

Se anche quest'ultima sostituzione non desse effetto, il guasto è da ricercarsi nell'impianto elettrico, puntine o condensatore o bobina o in qualche altro organo, ed è conveniente rivolgersi al Centro di Assistenza più vicino od ad una officina specializzata.

### 2) Motore diesel. Il motore non parte.

Eseguire nell'ordine i seguenti controlli:

- che il tappo del serbatoio non abbia il foro sfiato otturato;
- che il serbatoio del gasolio sia pieno almeno a metà. Se la temperatura ambiente è molto bassa riempire d'olio da motore il pozzetto posto sopra alla testata e chiuso con un tappo di gomma;

If the motor still does not start with a new sparking plug, the trouble is to be found in the electrical system, points, condenser, coil or the other parts and it is advisable to turn to the nearest Service Point or a specialized shop.

### 2) Diesel motor does not start.

Make the following checks in the order given:

- the breather hole in the fuel tank is not clogged;
- the fuel tank is at least half full. If surrounding temperature is very low, fill the tank, located on the head and closed with a rubber plug, with motor oil.

Si cette substitution ne donnait aucun résultat, la panne est à rechercher dans le circuit électrique, vis platinées, condensateur, ou bobine, ou quelque autre pièce. Dans ce cas il est conseillé de se rendre au Centre d'Assistance le plus proche ou dans un garage spécialisé.

### 2) Moteur diesel. Le moteur ne part pas.

Exécuter dans l'ordre les contrôles suivants:

- que le trou d'aération situé sur le bouchon du réservoir ne soit pas bouché;
- que le réservoir de gazoil soit rempli au moins à moitié. Si la température ambiante est très basse, remplir d'huile à moteur

Si aún después de sustituirla no surgiera efecto, el fallo deb buscarse en el equipo eléctrico, puntos o condensadores o bobinas o cualquier otro órgano, y si es necesario acudir al Centro de Asistencia más cercano o a un taller especializado.

### 2) Motor diesel. El motor no arranca.

Seguir en orden los siguientes controles:

- que el tápon del depósito no tiene al agujero de respiradero obturado;
- que el depósito del carburante está lleno, por lo menos hasta la mitad. Si la temperatura ambiente es muy baja, llenar de aceite de motor el pozuolo situado en la cabeza y cerrar con

Die Kontakte, die Spule, der Kondensator oder ein an elektrische Bauteil sind gestört, weshalb man sich am besten an den zuständigen Kundendienst oder an eine Fachwerkstatt wendet.

### 2) Dieselmotor läuft nicht an.

Folgende Kontrollen in der genannten Reihenfolge ausführzn.

Prüfen:

- daß Belüftungsbohrung an Tankdeckel nicht verstopft ist;
- daß Kraftstoffbehälter wenigstens halb voll ist. Wenn die Umgebungstemperatur sehr niedrig ist das Gehäuse, welche sich ober dem Zylinderkopf befindet und durch einen Gummipropfen

Se il motore non parte ancora, effettuare la disaerazione dei condotti del gasolio seguendo le istruzioni date nel libretto del motore. Se il motore non partisse ancora, rivolgersi al Centro di Assistenza più vicino od ad una officina specializzata.

### 3) Non si innestano le marce:

- regolare la frizione svitando la vite di registro **B** (fig.24) fino ad ottenere un buon distacco della frizione.

Per sostituire e rimontare la frizione, vedere a pag.58.

If the motor still does not start, purge the fuel lines of air according to the instructions given by the motor manual. If the motor still does not start, go to the nearest Service Point or a specialized shop.

### 3) The gears does not engage.

- adjust the clutch, unscrewing adjusting screw **B** (fig.24) until the clutch disengages properly.

To replace and assemble the clutch refer to page 58.

le puisard situé au-dessous de la culasse et fermé avec un bouchon en caoutchouc. Si le moteur ne démarre pas encore, chasser l'air des conduits du gazoil en suivant les instructions données dans le livret concernant le moteur. Si le moteur ne démarre pas encore, se rendre au Centre d'Assistance le plus proche ou dans un garage spécialisé.

### 3) L'embrayage des vitesses ne se fait pas.

- régler l'embrayage en dévissant la vis de réglage **B** (fig.24) jusqu'à obtenir un bon détachement de l'embrayage.

Pour substituer et remonter la friction voir à la pag.58.

un tápon de goma. Si el motor no arranca aún, limpiar los cabos del carburante según las normas contenidas en el librito del motor.

Si el motor no arranca aún acudir al Centro de Asistencia más próximo o a un taller especializado.

### 3) Las marchas no entran:

- regular el embrague destornillando el tornillo de regulación **B** (fig.24) hasta obtener una buena distancia del embrague.

Para substituir y remontar el embrague, ver la página 58.

geschlossen ist, mit Öl auffüllen, falls der Motor ihn damit ausgerüstet ist. Wenn der Motor immer noch nicht anspringt, die Brennstoffröhre mit Druckluft ausblasen wie nach Anleitungen des Handbuchs des Motors.

Wenn der Motor immer noch nicht anspringt, werden Sie sich bitte an Ihren Kundendienst oder an eine gute Werkstatt.

### 3) Die Gänge lassen sich nicht einkuppeln:

- Die Kupplung durch Losschrauben der Stellschraube **B** (Bild 24) so einstellen, daß die Kupplung gut abhebt. Siehe Seite 58 um die Kupplung zu ersätzen und wiedermontieren.

**4) Motofalciatrice 650 MAX con fresa; la macchina sui terreni duri salta in avanti:**

- regolare il coltello centrale spostandolo in basso nell'ultimo foro (vedere il manuale specifico).

**5) Con barra falciante, si rompe frequentemente l'attacco lama:**

- controllare che i premilama non siano troppo stretti;
- controllare se il terreno è sassoso; in questo caso abbassare le slitte di regolazione dell'altezza di taglio per tenere la barra falciante più alta ed evitare che i sassi piccoli si infilino tra denti e lama.

**6) L'erba tagliata cade in avanti anziché venire scaricata sui lati (barra con denti SEMIFITTI):**

- regolare la posizione dei convogliatori oppure togliere le scarpe. Naturalmente, operando in queste condizioni, non si faranno più le due andane ed è necessario separare a mano l'erba tagliata da quella ancora da tagliare per evitare ulteriori ingolfamenti.

In questi casi è molto utile la barra Europa che evita questi inconvenienti. Vedere manuale specifico.

**4) Motor mower 650 MAX with rotary hoe; the machine jumps forward on hard ground:**

- adjust the central knife moving it to the last hole as shown the related manual.

**5) Machine with cutter bar, the blade coupling breaks frequently:**

- make sure bladeholders are not too tight;
- see if there are stones on the ground; if so, lower the cutting height adjustment slides to prevent small stones from wedging between the teeth and the blade.

**6) Cut grass falls in front instead of being ejected at the sides (sickle cutter bar):**

- adjust conveyors position or remove shoes.

When operating in this way, the cut grass will have to be separated from the uncut one by hand to prevent clogging.

The Europe bar is very useful in these conditions to avoid this kind of problem.

See related manual.

**4) Motofaucheuse 650 MAX avec fraise; la machine sur les terrains durs saute en avant:**

- régler le couteau central en le déplaçant vers le bas dans le dernier trou, comme indiqué (voir le manuel spécifique).

**5) Machine avec barre de coupe; l'attache lame se casse facilement:**

- contrôler que les serre-lames ne soient pas trop serrés;
- contrôler si le terrain est caillouteux; dans ce cas baisser les glissières de réglage de la hauteur et les petits cailloux se glissent entre les dents et la lame.

**6) L'herbe coupée tombe sur le devant plutôt qu'être déchargée sur les côtés (barre avec DENTS A POINTE):**

- régler la position des convoyeurs ou enlever les montants. Naturellement en travaillant dans ces conditions on n'obtiendra plus les deux andains et il est nécessaire de séparer à la main l'herbe coupée de celle encore à couper pour éviter de nouvelles obstructions.

Dans ce cas la barre Europe est très utile car elle évite ces inconvénients. Voir manuel spécifique.

**4) Motosegadora 650 MAX; la máquina en terrenos duros salta hacia adelante:**

- regular el cuchillo central situándolo en el último agujero hacia abajo (ver manual específico).

**5) Máquina con barra de siega; se rompe frecuentemente el enganche de la hoja:**

- controlar que las antecuchillas no esten demasiado estrechas;
- controlar si el terreno es pedregoso; en este caso bajar los trineos de regulación de altura de corte para tener la barra de siega más alta y evitar que pequeñas piedras se infiltren entre los dientes y la hoja.

**6) La hierba cortada cae hacia adelante en vez de caer hacia un lado (barra con DIENTES CON PUNTA):**

- regular la posición del convoy o sacar la palanca.

Naturalmente obrando en esta condición no se harán las dos hileras y es necesario separar a mano la hierba cortada de la que aún no se ha sido cortada para evitar ulteriores enfascalamientos.

Para estos casos es muy apropiada la barra Europa que evita estos inconvenientes. Ver manual específico.

**4) Motormäher 650 MAX mit Anbaufräse; auf hartem Boden bewegt sich das Gerät sprungweise fort:**

- das Zentralmesser wie gezeigt in die letzte der vier Böhungen nach unten verstellen; siehe bezügliches Handbuch.

**5) Maschine mit Mähbalken; das Anschlußstück des Mähbalkens bricht häufig:**

- prüfen, daß die Reibplatten nicht zu fest angestellt sind.
- Falls auf steinigem Boden gearbeitet wird, müssen die Schlitten zum Einstellen der Schnitthöhe nach unten verstellt werden. Dadurch wird der Mähbalken höher gehalten und das Eindringen von Steinchen zwischen Finger und Messer wird vermieden.

**6) Das geschnittene Gras fällt nach vorne, anstatt seitlich ausgeworfen zu werden (Mähbalken mit SPITZZÄHNEN):**

- Die Lage der Abweiserlemente einstellen oder die Schuhe abnehmen.

In diesem Zustand werden natürlich keine Schwaden mehr gelegt und man muß das geschnittene Gras von Hand von dem noch zu schneidenden Gras trennen, um weitere Verstopfungen zu vermeiden.

In diesem Fall ist der Europa Mähbalken vorteilhaft, bei welchem dieser Nachteil nicht auftritt.

## PERIODI DI LUNGA INATTIVITA'

Nel caso la macchina non debba essere utilizzata per un lungo periodo, è opportuno adottare queste precauzioni:

- scaricare il carburante
  - scaricare l'olio del motore
  - lubrificare il cilindro introducendo poche gocce d'olio dello stesso tipo che si usa per il motore attraverso il foro della candela e facendo fare al motore alcuni giri a vuoto.
- Nel caso il motore sia diesel, smontare l'iniettore, togliendo le due viti che lo fissano alla testa e introdurre un po' d'olio attraverso il foro.
- lavare accuratamente il motore e la macchina

## STORAGE

If the machine is not to be used for a long period of time it is advisable to take the following precautions:

- empty the carburator
  - empty the oil motor
  - lubricate the cylinder introducing few drops of the same kind of oil used for the motor through the plug hole and turning the motor over several times without starting it.
- If it is a diesel motor remove the injector by unscrewing the two bolts which fasten it to the head and pour some oil into the hole.
- clean the motor and the machine throughly

- protect the teeth of the bar with the front protection and control that the blade doesn't escape from the side of the bar
- when restarting the operations check that all security devices are working.

## REMISAGE

Au cas où la machine ne devrait pas être utilisée pendant une long période, nous recommandons d'adopter les précautions suivantes:

- déverser le carburant
- déverser l'huile du moteur
- lubrifier le cylindre en versant quelques gouttes d'huile, de qualité identique à celle utilisée pour le moteur, à travers le trou de la bougie, faire ensuite tourner quelques instants le moteur à vide. Au cas où il s'agirait d'un moteur diesel, démonter l'injecteur en enlevant les deux vis qui le fixent à la tête et introduire un peu d'huile à travers le trou.
- laver soigneusement le moteur et la machine

- protéger les dents de la barre avec la protection antérieure et contrôler que le couteau soit bien fixé
- à la reprise du travail contrôler que tous les dispositifs de sécurité soient en fonction.

## PERIODOS DE LARGA INACTIVIDAD

En el caso de que la máquina no vaya a ser utilizada en un largo periodo de tiempo, es oportuno adoptar estas precauciones:

- vaciarla de carburante
- descargar el aceite del motor
- lubricar el cilindro introduciendo una cucharada de aceite del mismo tipo que se emplea por el motor a través del agujero de la bujía haciendo girar el motor.

En caso de motor diesel, desmontar el inyector, sacando los dos tornillos que lo fijan a la cabeza e introducir un poco de aceite por el agujero.

- lavar cuidadosamente el motor y la máquina

- proteger los dientes y la palanca por la protección anterior y controlar que la hoja no sobresalga lateralmente de la palanca
- cuando empiezas a trabajar nuevamente, controlar que todos los dispositivos de seguridad sean eficientes.

## LANGERER STILLSTAND DER MASCHINE

Falls die Maschine über einem längeren Zeitraum stillgelegt werden soll, sind folgende Vorsichtsmaßnahme zu beachten:

- Kraftstoff ablassen
- Motoröl ablassen
- Zylinderkopf durch Einführung eines Löffels derselbem Öl benutzt für den Motor im Kerzenloch schmieren und den Motor kurz leerlaufen lassen.

Fall es sich um einem Dieselmotor handelt, Einspritzduse lockern der beiden Befestigungsschrauben am Zylinderkopf ausbauen und ein wenig Öl in die Bohrung geben.

- Motor und Maschine grundlich reinigen

- Die Zähne des Stabs mit der Vörderschutz schützen und kontrollieren Sie, daß den Messer seitlich nicht auskommt
- Beim Wiederanfangen der Arbeit kontrollieren Sie, daß alle Sicherheitsgeräte wirksam sind.



## DOTAZIONE

Ogni macchina viene corredata di:  
1 manuale uso e manutenzione motore  
1 serie di chiavi per il motore  
1 manuale uso e manutenzione macchina  
1 serie di chiavi per la macchina

## GARANZIA

La garanzia è limitata alla riparazione o sostituzione gratuita dei pezzi che risultassero difettosi, con trasporto a carico del cliente, per un anno dalla consegna della macchina, salvo uso non conforme alle prescrizioni del Libretto o comunque anormale, o riparazioni non autorizzate o fatte con parti non originali.

In caso di impiego per noleggio, la garanzia non è riconosciuta.

**Nota:** la garanzia del motore è riconosciuta dal costruttore stesso, nei termini e nei modi specificati sui documenti allegati alla dotazione della macchina.

## TOOL KIT

Each machine comes supplied with:  
1 use and maintenance manual for engine  
1 set of spanner for the engine  
1 use and maintenance manual for machine  
1 set of spanner for machine

## GUARANTEE

Guarantee is limited to free repair or replacement defective parts, with transport on account of the customer, for a year after the delivery of the machine, apart from those cases in which the machine has been used disregarding the instructions given in the book or has been abnormally used or the cases in which non authorized repairs or replacement of non-original parts are performed.

For rental use, guarantee is not granted.

**Note:** The engine guarantee is recognized by the builder of the engine according to the terms and rules indicated on the documents furnished with the machine.

## OUTILLAGE

Chaque machine est livré avec:  
1 manuel d'usage et entretien du moteur  
1 série de clefs pour le moteur  
1 manuel d'usage et entretien de la machine  
1 série de clefs pour la machine

## GARANTIE

La garantie se limite à la réparation ou substitution gratuite des pièces qui résulteront défectueuses, avec le frais de transport à payer par le client, pour une année à partir de la date de livraison de la machine, sauf emploi non conforme aux indications du manuel ou non régulier ou réparations non autorisées, ou effectuées avec des pièces qui ne sont pas les originales.

En cas de location, la garantie n'est pas reconnue.

**Note:** La garantie du moteur est reconnue par le constructeur du moteur selon les modes et les termes indiqués sur les documents fournis avec la machine.

## DOTACIONES

Cada máquina viene equipada de:  
1 manual de uso y mantenimiento del motor  
1 serie de llaves para el motor  
1 manual de uso y mantenimiento de la máquina  
1 serie de llaves para la máquina

## GARANTIA

La garantía se limita a la reparación o al reemplazo gratuito de las piezas defectuosas sin incluir la mano de obra, con transporte a cargo del cliente, por el periodo de un año desde la fecha de venta al usuario de la máquina. La garantía queda sin efecto en caso de la utilización de la máquina sin atender a las indicaciones y advertencias del librito de uso y mantenimiento, uso anormal o reparaciones efectuadas con repuestos no originales. En caso de empleo para alquiler, la garantía no tendrá valor.

**Nota:** La garantía del motor es reconocida por el constructor del mismo, en término y modo especificados sobre documento adjunto a la dotación de la máquina.

## STANDARD ZUBEHÖR

Jeder Maschine ist mit folgendem Standard Zubehör ausgestattet:  
1 Betriebsanleitung und Wartungshandbuch für den Motor  
1 Satz Bedienungsschlüssel für den Motor  
1 Betriebsanleitung und Wartungshandbuch für die Maschine  
1 Satz Bedienungsschlüssel für die Maschine

## GARANTIE

Garantie ist kostenlos Reparaturen oder das Ersatz der mangelhaften Teile beschränkt, mit Transport zu Lasten des Kunden, für ein Jahr nach der Lieferung der Maschine nur für Teile, wenn das Gebrauch nach den Vorschriften des Handbuchs durchgeführt wird und keine unberechtigte oder mit nicht originellen Ersatzteilen Reparatur durchgeführt wird. Im Mietfall ist die Garantie nicht anerkannt.

**Anmerkung:** Die Garantie auf den motor wird vom Werk selbst geleistet; siehe mitgelieferte Dokumentation.

## CERTIFICATI E DICHIARAZIONI

Per tutelare l'acquirente sul prodotto acquistato, vengono rilasciati una Dichiarazione di Conformità, una Dichiarazione di Consegna con Certificato di Garanzia ed un Certificato di Origine.

### DICHIARAZIONE DI CONFORMITA'

Garantisce l'utilizzatore finale che la macchina è stata progettata e costruita al fine di raggiungere i livelli di sicurezza previsti dalla Direttiva CE 98/37.

### DICHIARAZIONE DI CONSEGNA E GARANZIA

L'acquirente sottoscriverà la Dichiarazione di Consegna dopo

essere stato informato del funzionamento della macchina dal Rivenditore Autorizzato. Il Certificato è formato da tre copie (una per il cliente, una per il rivenditore ed una da restituire al Costruttore, tramite il rivenditore). **Si raccomanda di restituire al più presto la copia per il Costruttore e di conservare la propria in quanto servirà come riferimento per il periodo di garanzia della macchina.**

### CERTIFICATO DI ORIGINE

Riassume le caratteristiche tecniche e garantisce la provenienza (origine) del prodotto.

## CERTIFICATES AND DECLARATIONS

In order to protect the Buyer on the bought product, a Conformity Declaration, a Supply Declaration with Guarantee Certificate and an Origin Certificate are released.

### CONFORMITY DECLARATION

It grants the end user that the machine has been designed and built in order to get the security levels foreseen by the CE 98/37 regulation.

### SUPPLY DECLARATION AND GUARANTEE

The Buyer will subscribe the Supply Declaration after having been informed by the dealer, on the operation performed by

the machine. This Certificate is issued in three copies (one for the Customer, one for the Dealer and one to be returned to the Manufacturer through the Dealer).

**It is advisable to send back the copy for the Manufacturer as soon as possible, and to keep the personal copy, as it will be necessary as reference during the guarantee period of the machine.**

### ORIGIN CERTIFICATE

It sums up the technical data and grants the origin of the product.

## CERTIFICATS ET DECLARATIONS

Toutes les machines sont accompagnées d'un Certificat de Conformité, d'une Déclaration de livraison avec Certificat de Garantie et Certificat d'Origine.

### DECLARATION DE CONFORMITÉ

Garantit l'utilisateur que la machine a été construite dans le respect de la Norme CE 98/37.

### DECLARATION DE LIVRAISON ET GARANTIE

L'acheteur souscrit la déclaration de livraison après avoir été instruit sur le fonctionnement de la machine par le revendeur. Le Certificat est composé de 3 feuillets (un pour le client, un

pour le revendeur et un qui doit être renvoyé au constructeur par le revendeur).

**Le feuillet destiné au constructeur devra être renvoyé au plus tôt et nous recommandons à l'acheteur de bien conserver sa copie qui attestera de la date de mise en service de la machine pour la garantie.**

### CERTIFICAT D'ORIGINE

Résume les caractéristiques techniques et garantit l'origine de la machine.

## CERTIFICADOS Y DECLARACIONES

Para amparar al Comprador sobre el producto adquirido, el Constructor otorga una Declaración de Conformidad, una Declaración de Entrega con Certificado de Garantía y un Certificado de Origen.

### DECLARACIÓN DE CONFORMIDAD

Asegura a el utilizador final que la máquina a sido ideada y construida para alcanzar los niveles de seguridad previstos por la Directiva CE 98/37.

### DECLARACIÓN DE ENTREGA Y GARANTIA

El comprador suscribirá la Declaración de Entrega después de haber recibido todas las informaciones sobre el funciona-

miento de la máquina por el Revendedor Autorizado. El certificado se compone de 3 ejemplares (uno por el Cliente, uno por el Revendedor y uno que será enviado al constructor a través del Revendedor).

**Recomandamos de restituir el ejemplar por el Constructor lo más pronto posible y de conservar su propio ejemplar, esto es el ríferimiento por el período de Garantía de la máquina.**

### CERTIFICADO DE ORIGEN

Condensa las características técnicas y asegura la proveniencia (origen) del producto.

## BESCHEINIGUNGEN UND DEKLARATIONEN

Um der Käufer gegenüber des gekauften Produktes zu schützen, werden eine Gemaßheitsbescheinigung, eine Lieferungsdeklaration mit Garantiebescheinigung und einem Ursprungszeugnis erlaßt.

### GEMÄßHEITSBESCHEINIGUNG

Diese bescheinigt den Endverbraucher, daß die Maschine projektiert und herzeugt wurde, um die Sicherheitsniveau zu erreichen, das vom CE-Vorschrift 98/37 vorgesehen ist.

### LIEFERUNGS- UND GARANTIEERKLÄRUNG

Der Käufer wird die Lieferungserklärung unterschreiben nachdem er geeignete Informationen über das Betrieb der

Maschine vom autorisierten Verkäufer bekommt hat. Die Erklärung besteht aus drei Kopien (eine für den Kunden, eine für den Verkäufer und eine für den Hersteller). **Man empfiehlt Ihnen die Kopie der Hersteller bald wieder zu senden und eigene Kopie zu bewahren, da diese als Bezug für die Garantiezeit der Maschinen dienen wird.**

### URSPRUNGSZEUGNISS

Es faßt zusammen alle technische Daten und gewährleistet die Ursprung des Produktes.

## MODALITA' DI VENDITA DEI RICAMBI

Per la richiesta dei pezzi di ricambio è necessario indicare il codice completo del pezzo desiderato, così come indicato sulle tavole del catalogo ricambi presso i rivenditori autorizzati.

Oltre questo è necessario indicare anche il numero di serie della macchina (vedi pag.7, fig. A riquadro 1).

N. DI SERIE

Il Costruttore si riserva il diritto di apportare, in qualsiasi momento e senza preavviso, eventuali modifiche di componenti od accessori che ritenesse necessarie per esigenze tecniche o commerciali.

## ORDERING SPARE PARTS

When ordering spare parts, be sure to give the complete code of the part required to the authorised dealers as given in the parts catalogue.

The serial number of the machine or of the implement must also be given (see page 7, fig. A box 1).

CODE NUMBER

Manufacturer reserves the right to modify, at any time and without notice, any part of accessory if necessary from technical or commercial point of view.

## MODALITE DE VENTE DES PIECES DE RECHANGE

Pour la commande des pièces de rechange, il est nécessaire d'indiquer le code complet de la pièce désirée, en se reportant aux tables des pièces de rechange du catalogue chez les revendeurs autorisés.

Outre cela, il est également nécessaire d'indiquer le n° d'immatriculation de la machine (voir la page 7, fig. A quadre 1).

NUMERO DE MATR.

Le Constructeur se réserve le droit d'apporter, à tout moment et sans préavis, d'éventuelles modifications aux pièces et aux accessoires considérés nécessaires sur le plan technique ou commercial.

## SOLICITUD DE RECAMBIOS

Para la solicitud de las piezas de recambio es necesario indicar el código completo de la pieza deseada, en la forma indicada en la tabla del catálogo recambios a través de los distribuidores autorizados.

Además es necesario indicar el número de matrícula de la máquina (veer pag.7, fig. A requadro 1).

NUMERO DE MATR.

El Constructor se reserva el derecho de efectuar, en cualquier momento y sin previo aviso, modificación de componentes o accesorios que considere necesaria por exigencias técnicas ó comerciales.

## VERKAUF DER ERSATZTEILE

Bei der Anforderung von Ersatzteilen muß die vollständige Kennnummer des gewünschten Teiles den anerkannten Händler angegeben werden, die den Tabellen des Ersatzteilkatalogs zu entnehmen ist.

Darüberhinaus ist auch die Zulassungsnummer der Maschine anzugeben (siehe Seite 7, Bild A Feld 1).

KODEZAHL

Die Hersteller behält sich jederzeit ohne Vorankündigung eventuelle Änderungen bezüglich von Bau- oder Zusatzteilen vor, die sie aus technischen oder kommerziellen Gründen für notwendig erachtet.

## COME SOSTITUIRE LA FRIZIONE (fig.69)

1. Montare la frizione sul motore
2. Accostare il motore con la frizione alla scatola cambio e fissarlo, avendo cura che i due denti dell'anello reggispinta **B** siano posizionati in basso come indicato in fig.69
3. Collegare il cavo di comando frizione
4. Per la registrazione vedere pag.26



### ATTENZIONE !

Non smontare mai la frizione nei suoi particolari interni perché essendoci molle fortemente precaricate, lo smontaggio senza le apposite attrezzature può risultare pericoloso.

**Nota:** al termine del lavoro si consiglia di lasciare la macchina con la frizione disinnestata, azionando cioè la leva frizione e bloccandola con l'apposita molletta di fermo **C** (fig.70).

## HOW TO REPLACE THE CLUTCH (fig.69)

1. Mount the clutch on the motor
2. Approach the motor with the clutch to the gear and fix it, paying attention that the two teeth of the push-holder ring **B** are low as indicated in fig.69
3. Connect the clutch driving cable
4. For adjustments refer to page 26



### ATTENTION !

Never disassemble the inner parts of the clutch since, being the spring strongly charged, it would be dangerous to disassemble the unit without the fit equipment.

**Note:** at the end of the operation, it is advisable to let the machine with the clutch disengaged, that is actionning the clutch lever and blocking it with the fit stop bracket **C** (fig.70).

## COMMENT SUBSTITUER LA FRICTION (fig.69)

1. Monter la friction sur le moteur
2. Approcher le moteur avec la friction de la boîte de vitesse et le fixer, en se soignant que les deux dents de l'anneau soutien-poussées **B** soient situés en bas comme indiqué dans la fig.69
3. Accoupler le câble de commande friction
4. Pour l'enregistrement voir à la page 26



### ATTENTION !

Ne démonter jamais la friction dans ses particuliers intérieures parce que il y a des ressort fortement prechargé et cette opération peut être très dangereuse si conduite sans un outillage apte a ce bût.

**Note:** a la fin du travail, on conseille de laisser la machine à la friction débrayée, c'est a dire en actionnant le levier friction, en le bloquant par le ressort d'arrêt **C** (fig.70).

## COMO SUBSTITUIR EM EMBRAGUE (fig.69)

1. Montar el embrague sobre el motor
2. Acercar el motor con el embrague a la caja de cambio y fijarlo, asegurandose que los dos dientes de el anillo cojinete del tope **B** sean puesto en bajo como indicado por la fig.69
3. Conexionar el cable de mando embrague
4. Para la registraci3n ver a la pag. 26



### ATENCIÓN !

No desmontar nunca el embrague en sus particulares internos porque hay unos resortes fuertemente cargadas y esta operaci3n puede ser muy peligrosa si efectuada sin los apercados adecuados.

**Nota:** a la fin del trabajo, aconsejamos de dejar la máquina con el embrague desenchufado o sea accionando la palanca embrague y bloqueandolo con el resorte de firme **C** (fig.70).

## ERSATZEN DER KUPPLUNG (Bild 69)

1. Montieren Sie die Kupplung auf den Motor
2. Nähern Sie den Motor mit der Kupplung auf das Getriebegehäuse und fixieren, die zwei Zähne des Drucklagersrings **B** müssen unten festgestellt werden (siehe Bild 69)
3. Verbinden Sie das Kabel der Kupplungsdrehen
4. Siehe Seite 26 für die Einstellung



### VORSICHT !

Die inneren Teilen der Kupplung ein abmontieren, der Auseinanderbau ohne die bezüglichlichen Vorrichtungen kann gefährlich sein, da die Feder stark gespannte sind.

**Note:** am Ende der Arbeit es ist ratsam die Maschine mit entkuppelte Kupplung zu lassen, d.h. das Kupplungshebel antrieben und sie mit der bezüglichlichen Festellvorrichtung blockieren (Bild 70).

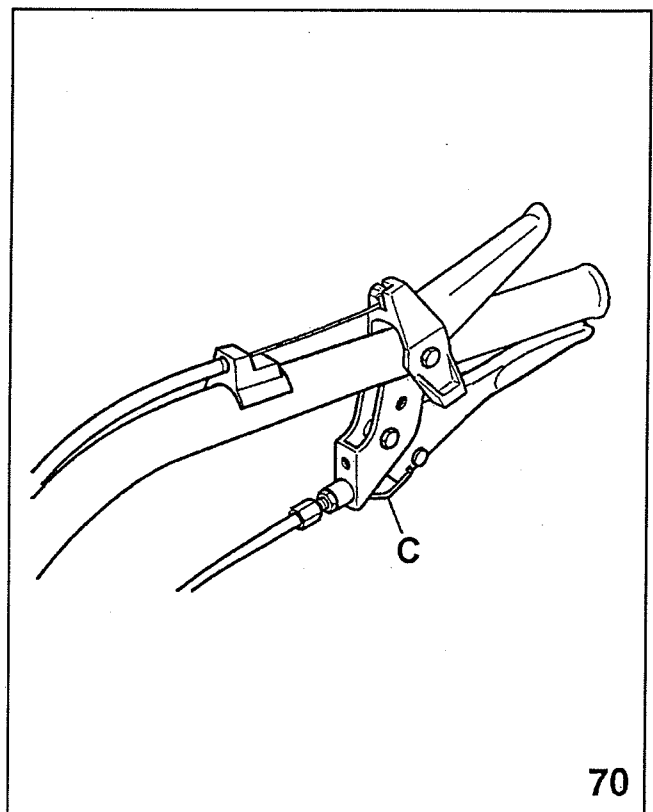
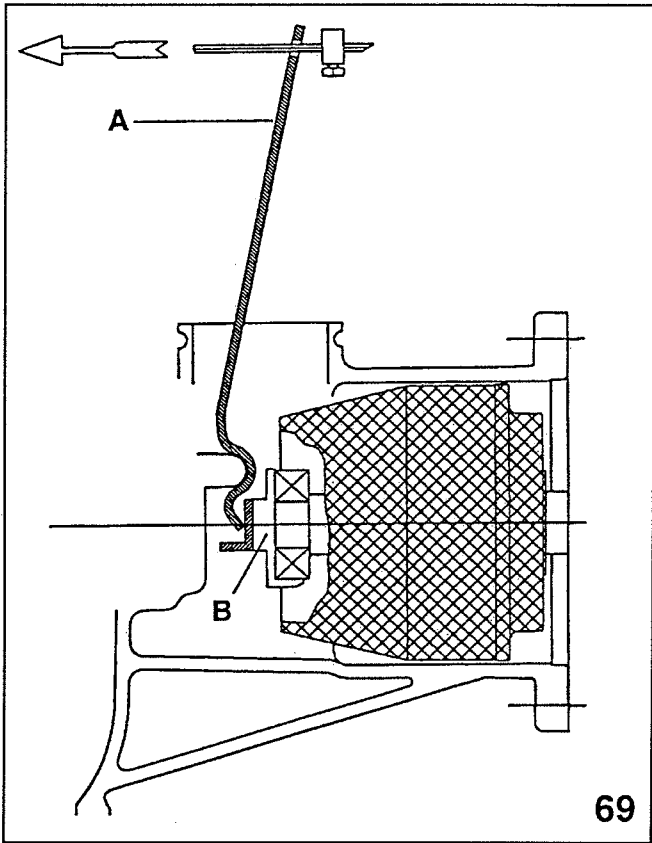

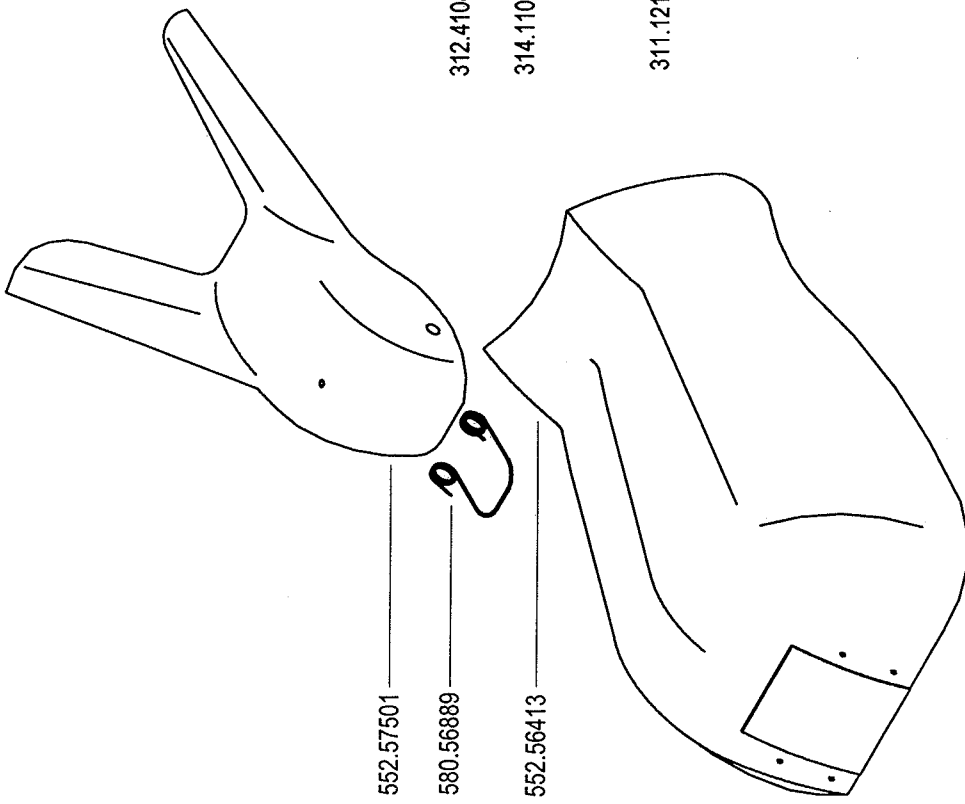

552.57501

580.56889

552.56413

311.21005

590.57504

300.00629

312.41080

314.11084

311.12154

561.56119 (ACT 280 / 340)

**ARJBI**

**BM 8**

CARROZZERIA (630 MAX AEBI)

BODY  
CARROCERÍA

CARROSSERIE  
KAROSSERIE

DALLA MACCHINA  
DE LA MAQUINA  
DE LA MACHINE  
FROM THE MACHINE  
AB DER MASCHINE

N.

Rev.

**01**

**0**

**07/2005**

ZENNE

HONDA G150 - Gx 120/160/200 311.00003  
 HONDA Gx390-Gx340 - B&S VANGUARD (3/8x1") 311.00015  
 HONDA Gx390-Gx340 - B&S VANGUARD 314.23105

HONDA G150 - Gx 120/160/200 532.47488  
 B&S VANG. - HONDA Gx390-Gx340 531.56150

HONDA G150 - Gx 120/160/200  
 B&S VANGUARD - HONDA Gx 390 - Gx340  
 HONDA G150 - Gx 120/160/200

563.47484 B&S VANGUARD - HONDA Gx 390 - Gx340  
 563.56251 HONDA G150 - Gx 120/160/200

371.12231 HONDA G150 - Gx 120/160/200  
 371.12233 (30x55x13) B&S VANGUARD - HONDA Gx 390 - Gx340

312.11080  
 314.23084  
 313.12088 (M8x40)  
 313.12083 (M8x46) (15LD315/350 - ACT 280/340 - L100AE)

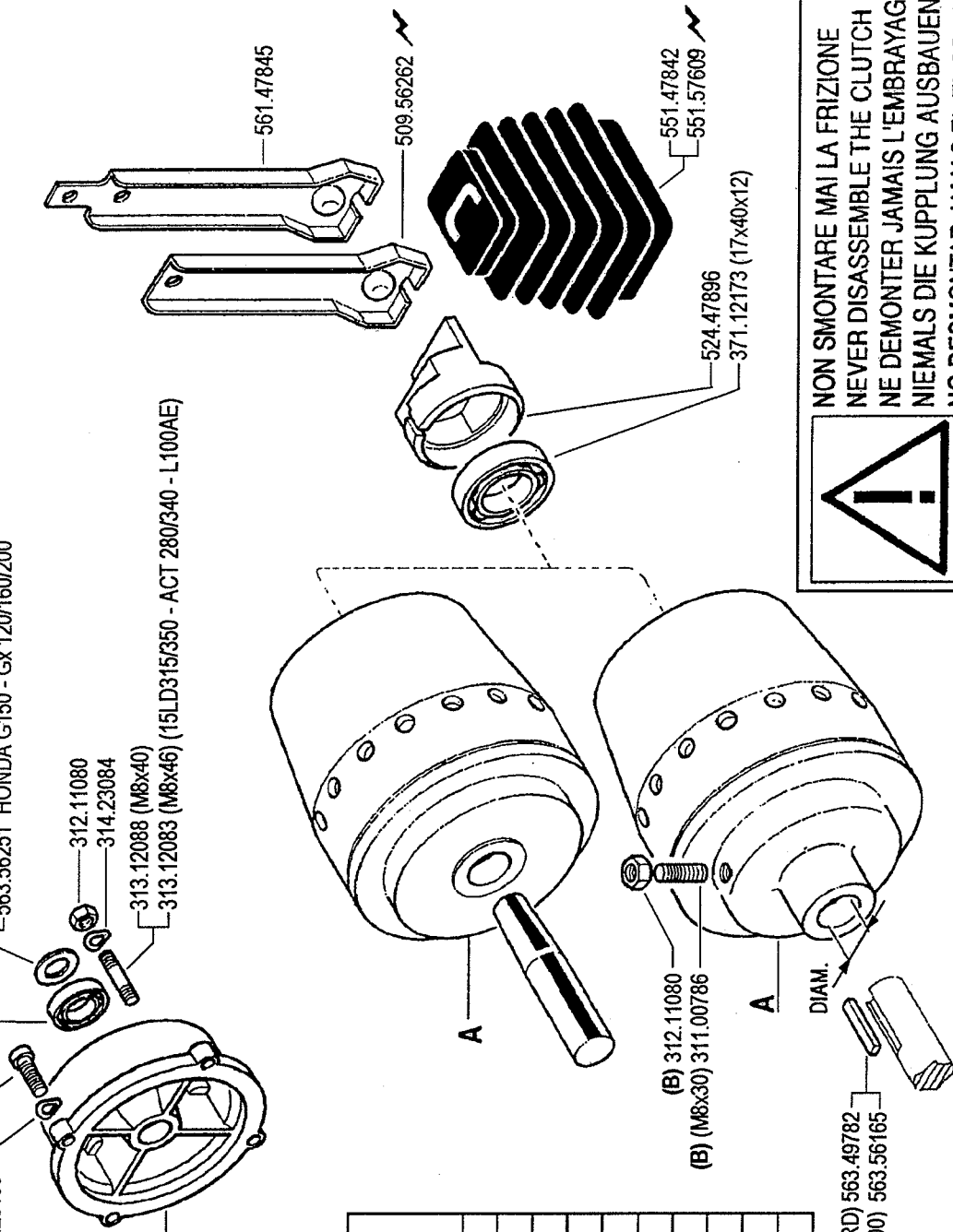

MOTORE ENGINE MOTEUR MOTOR MOTOR	FRIZIONE EMBRAYAGE EMBRAYAGE KUPPLUNG CLUTCH
Acme A220	592.47884
Acme A220 (REF.)	592.56255
Acme ACT 280 - A349 - A360	592.47884
Acme ACT 340	592.47971
Briggs & Stratton 9 Hp Vanguard	592.56253
Honda Gx 390-Gx340	592.56257
Honda G150 - Gx 120 / 160 / 200	592.56265
Lombardini 15LD315 / 350	592.47884
Lombardini 6LD435 / 400	592.47971
Yanmar L100AE	592.47971

(HONDA Gx 390-Gx340 - B&S VANGUARD) 563.49782  
 (HONDA G150 - Gx120/160/200) 563.56165

**! NON SMONTARE MAI LA FRIZIONE  
 NEVER DISASSEMBLE THE CLUTCH  
 NE DEMONTER JAMAIS L'EMBRAYAGE  
 NIEMALS DIE KUPPLUNG AUSBAUEN  
 NO DESMONTAR JAMAS EL EMBRAGUE**

(B) serrare a 2 Kgm

<b>ALBI</b>	<b>BM 8</b>	<b>FRIZIONE A CONO AUTOVENTILANTE (630 MAX AEBI)</b>	
		CLUTCH EMBRAGUE	EMBRAYAGE KUPPLUNG
		DALLA MACCHINA DE LA MAQUINA DE LA MACHINE FROM THE MACHINE AB DER MASCHINE	N.
		Rev. <b>02</b>	0
		07/2005	

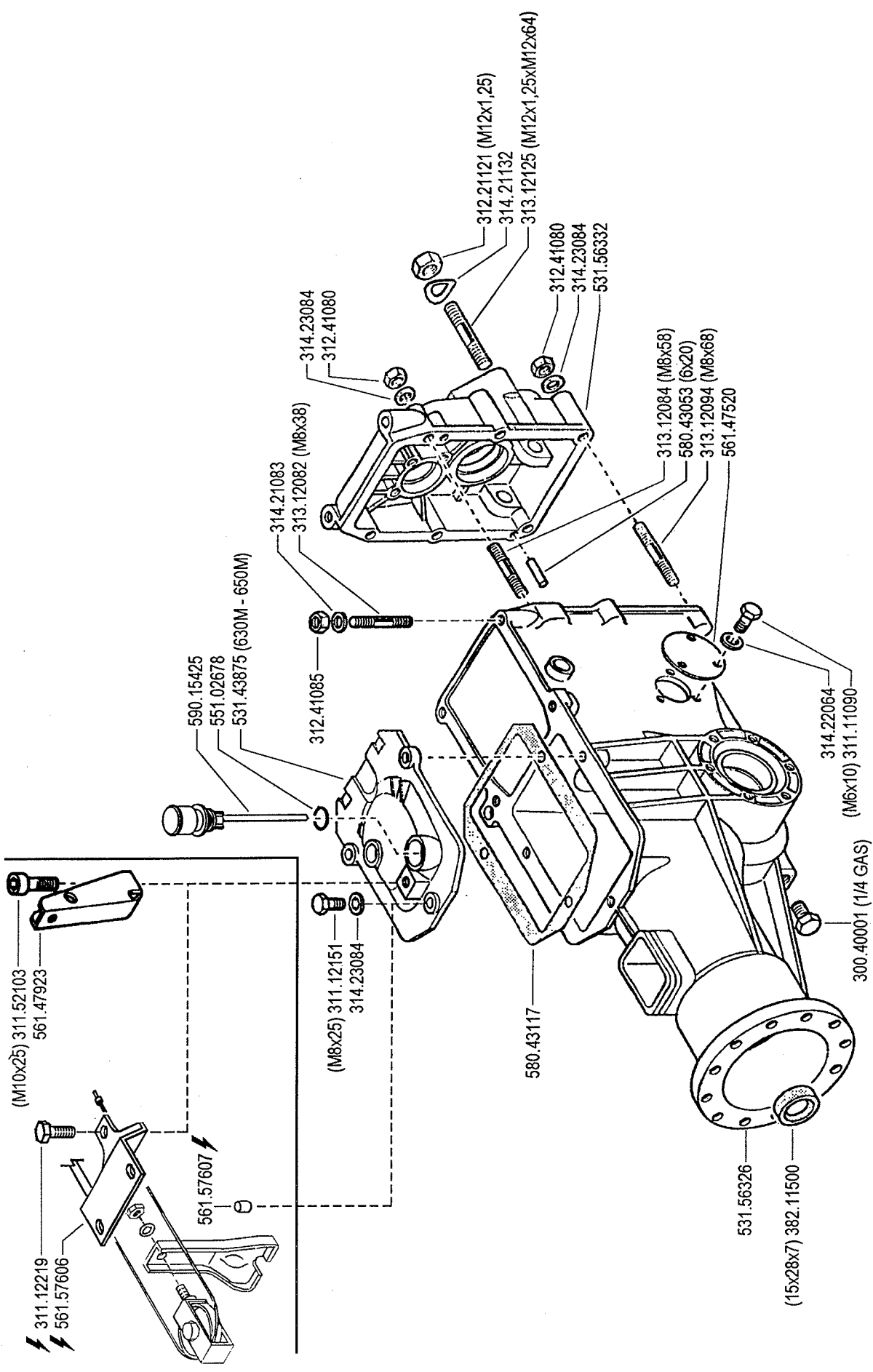

<b>AR:BI</b>	<b>BM 8</b>	<b>SCATOLA CAMBIO (630 MAX AEBI)</b>		DALLA MACCHINA DE LA MAQUINA DE LA MACHINE FROM THE MACHINE AB DER MASCHINE	Rev. <b>03 0</b>
		GEARBOX	BOITE DE VITESSES		
		CAJA DE CAMBIO	WECHSELGETRIEBE		07/2005



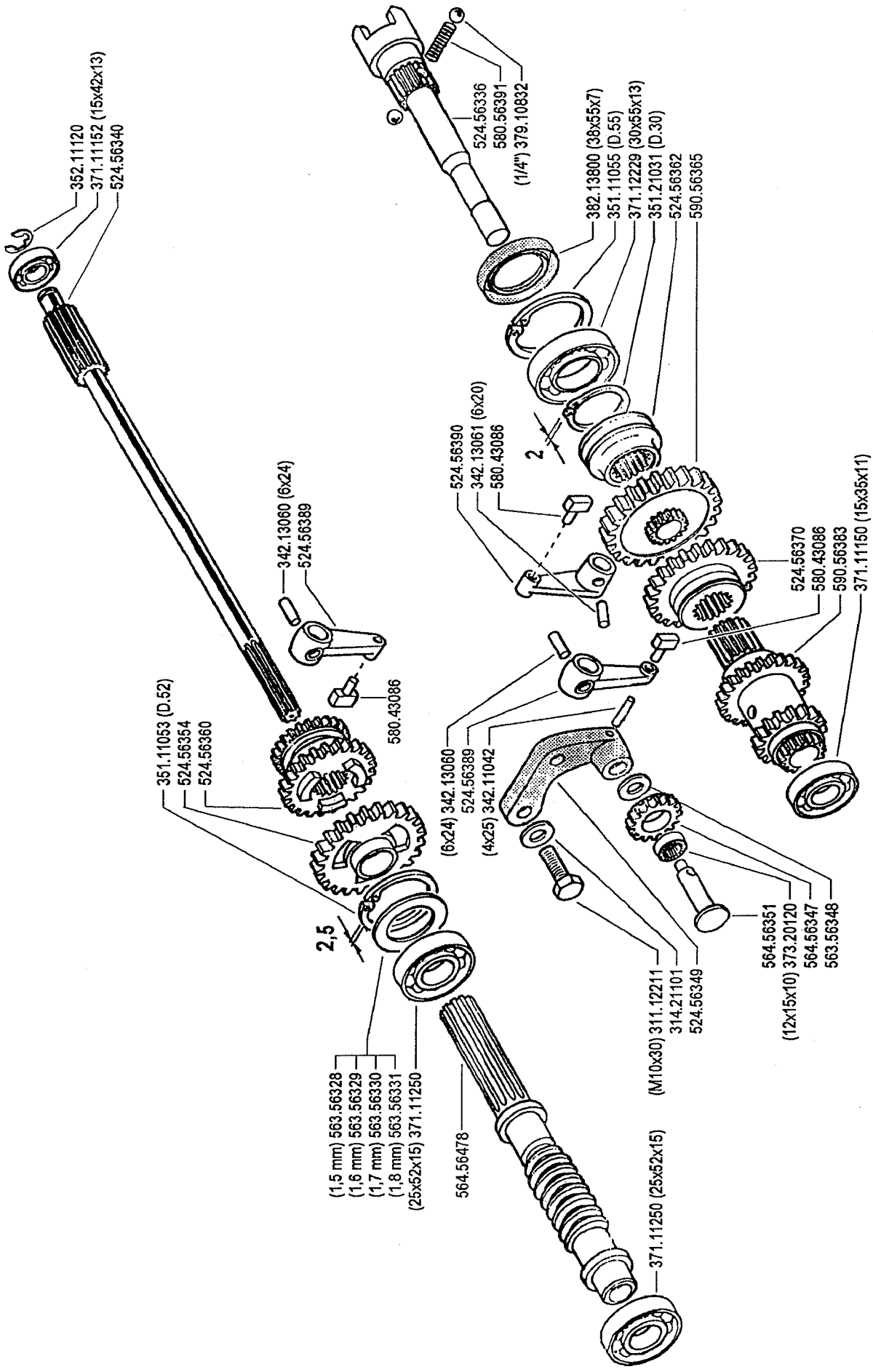

Rev. **04** **0**  
**07/2005**

DALLA MACCHINA  
 DE LA MAQUINA  
 DE LA MACHINE  
 FROM THE MACHINE  
 AB DER MASCHINE

**INGRANAGGI CAMBIO (630 MAX AEBI)**  
 ENGRANAGES  
 ZAHNRÄDER

GEARS  
 ENGRANAJES

**BM 8**

**AJZBI**

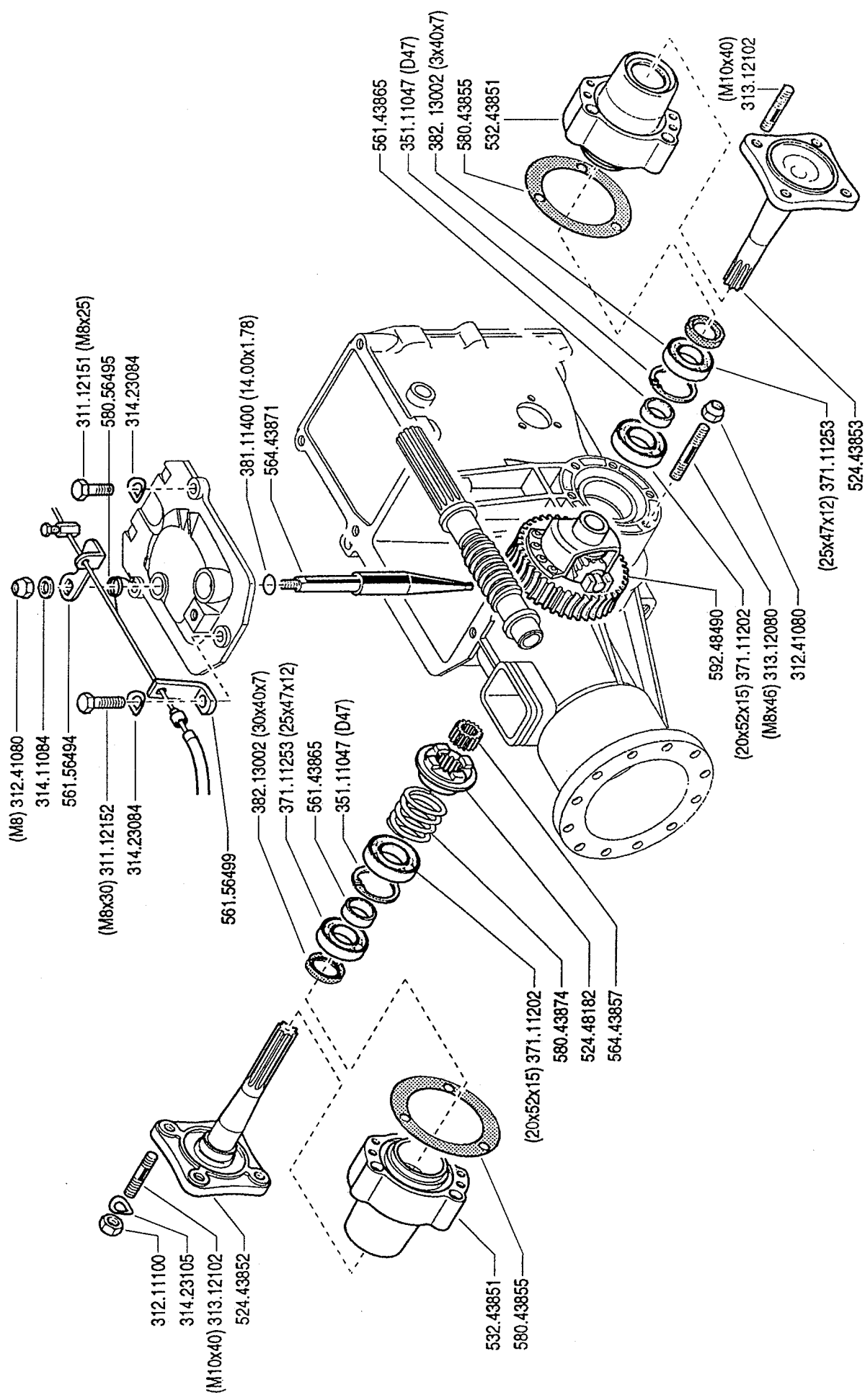

<b>ALFBI</b>	<b>BM 8</b>	<b>DIFFERENZIALE (630 MAX AEBI)</b>		DALLA MACCHINA	
		<b>DIFFERENTIAL</b>		DE LA MAQUINA	
		<b>DIFFERENTIAL</b>		DE LA MACHINE	
		<b>DIFFERENTIAL</b>		FROM THE MACHINE	
		<b>DIFFERENTIAL</b>		AB DER MASCHINE	
				<b>N</b>	
				<b>05</b>	
				Rev. <b>0</b>	
				<b>07/2005</b>	

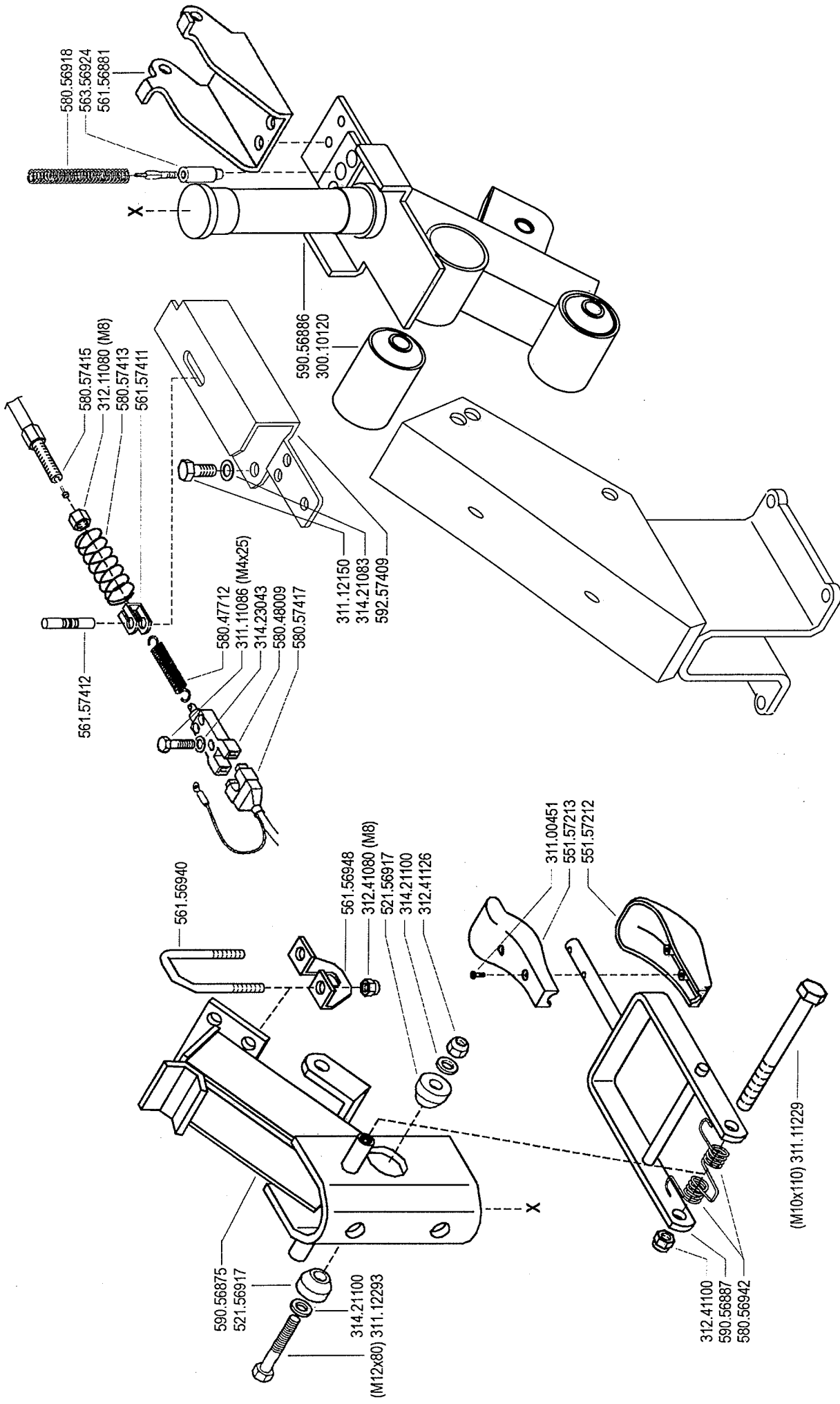

Rev.	0
	06
	07/2005

DALLA MACCHINA  
DE LA MAQUINA  
DE LA MACHINE  
FROM THE MACHINE  
AB DER MASCHINE

PIANTONE (630 MAX AEBI)  
PLANTON  
LENKSÄULE

STEERING COLUMN  
COLUMNA

**BM 8**

**AEBI**

N.

DALLA MACCHINA  
DE LA MAQUINA  
DE LA MACHINE  
FROM THE MACHINE  
AB DER MASCHINE

MANUBRIO (630 MAX AEBI)  
MANCHERON  
LENKER

HANDLEBAR  
MANILLAR

**AEBI** **BM 8**

**AEBI**

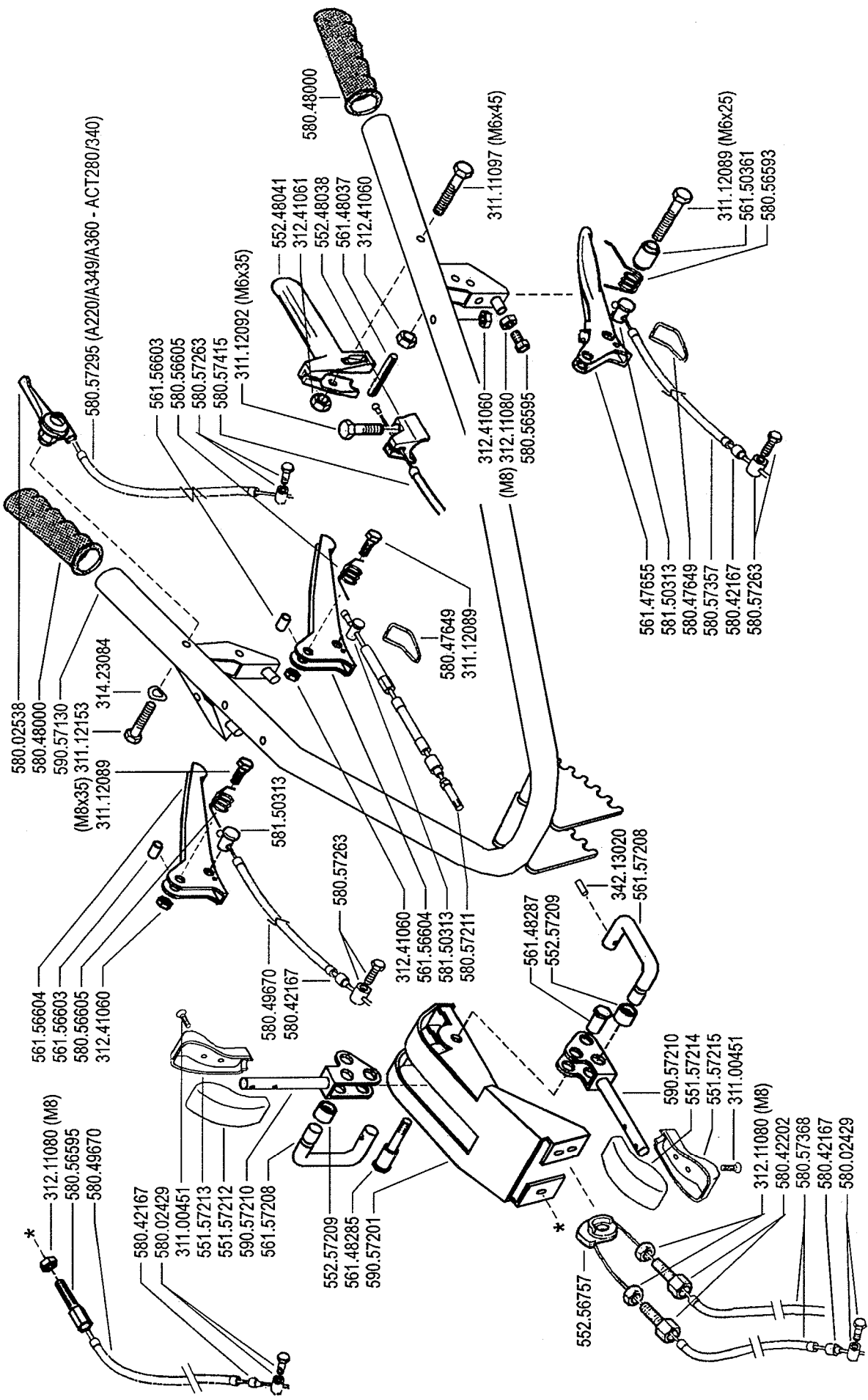

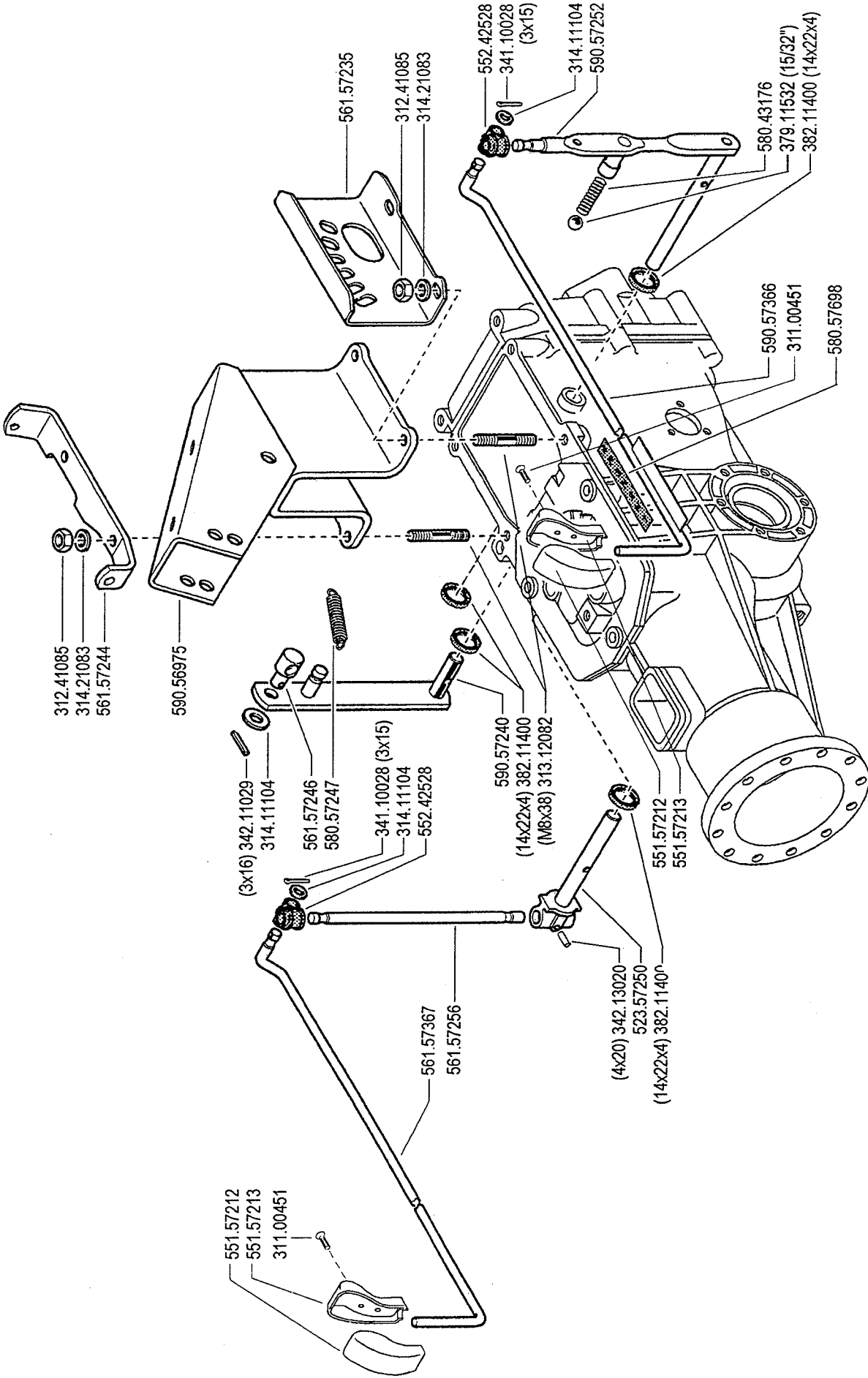

Rev. **08** **0**

**07/2005**

DALLA MACCHINA  
DE LA MAQUINA  
DE LA MACHINE  
FROM THE MACHINE  
AB DER MASCHINE

COMANDES  
ANTRIEBE

COMANDI (630 MAX AEBI)

CONTROLS  
MANDOS

**BM 8**

**AEBI**

N.

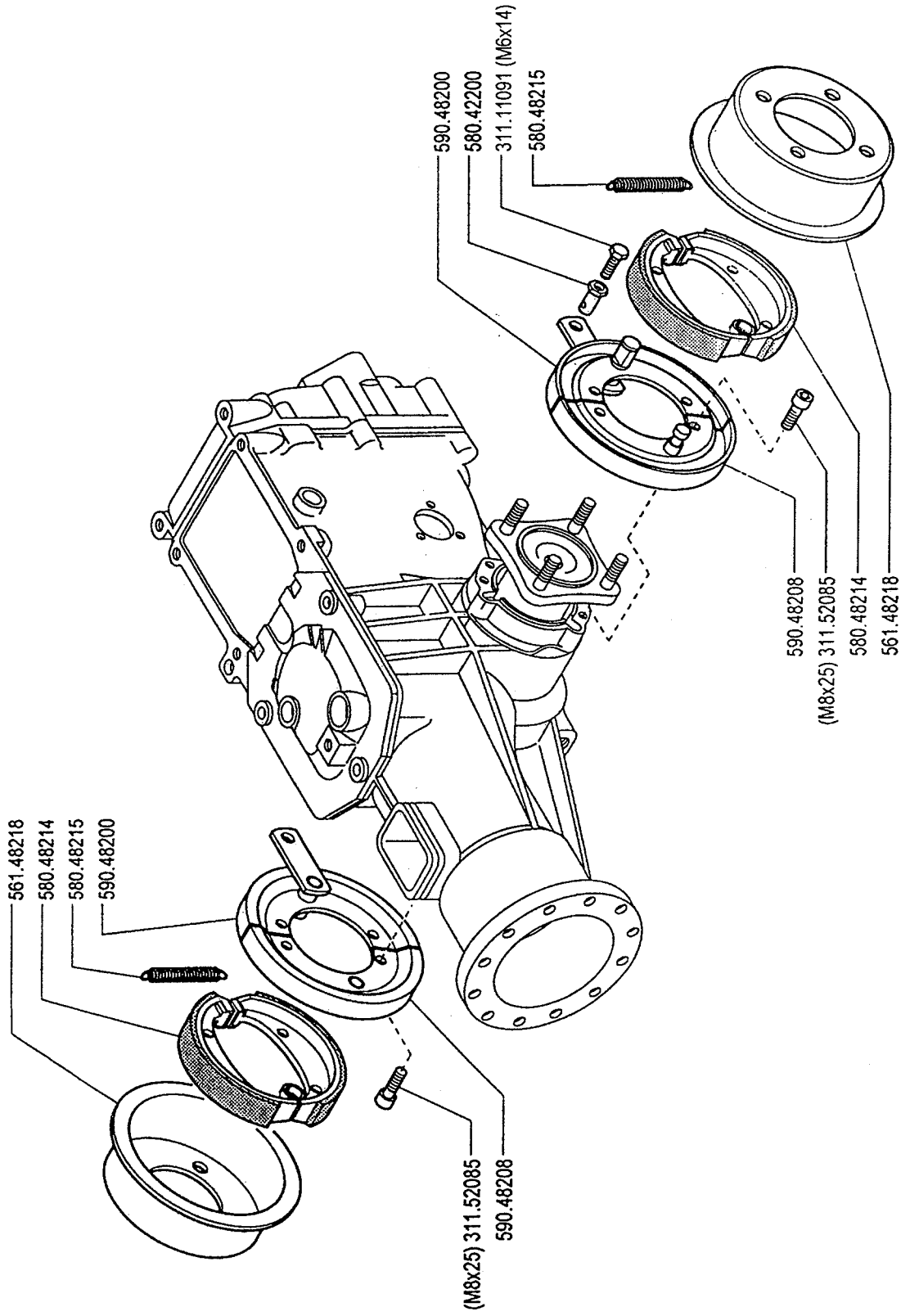

Rev.	09	0
		07/2005

DALLA MACCHINA  
DE LA MAQUINA  
DE LA MACHINE  
FROM THE MACHINE  
AB DER MASCHINE

FRENI (630 MAX AEBI)

FREINS  
BREMSEN

BRAKES  
FRENOS

**AEBI**

**BM 8**

	A	B	C
3.50 - 8" (600)	391.13502	394.13502	580.43370
3.50 - 8"	391.13502	394.13502	580.43250
4.00 - 8"	391.14008	394.14008	580.43250
4.0 - 10"	391.14010	394.14010	580.48330
5.0 - 10"	391.15010	394.15010	580.48330
6.5 / 80 - 12"	391.16018	394.16018	580.44804
21 x 11.00 - 8"	391.13501	TUBELESS	580.57795
20 x 8.00 - 10"	391.18021 (TR)	394.16025	580.57799
20 x 8.00 - 10"	391.18020 (GA)	394.15010	580.57799

922.57794

**KIT GEMELLAGGIO PER 4.0-10" / 5.0-10"**  
**TWINNING KIT FOR 4.0-10" / 5.0-10"**  
**JUMELAGE KIT POUR 4.0-10" / 5.0-10"**  
**KIT GEMELOS POR 4.0-10" / 5.0-10"**  
**ZWILLINGSKIT 4.0-10" / 5.0-10"**

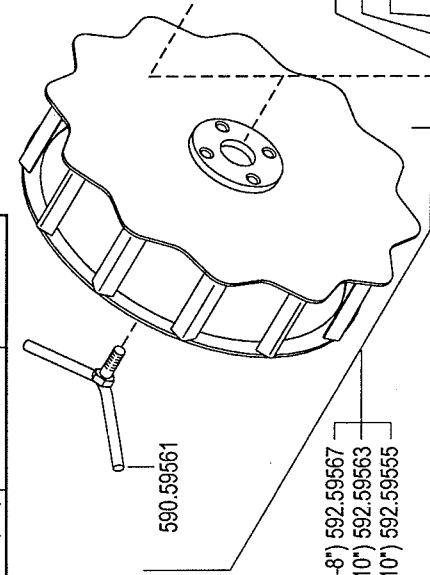
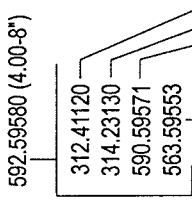
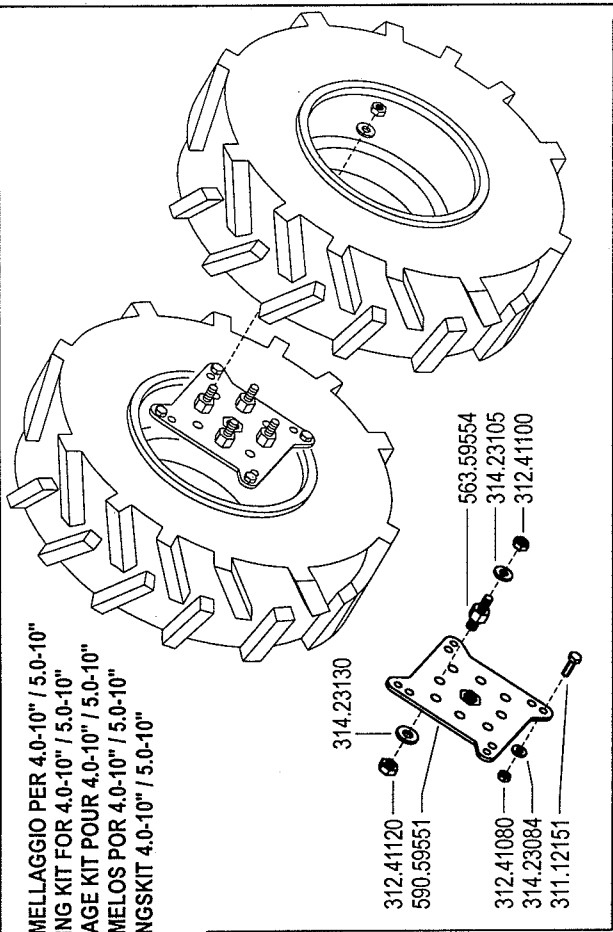

(4.00-8") 592.59567  
 (4.0-10") 592.59563  
 (5.0-10") 592.59555

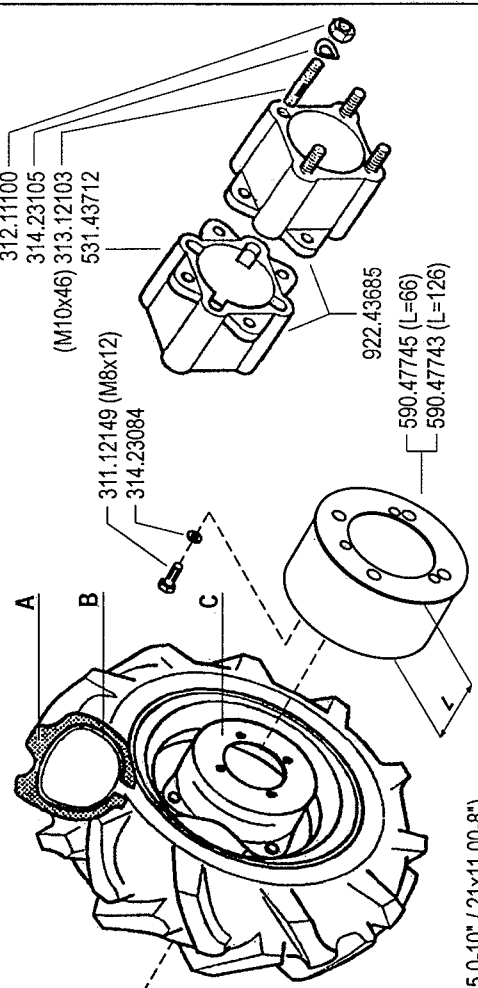

592.59578 (4.0-10" / 5.0-10" / 21x11.00-8")

<b>ALBI</b>	<b>BM 8</b>	WHEELS RUEDAS	<b>RUOTE (630 MAX AEBI)</b>	ROUES RÄDER	DALLA MACCHINA DE LA MAQUINA DE LA MACHINE FROM THE MACHINE AB DER MASCHINE	N
					Rev. <b>10</b> 0	
					07/2005	

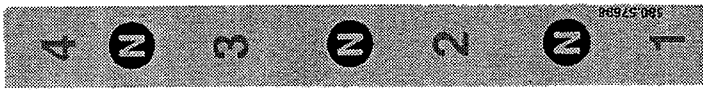

580.57698

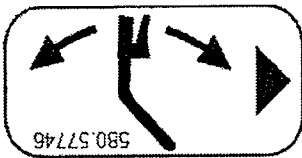

580.57746

580.57746

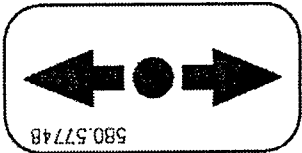

580.57748

580.57748

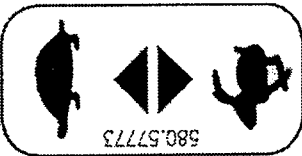

580.57773

580.57773



580.57767

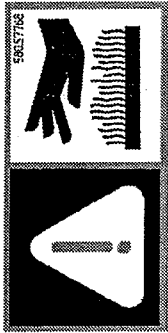

580.57768

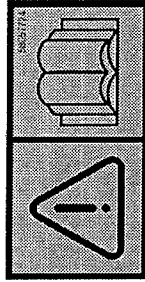

580.57724



580.57747

580.57747

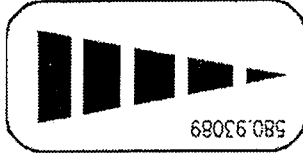

580.93089

580.93089

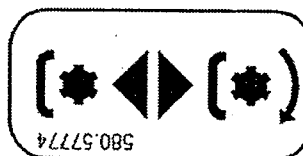

580.57774

580.57774

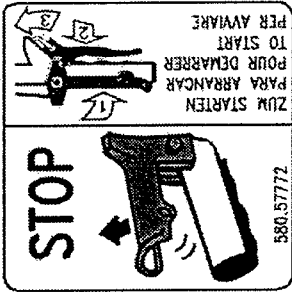

580.57772

580.57772



580.57770

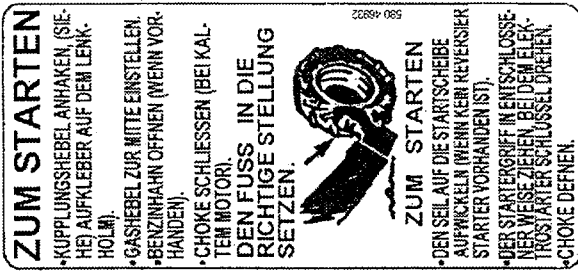

580.46932

**AKBI**

**BM 8**

ADESIVI (630 MAX AEBI)

AUTOCOLLANTS  
AUFKLEBES

STICKERS  
ADHESIVOS

DALLA MACCHINA  
DE LA MAQUINA  
DE LA MACHINE  
FROM THE MACHINE  
AB DER MASCHINE

N

11

Rev.

0

07/2005

ZENNE



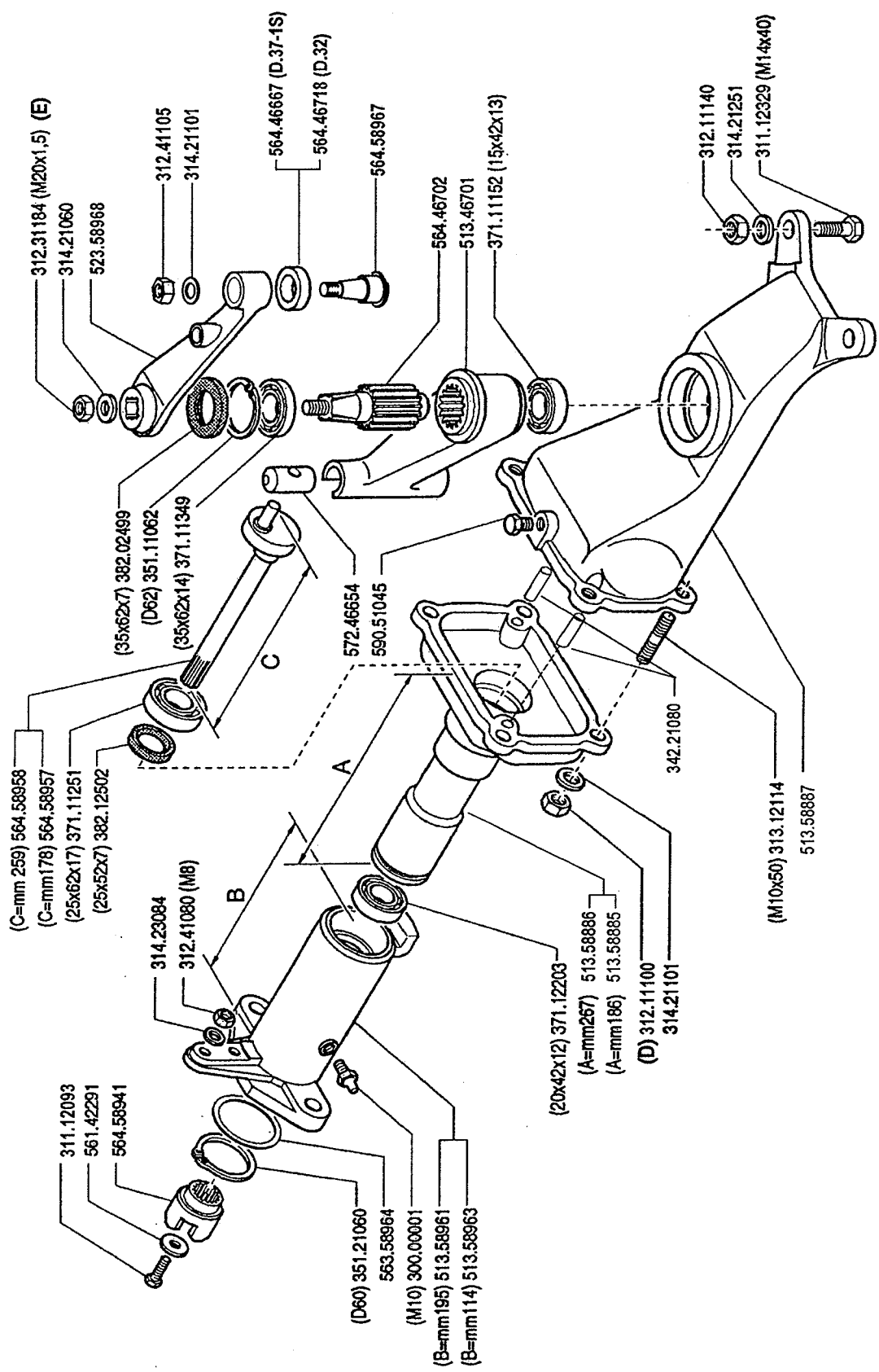

olio SAE 90 litri 1 (D) serrare a 50 Nm (E) serrare a 175 Nm

Rev. **12 0**  
 07/2005

DALLA MACCHINA  
 DE LA MAQUINA  
 FROM THE MACHINE  
 AB DER MASCHINE

COMANDO A BAGNO D'OLIO (630 MAX AEBI)  
 COMMANDE A BAIN D'HUILE  
 ÖLBADANTRIEB

OIL BATH CONTROL  
 MANDO A BAÑO DE ACEITE

**BM 8**

**AEBI**

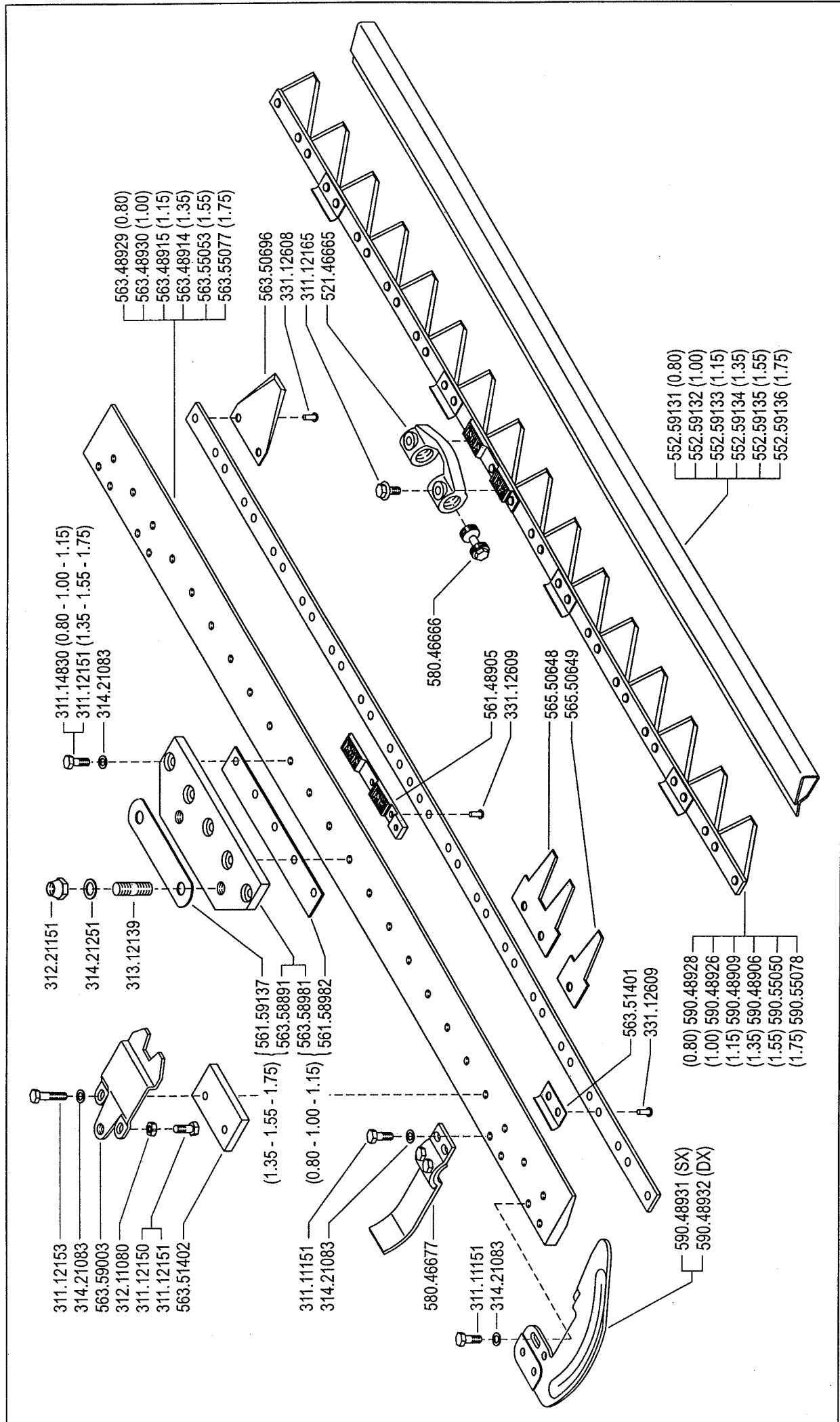

<b>AJABI</b>	<b>BM 8</b>	<b>BARRA EUROPA "1S" (630 MAX AEBI)</b>		DALLA MACCHINA DE LA MAQUINA DE LA MACHINE FROM THE MACHINE AB DER MASCHINE	Rev. <b>13</b> <b>0</b>
		CUTTER BAR EUROPA "1S" BARRA EUROPA "1S"	BARRE EUROPA "1S" MÁHBALKEN EUROPA "1S"		

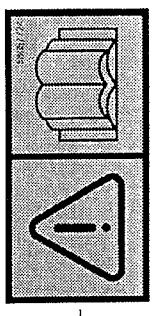

580.57724

311.11331 (M14x50)  
592.58634 1G (B=195 mm)

580.46689 (M14x75)



580.48325

300.10144  
563.58566

314.23150  
312.41140

300.10144  
314.23150  
563.58563  
563.59180  
(M6x14) 311.11091

312.41060  
314.23150  
312.41140

(M8x30) 311.12152  
314.23084  
312.41080  
(8x25) 342.11081



580.57769

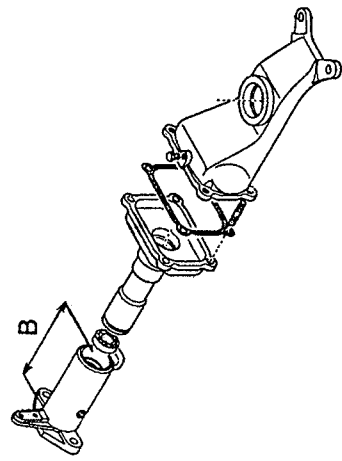

<b>ALIBI</b>	<b>BM 8</b>	PROTEZIONE "1G" (630 MAX AEBI) PROTECTION PROTECCIÓN	DALLA MACCHINA DE LA MAQUINA DE LA MACHINE FROM THE MACHINE AB DER MASCHINE	Rev.	14	0
				07/2005	N.	

**Aebi & Co. AG**  
**Maschinenfabrik**  
**CH-3401 Burgdorf**  
**Schweiz**  
Tel. 034 421 61 21  
Fax 034 421 61 51

Ersatzteile/  
pièces de rechange/  
pezzi di ricambio/  
spare parts  
Tel. 034 421 61 22  
Fax 034 421 61 52

<http://www.aebi.com>  
e-mail: [aebi@aebi.com](mailto:aebi@aebi.com)

**AEBI**