

# TP 20

---

Preis Fr. 3.—

**Gebrauchsanleitung und  
Ersatzteilliste**

**Mode d'emploi et liste des pièces  
de rechange**

**Istruzioni per l'uso e lista  
dei pezzi di ricambio**

# **AEBI**

---

Fabrikations-Nummer 4000—4999 EB XII. 69 Nr. Ic 81

## Wichtige Kontrollen

**Täglich:** Ölstand im Motor und Brennstoffstand kontrollieren.

**Nach einigen Tagen,** später mindestens **alle drei Monate** sämtliche Schrauben nachziehen, soweit sie nicht mit Sicherungsblech oder Splint gesichert sind.

### Radmuttern

Wöchentlich kontrollieren, wenn nötig nachziehen.

### Pneudruck

Wöchentlich kontrollieren (Wert siehe «Techn. Daten»).

### Batterie

Platten müssen mit Säure überdeckt sein. Wenn dies nicht der Fall ist, muß destilliertes Wasser nachgefüllt werden. Bei unregelmäßigem Betrieb oder Stilllegung des Fahrzeuges ist die Batterie alle 4 bis 6 Wochen nachzuladen.

### Bremsflüssigkeit

Die Flüssigkeit für die hydraulischen Bremsen sollte im Reservoir nie tiefer als 15 mm sinken. Nur ATE-Bremsflüssigkeit nachfüllen.

## Contrôles importants

**Journelement:** Contrôler le niveau d'huile du moteur et le niveau du carburant.

**Après quelques jours,** plus tard **tous les 3 mois,** resserrer tous les écrous qui ne sont pas assurés par des goupilles.

### Ecrous de roues

A contrôler toutes les semaines, resserrer si nécessaire.

### Pression des pneus

A contrôler toutes les semaines (voir sous «Données techniques»).

### Batterie

L'acide doit recouvrir les plaques séparatrices. Ajouter s'il y a lieu de l'eau distillée. Lorsque le véhicule est immobilisé ou s'il n'est utilisé que par intermittence, il est nécessaire de recharger la batterie toutes les 4-6 semaines.

### Liquide de frein

Le liquide des freins hydrauliques ne doit pas diminuer plus de 15 mm. N'utiliser pour remplir que du liquide ATE.

## Controlli importanti

**Giornalmente:** controllare il livello dell'olio nel motore e del carburante.

**Dopo qualche giorno,** in seguito **ogni 3 mesi,** stringere tutti i dadi che non sono assicurati con coppiglie.

### Dadi delle ruote

Ogni settimana controllare i dadi delle ruote.

### Pressione dei pneumatici

Ogni settimana controllare la pressione (vedi sotto «Dati tecnici»).

### Batteria

L'acido deve ricoprire gli elementi separatori. Aggiungere, se necessario, dell'acqua distillata. Quando il veicolo è immobile o viene usato saltuariamente, è necessario ricaricare la batteria ogni 4-6 settimane.

### Liquido dei freni

Il liquido dei freni idraulici non deve mai abbassarsi di più di 15 mm. In caso necessario riempire solamente con liquido ATE.

**Ölkontrollen** siehe Seite 5.

**Contrôles d'huile** voir page 5.

**Controlli dell'olio** vedi a pagina 5.

**Inhaltsverzeichnis**

Bedienungselemente . . . . .	2
Technische Daten . . . . .	3
Schaltstellungen . . . . .	14
Ladegewichte . . . . .	15
Bremsschema . . . . .	17
Schaltschema . . . . .	19
Schmierplan . . . . .	29
Ersatzteilverzeichnis . . . . .	30
Normenverzeichnis . . . . .	36

**Table des matières**

Éléments de commande . . . . .	2
Données techniques . . . . .	3
Position des leviers d'embrayage . . . . .	14
Poids de chargement . . . . .	15
Schéma de frein . . . . .	17
Installation électrique . . . . .	19
Plan de graissage . . . . .	29
Nomenclature . . . . .	30
Signification des normes . . . . .	36

**Indice delle materie**

Elementi di comando . . . . .	2
Dati tecnici . . . . .	3
Posizioni delle leve d'innesto . . . . .	14
Peso di carico . . . . .	15
Schema del freno . . . . .	17
Istallazione elettrica . . . . .	19
Piano di lubrificazione . . . . .	29
Nomenclatura . . . . .	30
Significato delle norme . . . . .	36

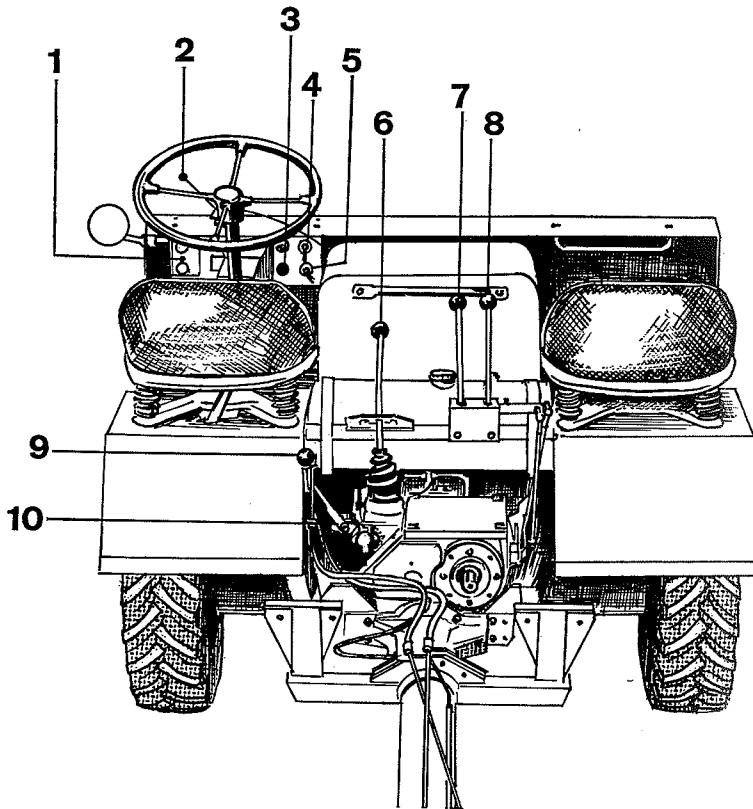

1	Sicherungsdose	Boîte de fusibles	Scatola dei fusibili
2	Handgashebel	Levier des gaz	Leva del gas
3	Glühanlaßschalter	Interrupteur d'incandescence	Interruttore incandescenza
4	Blinkerschalter	Commutateur des clignoteurs	Interruttore dei lampeggiatori
5	Lichtzündschalter	Interrupteur d'éclairage	Interruttore dell'illuminazione
6	Gangschalthebel	Levier de changement de vitesses	Leva delle marce
7	Zapfwellenschalthebel	Levier d'embrayage arbre de prise de force	Leva della presa di forza
8	Hebel für Allradantrieb	Levier d'embrayage commande sur 4 roues	Leva per comando su 4 ruote
9	Differentialsperre hinten	Blocage de différentiel (pont arrière)	Bloccaggio del differenziale (ponte posteriore)
10	Handbremshebel	Levier du frein à main	Leva del freno a mano



**Technische Daten****Geschwindigkeiten in km/h  
bei 3000 t/min des Motors**

G 1. vorwärts	2,54
G 2. vorwärts	4,11
G 3. vorwärts	6,55
S 1. vorwärts	9,63
S 2. vorwärts	15,70
S 3. vorwärts	25,00
G R rückwärts	2,26
S R rückwärts	8,63

**Données techniques****Vitesses en km/h  
avec 3000 t/min du moteur**

G 1 <sup>re</sup> avant	2,54
G 2 <sup>e</sup> avant	4,11
G 3 <sup>e</sup> avant	6,55
S 1 <sup>re</sup> avant	9,63
S 2 <sup>e</sup> avant	15,70
S 3 <sup>e</sup> avant	25,00
G R arrière	2,26
S R arrière	8,63

**Dati tecnici****Velocità in km orari  
a 3000 giri del motore**

G 1 <sup>a</sup> in avanti	2,54
G 2 <sup>a</sup> in avanti	4,11
G 3 <sup>a</sup> in avanti	6,55
S 1 <sup>a</sup> in avanti	9,63
S 2 <sup>a</sup> in avanti	15,70
S 3 <sup>a</sup> in avanti	25,00
G R in dietro	2,26
S R in dietro	8,63

**Tourenzahlen der Zapfwelle  
bei 3000 t/min des Motors**

– motorabhängig	546
– gangabhängig	
1. Gang	577
2. Gang	938
3. Gang	1500
R Rückwärtsgang	517

**Nombres de tours de prise de  
force à 3000 t/min du moteur**

– dépend. d. moteur	546
– dépend. des vitesses	
en 1 <sup>re</sup> avant	577
en 2 <sup>e</sup> avant	938
en 3 <sup>e</sup> avant	1500
R arrière	517

**Velocità della presa di forza  
à 3000 giri del motore**

– depend. d. motore	546
– depend. dal cambio	
1 <sup>a</sup> marcia	577
2 <sup>a</sup> marcia	938
3 <sup>a</sup> marcia	1500
R retromarcia	517

Normalzapfwelle	A (DIN 9611)
Batterie	12 V / 90 Ah
Spurkreisradius	4,7 m

Prise de force	
normale	A (DIN 9611)
Batterie	12 V / 90 Ah
Rayon de braquage	4,7 m

Presa di forza	
normale	A (DIN 9611)
Batteria	12 V / 90 Ah
Raggio di sterzata	4,7 m

**1. Allgemeines**

Jede Maschine braucht sachgemäße Bedienung und Pflege, wenn sie zur Zufriedenheit und Freude des Besitzers arbeiten soll. Je besser die Pflege, desto größer die Lebensdauer.

Vor allem sollen Motor und Getriebe richtig einlaufen können, d. h. während den ersten 20 Betriebsstunden nur leichtere Arbeit ( $\frac{2}{3}$  Belastung) bei mittleren Drehzahlen ausführen.

Wir empfehlen, die Maschine jeden Winter vom Service-Vertreter kontrollieren zu lassen.

Jede Maschine macht bei uns einen Probelauf. Dabei werden alle Mechanismen einreguliert. Es soll nur bei absoluter Notwendigkeit etwas nachreguliert werden. Angaben dazu sind in dieser Anleitung enthalten.

**Vorweg machen wir auf eine wichtige Garantie-Bestimmung der Motorenfabrik aufmerksam: Bei Ölwechsel oder wenn Öl nachgefüllt wird, muß diejenige Ölqualität verwendet werden, die in der Anleitung für den Motor vorgeschrieben ist.**

**Achtung!**

Den Brennstofftank nie ganz leerfahren, da sonst der Motor entlüftet werden muß (siehe Motorenanleitung).

Mit dem Transporter wird geliefert:

zum Motor:

- 1 Bedienungsanleitung
- 1 Ersatzteilliste
- 1 Satz Werkzeuge
- 1 Brennstofftrichter mit Filter

**1. Généralités**

Pour travailler à la satisfaction de son propriétaire, chaque machine exige un maniement correct et des soins appropriés. Plus vous la soignerez, plus vous en augmenterez la durée. Veillez avant tout au rodage du moteur et des engrenages en ne travaillant les 20 premières heures qu'à un régime réduit (à  $\frac{2}{3}$  de la charge normale).

Nous vous recommandons de faire contrôler la machine chaque hiver par le représentant chargé du service. Chaque machine est soumise chez nous à une marche d'essai au cours de laquelle tout est réglé. Tout réglage subséquent ne doit donc être entrepris qu'en cas d'absolue nécessité. Voir les instructions dans le présent mode d'emploi.

**Nous nous permettons de vous rendre attentifs à une clause importante des conditions de garantie de la fabrique de moteurs: En changeant ou en ajoutant de l'huile, on doit tenir compte de la qualité prescrite dans le mode d'emploi du moteur.**

**Attention!**

Ne jamais laisser se vider complètement le réservoir de carburant, pour ne pas devoir désaérer le moteur. Voir mode d'emploi du moteur.

Outillage normal du Transporter

Moteur:

- 1 mode d'emploi
- 1 liste des pièces de rechange
- 1 jeu d'outils
- 1 entonnoir avec filtre

**1. Istruzioni sommarie**

Chi vuol tenere una macchina che funzioni bene e che io accontenti del tutto, deve ben anche mantenerla e usarla con cura. Un'accurata manutenzione aumenta la durata della macchina e diminuisce le spese di riparazione.

Innanzitutto, ci vuole un buon rodaggio del motore e del cambio: le prime 20 ore di lavoro devono essere eseguite a un regime ridotto di giri ( $\frac{2}{3}$  del massimo di giri).

Raccomandiamo di fare controllare la macchina ogni inverno dal rappresentante. Prima di uscire dalla fabbrica, ogni macchina fa un giro di prova e tutti i congegni vengono regolati. Non regolare dunque una macchina che in caso di assoluto bisogno. Le istruzioni necessarie sono contenute in questo libretto.

**Per l'aggiunta o il cambio dell'olio, usare sempre quello della densità prescritta dalle istruzioni del motore. In caso contrario, la fabbrica non accetta pretese di garanzia.**

**Attenzione!**

Non lasciare mai vuotare il serbatoio del carburante, in modo da non essere costretti a deareare il motore. Vedi istruzioni per l'uso del motore.

Col Transporter forniamo

Motore:

- 1 istruzione per l'uso
- 1 listino dei pezzi di ricambio
- 1 astuccio porta-chiavi
- 1 imbuto con filtro

zur Maschine:

- 1 Betriebsanleitung mit Ersatzteilliste
- 1 Fettpresse
- 1 Steckschlüssel 19×22
- 1 Gabelschlüssel 17×22
- 1 Ringschlüssel 19×22
- 1 Dorn

## 2. Behandlung des Motors

Wir weisen ausdrücklich auf das, was in der separaten Betriebsanleitung für den Motor über Öl, Brennstoff, Schmierung, Luftfilter usw. angegeben ist.

## 3. Ölkontrolle und Ölwechsel (Fig. 1)

Motor:  
siehe Motorenanleitung.

Maschine:

muß auf ebenem Boden stehen. Ölstand **wöchentlich** kontrollieren, Niveau soll bei der Marke am Meßstab sein, wenn nötig Öl nachfüllen (Ölqualität siehe Ölwechsel).

Machine:

- 1 mode d'emploi avec liste des pièces de rechange
- 1 pompe de graissage
- 1 clef à douille 19×22
- 1 clef fourche 17×22
- 1 clef à anneau 19×22
- 1 broche

## 2. Entretien du moteur

Nous attirons expressément votre attention sur les instructions pour le moteur en ce qui concerne l'huile, le carburant, le graissage, le filtre à air, etc.

## 3. Contrôles et changement d'huile (fig. 1)

Moteur:  
voir mode d'emploi du moteur.  
Machine:  
doit être placée sur sol plat. Contrôler chaque semaine les niveaux d'huile. Ajouter, si nécessaire, de l'huile de même viscosité.

Macchina:

- 1 istruzione per l'uso
- 1 pompa per ingrassaggio
- 1 chiave a tubo 19×22
- 1 chiave a forcilla 17×22
- 1 chiave ad anello 19×22
- 1 spina

## 2. Manutenzione del motore

Raccomandiamo espressamente per ciò che riguarda l'olio, il carburante, il grassaggio, il filtro d'aria ecc., di attenersi alle istruzioni del motore.

## 3. Controllo e cambio d'olio (fig. 1)

Motore:  
vedi istruzioni del motore.  
Macchina:  
La macchina piazzata in piano, controllare **tutte le settimane** il livello dell'olio mediante l'asta di controllo. Se necessario aggiungere olio della medesima viscosità.

Fig. 1

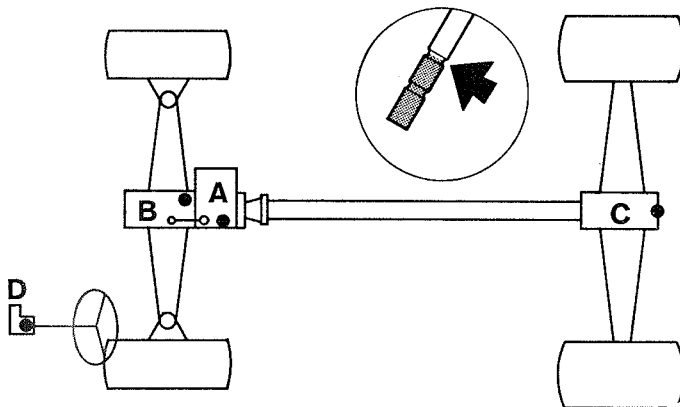

- A Schaltgetriebe
- B Vorderachse
- C Hinterachse
- D Lenkgetriebe

- A Boîte à vitesses
- B Essieu avant
- C Pont arrière
- D Engrenage de direction

- A Cambio
- B Asse anteriore
- C Ponte posteriore
- D Ingranaggio di direzione

## Ölwechsel

Der erste Ölwechsel erfolgt nach 50 bis 60 Betriebsstunden. Verwenden Sie ein Hypoid-Getriebeöl SAE 90, **Esso Gear Oil GP 90**.

Schaltgetriebe	= 7 l
Vorderachse	= 4 l
Hinterachse	= 3 l
Lenkgetriebe	= 1/4 l

Weitere Ölwechsel nach je 300 Betriebsstunden. Ölkontrolle und Ölwechsel dürfen nur bei stillstehender Maschine vorgenommen werden.

## 4. Schmierung

Schmierplan siehe Seite 27. Sämtliche Schmierstellen: Bei strengem Gebrauch des Transporters wöchentlich, sonst monatlich. Sämtliche Ölschrauben und Schmierstellen sind gelb gekennzeichnet. Alle nicht bezeichneten Gelenkstellen sind jeden Monat einmal zu ölen.

**Zu beachten:** Unmittelbar nach dem Waschen soll überall geschmiert werden. Hinweise über die Schmierung der Vorderradlager erhalten die Aebi-Service-Vertreter mit den periodischen Mitteilungen im «AM-Service».

## 5. Kontrolle und Nachstellen der Bremsen

Der TP 20 ist mit hochwirksamen hydraulischen Bremsen ausgerüstet, welche für zuverlässigen Dienst nach der nötigen Wartung und Kontrolle verlangen.

## Changement d'huile

Premier changement d'huile après 50 à 60 heures de travail. Choisissez une huile d'engrenage hypöide SAE 90, **Esso Gear Oil GP 90**. Quantité nécessaire:

Boîte à vitesses	= 7 l
Essieu avant	= 4 l
Pont arrière	= 3 l
Engrenage de direction	= 1/4 l

Vidanges subséquentes après 300 heures de travail. Le contrôle et le changement d'huile ne se font que lorsque la machine est immobilisée, moteur arrêté.

## 4. Graissage

Voir plan de graissage en page 27.

Tous les graisseurs sont à alimenter: lors d'un emploi intense du Transporter 1 fois par semaine, autrement 1 fois par mois. Tous les bouchons de vidange et les graisseurs sont marqués en jaune. Toutes les articulations (non marquées) sont à huiler une fois par mois.

**Attention:** Après le lavage de la machine, un graissage complet est nécessaire. Les instructions concernant le graissage des roulements aux roues avant sont remises aux agents de service Aebi avec les périodiques «Le service AM».

## 5. Contrôle et réglage des freins

Le TP 20 est équipé de freins hydrauliques très efficaces, qui demandent un contrôle et un service sérieux.

## Cambio d'olio

Primo cambio d'olio dopo 50 o 60 ore di lavoro. Scegliere un olio per cambio ipoido SAE 90, oppure **Esso Gear Oil GP 90**. Quantità necessaria:

Cambio	= 7 l
Asse anteriore	= 4 l
Ponte posteriore	= 3 l
Ingranaggio di direzione	= 1/4 l

Altri cambi dopo 300 ore di lavoro. Il controllo e il cambio d'olio si devono fare solamente con macchina e motore fermi.

## 4. Ingrassaggio

Vedi piano d'ingrassaggio a pagina 27.

Tutti gli ingrassatori sono da ingrassare: per uso intenso del Transporter settimanalmente, altrimenti mensilmente. Tutti i tappi per i cambi d'olio e gli ingrassatori sono contrassegnati in giallo. Tutte le articolazioni (non contrassegnate) sono da oliare una volta al mese.

**Attenzione:** Dopo il lavaggio della macchina, è necessario un ingrassaggio completo. Le istruzioni sull'ingrassaggio dei cuscinetti delle ruote anteriori vengono comunicate agli agenti di servizio Aebi tramite le nostre informazioni periodiche «Il servizio AM».

## 5. Controllo e regolaggio dei freni

Il Transporter Aebi TP 20 è equipaggiato di freni idraulici a grande effetto. Essi richiedono un controllo e servizio serio.



**Bremsflüssigkeit im Hauptbremszylinder (Fig. 2)**

**Liquide de frein dans le cylindre principal (fig. 2)**

**Liquido dei freni nel cilindro principale (fig. 2)**

Fig. 2

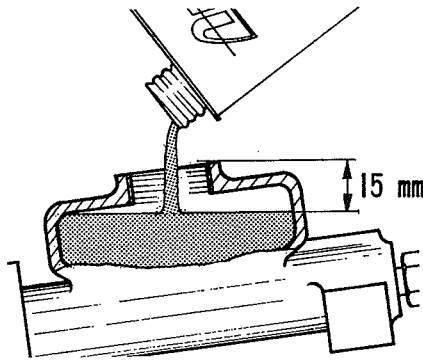

Niveau **wöchentlich** kontrollieren und ATE-Bremsflüssigkeit nachfüllen, wenn Niveau 15 mm unter den obersten Rand der Einfüllöffnung gesunken ist.

Contrôler chaque semaine le niveau et ajouter du liquide s'il est descendu au dessous de 15 mm depuis le rebord de l'ouverture de remplissage.

Controllare **ogni settimana** il livello e aggiungere del liquido ATE se esso fosse sotto di 15 mm del bordo superiore del recipiente.

Eine **Nachstellung** der Bremse ist erforderlich:

Un **réglage** du frein est nécessaire:

Un **regolaggio** dei freni è necessario:

1. wenn der Fußbremshebel infolge des natürlichen Verschleißes der Bremsbeläge ganz durchgetreten werden kann.
2. bei einseitiger Bremswirkung.

1. lorsque la pédale de frein peut être poussée complètement à fond par suite de l'usure normale des garnitures de frein,
2. lorsque le frein agit plus fort sur une roue que sur l'autre.

1. quando la leva del freno a causa del consumo naturale dello strato del freno può essere tirata giù fino in fondo,
2. quando il freno agisce più forte su una ruota che sull'altra.

Fig. 3

● Sechskantschraube E an der Zentriereinstellung zwei Umdrehungen lösen und durch Hammerschlag lockern.

● Gummistopfen am Fenster F abziehen. Nachstellzahnrad G mit Hilfe eines Schraubenziehers in Pfeilrichtung «fest» drehen, bis deutlicher Widerstand fühlbar ist (beide Bremsbacken liegen an der Bremstrommel an).

Fig. 3

● Desserrer de 2 tours la vis à 6 pans E du centrage et dégrager par un coup de marteau.

● Enlever le bouchon en caoutchouc de la fenêtre F. Au moyen d'un tournevis tourner la roue dentée de réglage dans le sens de la flèche indiquant «fort», jusqu'à ce qu'on sente la résistance (les deux mâchoires appuient contre le tambour de frein).

Fig. 3

● Svitare di due giri la vite esagonale E dal centro e allentarla con un colpo di martello.

● Levare il tappo di gomma della finestra F. A mezzo di un giravite, girare nel senso della freccia indicante «stabile», la ruota dentata del regolamento G, sino a che si sente una leggera resistenza (le due mascelle appoggiano contro il tamburo del freno).

● Sechskantschraube E festziehen.

● Serrer la vis à 6 pans E.

● Serrare la vite esagonale E.

Fig. 3

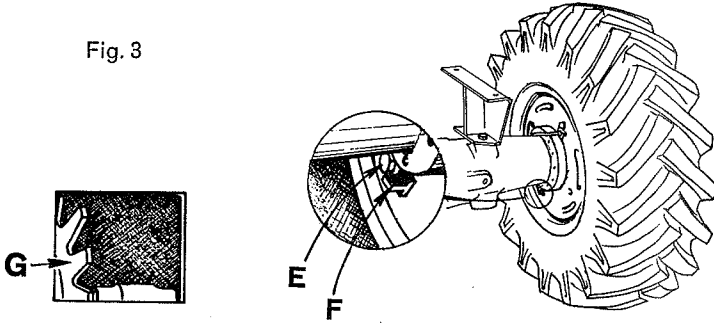

● Nachstellzahnrad G um 5 Zähne lösen (beide Bremsbacken sind von der Bremstrommel gelöst, Luftspalt 0,5 mm). Gummistopfen eindrücken.

● Tourner de 5 dents la roue dentée dans le sens de la flèche indiquant «mobile» (les deux mâchoires de frein sont détachées du tambour de frein, espace 0,5 mm). Replacer le bouchon en caoutchouc.

● Girare di 5 denti la ruota dentata nel senso della freccia indicante «mobile» (le due mascelle del freno sono staccate dal tamburo del freno, spazio 0,5 mm). Rimettere il tappo di gomma.

#### Handbremse (Fig. 4)

Stellung des Handbremshebels kontrollieren. Bei festgezogener Bremse sollen immer noch 3 Rasten in Reserve sein. Wenn nötig an der Verstell-schraube H nachstellen.

#### Frein à main (fig. 4)

Contrôler la position du levier à main: Lorsque le frein est complètement serré, il doit avoir encore une réserve de 3 dents du segment. Resserrer, si nécessaire, la vis de réglage H.

#### Freno a mano (fig. 4)

Controllare la posizione della leva a mano. Quando il freno è completamente tirato, dovrà avere ancora una riserva di 3 denti del segmento. Se necessario regolare con la vite H.

Fig. 4



Hinweise über das Entlüften der Bremsanlage und über die Grundeinstellungen erhalten die Aebi-Service-Vertreter mit den periodischen Mitteilungen im «Aebi-Service».

Les instructions concernant l'aération du système de freins et le réglage de base sont remises aux agents de service Aebi avec les périodiques «Le service AM».

Le istruzioni sul deareamento del sistema frenante e del regolaggio di base vengono comunicate agli agenti di servizio Aebi tramite le nostre informazioni periodiche «Il servizio AM».

## 6. Betrieb

### Anlassen und Abstellen des Motors

#### Anlassen (Fig. 5):

1. Kupplungspedal niederdrücken, Fahrgänge und Zapfwelle ausschalten.
2. Hand- oder Fußgas auf halbe Stellung, bei kaltem Wetter Startmehrmengenknopf einmal drücken.

## 6. Travail

### Lancement et arrêt du moteur

#### Lancement (fig. 5):

1. Pousser à fond la pédale de débrayage, débrayer vitesses et prise de force.
2. Levier des gaz (levier à main ou à pied) à mi-gaz. Par temps froid presser une fois sur le bouton «supplément de carburant».

## 6. Lavoro

### Messa in moto e arresto del motore

#### Avviamento (fig. 5):

1. Spingere a fondo il pedale della frizione, levare la marcia e la presa di forza.
2. Leva del gas (a mano o a pedale) a mezzo gas, a temperatura basse spingere una volta sul bottone supplemento carburante.

Fig. 5

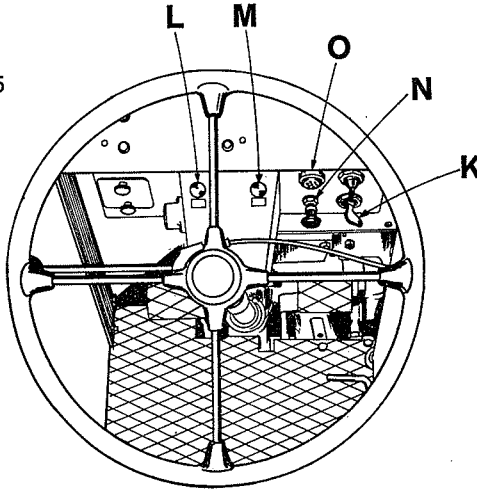

3. Zündschlüssel bei K einstecken und ohne zu drehen hineindrücken. Kontroll-Lampen L und M müssen aufleuchten.
4. Anlaßschalter N bis zum ersten Anschlag ziehen. Vorglühen ca. 30 bis 60 Sekunden (bei großer Kälte 1 bis 2 Minuten). Glühüberwacher O leuchtet auf. Bei warmem Motor braucht nicht vorgeglüht zu werden.
5. Anlaßschalter N ganz durchziehen — Anlassen. Anlaßbetätigung höchstens 5 Sekunden. Der Motor springt an.
6. Kontroll-Leuchten müssen auslöschen.

3. Introduire la clef d'allumage K et pousser à fond, sans tourner. Les lampes témoin L et M doivent brûler.
4. Tirer le bouton de démarrage N jusqu'au premier arrêt. L'incandescence dure 30 à 60 secondes (par basses températures 1 à 2 minutes). Le témoin O doit brûler. Par moteur chaud, l'incandescence n'est pas nécessaire.
5. Démarrer en tirant à fond le bouton de démarrage N. Durée de démarrage au maximum 5 secondes. Le moteur marche.
6. Les lampes témoin doivent s'éteindre.

3. Introduire la chiave d'accensione K e spingere in fondo, senza girare. Le lampade spia L e M dovranno accendersi.
4. Tirare il bottone di messa in moto N fino al primo arresto. L'incandescenza dura dai 30 a 60 secondi, per basse temperature 1 a 2 minuti. La spia O deve essere accesa. Per motore caldo, l'incandescenza non è necessaria.
5. Messa in moto, tirando a fondo il bottone N. Durata della messa in moto al massimo 5 secondi. Il motore è in moto.
6. Le lampade spia dovranno spegnersi.

## Abstellen:

1. Handgashebel ganz zurückstellen.
2. Fußgashebel ganz zurückziehen bis Motor stillsteht.
3. Beide Kontroll-Leuchten leuchten auf.
4. Zündschlüssel abziehen.

Für Behandlung und Startvorbereitung bei Winterbetrieb sind die Hinweise der Motoranleitung zu beachten.

Motor nicht plötzlich abstellen, sondern noch kurz im Leerlauf weiterlaufen lassen (Temperaturausgleich).

## Schaltgetriebe

Total 6 Vorwärts- und 2 Rückwärtsgänge, aufgeteilt in 2 Stufen zu je 3 Vorwärtsgängen und 1 Rückwärtsgang.

Geländestufe

(Vorwählstellung G)

Straßenstufe

(Vorwählstellung S)

Bevor ein Getriebebegang eingeschaltet wird, ist der Schalthebel immer zuerst in die gewünschte Vorwählstellung zu führen. Nachher kann innerhalb der gewählten Geschwindigkeitsstufe beliebig geschaltet werden.

Mit Ausnahme der Stufenschaltung sind alle Vorwärtsgänge synchronisiert.

## Wichtig beim Schalten:

Immer ganz auskuppeln, indem man das Kupplungspedal ganz niederdrückt. Läßt sich der Schalthebel nicht ohne Widerstand in die gewünschte Raste bringen, so soll das Kupplungspedal leicht gelöst werden, damit sich die Zahnräder etwas drehen und den Eingriff finden. Auf keinen Fall Gewalt anwen-

## Arrêt

1. Retirer complètement les gaz à main.
2. Retirer à fond la pédale des gaz.
3. Les deux lampes témoin brûlent.
4. Sortir la clef d'allumage.

Par températures hivernales consulter les instructions du mode d'emploi du moteur. Ne pas arrêter le moteur directement à plein gaz, mais le laisser tourner quelques instants au ralenti (compensation de température).

## Boîte à vitesses

au total 6 vitesses avant et 2 vitesses arrière divisées en 2 échelons à chacun 3 vitesses avant et 1 arrière.

Terrain

(levier présélecteur sur G)

Route

(levier présélecteur sur S)

Avant d'engager une vitesse, passer d'abord le levier dans la présélection voulue. Dans le cadre d'une présélection, on peut changer les vitesses à volonté.

Toutes les vitesses sont synchronisées, à l'exception de la présélection du changement de vitesse.

## Important:

Lorsqu'on change de vitesse, avoir soin de débrayer complètement en pressant à fond la pédale. Si l'on a de la peine à engager le levier dans la vitesse désirée, ne forcer en aucun cas, mais lâcher légèrement la pédale pour permettre aux engrenages de bouger et de s'engrener. Pendant la marche, ne

## Arresto del motore

1. Ritirare completamente il gas a mano.
2. Ritirare a fondo il pedale del gas.
3. Le 2 lampade spia dovranno accendersi.
4. Levare la chiave d'accensione.

Per temperature invernali consultare le istruzioni d'uso per il motore.

Non arrestare mai il motore direttamente a pieno gas, ma lasciarlo girare al minimo qualche istante (compensazione di temperatura).

## Ingranaggio del cambio

In complesso 6 marce avanti e 2 retromarce suddivise in 2 settori con 3 marce anteriori e 1 retromarcia ciascuno.

Fuori strada

(marcia prescelta G)

Su strada (marcia prescelta S)

Prima d'innestare una marcia bisogna sempre mettere innanzitutto la leva nella posizione desiderata. Dopo si può, entro il settore di velocità scelto, innestare a piacimento.

Eccetto il cambio di preselezione da G a S, tutte le marce sono sincronizzate.

## Importante:

Per il cambio delle marce spingere completamente il pedale della frizione. Quando la leva delle marce non entra subito nel settore non forzare; ma allentare leggermente il pedale. In tal modo gli ingranaggi girano ed entrano l'uno nell'altro. Durante la marcia non lasciare per nessun motivo il piede sul



den. Während der Fahrt darf das Kupplungspedal keinesfalls als Fußstütze benützt werden. Zwischen den Vorwählstellungen G (Geländestufe) und S (Straßenstufe) befindet sich eine Nullstellung. Rasten wir den Schalthebel hier ein, so ist weder die Geländestufe noch die Straßenstufe eingeschaltet und das Fahrzeug hat keinen Antrieb. Von dieser Nullstellung aus lassen sich die Zapfwelle und die Seilwinde im Stationärantrieb auch gangabhängig schalten.

laisser en aucun cas le pied sur la pédale d'embrayage. Position des leviers d'embrayage. Entre la présélection G (terrain) et S (route) se trouve la position zéro. Lorsque le levier des vitesses est mis sur cette position, aucune vitesse n'est embrayée et la machine reste immobile. C'est la position pour travail stationnaire. Partant d'ici, on peut également faire tourner l'arbre de prise de force et le treuil aux régimes dépendants des vitesses.

pedale della frizione. Posizione delle leve d'innesto. Tra le posizioni di preselezione G e S si trova la posizione zero. Se inseriamo la leva su tale posizione, nessuna marcia è innestata e il veicolo rimane fermo. Questa posizione, desiderata. Dopo si può, entro serve al lavoro stazionario. Partendo di là, si può ugualmente innestare la presa di forza ed il verricello dipendenti del cambio.

### Zapfwelle

Die Schaltungen dürfen nur bei stillstehendem Fahrzeug und ausgekuppeltem Motor ausgeführt werden.

– **motorabhängige Schaltung** (Hebelstellung M) ergibt Normdrehzahl und dient zum Antrieb der Aufbaugeräte wie Ladegerät, Miststreuer, Saug- und Druckfaß usw.

– **gangabhängige Schaltung** (Zapfwellen-Schalthebel auf G und Gang-Schalthebel auf 1, 2, 3 oder R). Entsprechend der Stellung des Gang-Schalthebels dreht nun die Zapfwelle mit verschiedenen Drehzahlen (genaue Angaben siehe «Technische Daten»), auf Stellung R sogar in entgegengesetzter Drehrichtung.

Die gangabhängig geschaltete Zapfwelle ist bestimmt zur Verwendung des Transporters als stationäre Kraftquelle. Sie darf **nicht** zum Antrieb von Aufbaugeräten (Seilwinde ausgenommen) benutzt werden. Damit dies unbeabsichtigt nicht doch geschehen kann, rüsten wir die Maschine

### Prise de force

La prise de force ne peut être embrayée que lorsque la machine est immobilisée et le moteur débrayé.

– **Embrayage dépendant du moteur** (levier sur M). Régime normal pour commander les accessoires de travail comme autochargeur, épandeuse à fumier, citerne Kaiser, etc.

– **Embrayage dépendant des vitesses** (levier d'embrayage prise de force sur G, levier de vitesses sur 1, 2, 3 ou R). Suivant la position du levier des vitesses, l'arbre de prise de force tourne maintenant à des régimes différents, sur position R même en sens inverse (voir indication sous «Données techniques»).

La prise de force dépendante des vitesses est destinée à l'emploi du Transporter comme moteur stationnaire. Elle **ne doit pas** être engagée pour commander les accessoires de travail portés. Pour éviter une fausse manipulation, nous équipons la machine d'un verrouil-

### Presa di forza

La presa di forza non può essere innestata che quando la macchina è ferma e il motore disinnestato.

– **Dipendente dal motore** (leva su M), regime normale per comandare gli accessori di lavoro come l'autocaricatore, lo spandiletame, cisterna Kaiser ecc.

– **Dipendente dal cambio cambio** (leva della presa di forza su G e leva del cambio su 1, 2, 3 o R). A secondo la posizione della leva del cambio, la presa di forza gira ora a delle velocità differenti (vedi specificazioni su «Dati tecnici»), su posizione R magari in senso inverso.

La presa di forza innestata dipendentemente dal cambio è destinata all'uso della macchina come motore stazionario. Non deve per ciò essere usata per comandare accessori di lavoro portati. Per evitare una falsa manipolazione, abbiamo equipaggiato la guida della leva di un arresto smontabile.

mit einer wegschraubbaren Sperre aus. Diese Sperre soll nur im Bedarfsfall entfernt und nachher sofort wieder angebracht werden.

Für allfällige Schäden, die aus Mißachtung dieser Vorschrift an der Grundmaschine und angebrachten Geräten entstehen, müssen wir alle Garantieansprüche ablehnen. Soll die gangabhängige Schaltung der Zapfwelle bei stationärem Fahrzeug benutzt werden, so ist der Hinweis unter «Schaltgetriebe» zu beachten.

### **Bremsen**

Während der Fahrt wird normalerweise die Fußbremse (wirkt auf alle 4 Bremsstromeln) benützt. Die Handbremse dient zum Sichern des stillstehenden Fahrzeuges und als von der Fußbremse unabhängige Notbremse.

Beim Anhalten im Gefälle kleinster Fahrgang und Vieradantrieb einschalten, Handbremse anziehen und Lenkung gegen den Hang einschlagen. In sehr steilem Gelände werden die Räder mit Keil oder Stein gesichert.

### **Allradantrieb**

Wir empfehlen, auf guten Straßen nur mit dem Hinterachsantrieb zu fahren (Schalthebel auf Stellung 2) und den Allradantrieb (Schalthebel auf Stellung 4) nur nach Bedarf einzuschalten (kann während der Fahrt unter Last eingedrückt werden).

### **Differentialsperren**

Differentialsperren, sowohl in Vorder- wie in Hinterachse eingebaut, verhindern, daß eine Achshälfte bei ungünstigen Ad-

lage démontable. Ce verrouillage ne sera enlevé qu'en cas de nécessité et doit être remonté sitôt le travail terminé. Nous déclinons toute responsabilité pour les dégâts provenant de la non observation de cette instruction. Pour l'emploi de la prise de force dépendante des vitesses, voir les instructions sous «boîte de vitesses».

### **Freins**

La machine en marche est freinée normalement par le frein à pied qui agit sur les 4 roues. Par contre, le frein à main sert à bloquer la machine stationnaire ou comme frein de réserve, indépendant du frein à pied.

A l'arrêt en forte côte, il ne suffit pas de serrer le frein à main; il faut encore engager la 1<sup>re</sup> vitesse G, la commande sur 4 roues et, dans le terrain, braquer la direction contre la pente. Eventuellement caler la machine.

### **Commande sur les 4 roues**

Sur la bonne route, nous recommandons d'engager seulement les roues arrières (levier sur 2) et les roues avant (levier sur 4) seulement en cas de nécessité. La commande sur 4 roues peut être engagée pendant la marche.

### **Blocage des différentiels**

L'essieu avant et le pont arrière ont chacun un blocage de différentiel qui empêche une roue ou l'autre de tourner

Questo arresto deve essere smontato soltanto in caso di bisogno e rimontato immediatamente a lavoro terminato.

Per i guasti provocati alla macchina e agli accessori portati per non avere osservato questa istruzione, rifintiamo tutte le garanzie. Per l'uso della presa di forza dipendente dal cambio vedi le istruzioni sulla «Scatola del cambio».

### **Freni**

La macchina in marcia viene normalmente frenata con il freno a pedale che agisce sulle 4 ruote, mentre il freno a mano serve a bloccare la macchina stazionaria o come freno di riserva indipendente del freno a pedale.

All'arresto in forte pendenza, non è sufficiente serrare il freno a mano. Si deve ancora innestare la prima marcia G, la comanda sulle 4 ruote e, in campagna, sterzare contro la pendenza. Eventualmente assicurare la macchina con un cuneo o una pietra.

### **Comando su 4 ruote**

Sulla buona strada raccomandiamo d'innestare solamente le ruote posteriori (leva su 2) e d'innestare le ruote anteriori (leva su 4) solamente in caso di necessità. Il comando su 4 ruote può essere innestato durante la marcia.

### **Bloccaggio dei differenziali**

L'asse anteriore e il ponte posteriore hanno ciascuno un bloccaggio del differenziale che impedisce una ruota o

häsionsverhältnissen (durchnässter Boden, Schnee, Eis usw.) leer durchdreht. Sperren nur bei Bedarf einschalten (Stellung B) und sofort wieder ausrücken. Fahren auf Straßen immer mit ausgeschalteter Differentialsperre (Stellung D).

Die Vorderradsperrung hat aus Gründen der Fahrsicherheit keine Raste; sie muß während der ganzen Dauer mit der Hand gehalten werden.

### Anschlagschraube (Fig. 6)

Der Verdrehbereich zwischen Vorder- und Hinterachse beträgt 45° und ist durch Anschlagsschraube A M 12×25 DIN 561 im Gelenkgehäuse TP 1262/1 begrenzt. Diese Schraube dient gleichzeitig als Abscherstift, damit beim Umkippen des Hinterwagens der Vorderwagen nicht mitgerissen wird. Nach einem derartigen Unfall ist diese Anschlagsschraube sofort zu ersetzen. Bei montierter Zapfwellenverlängerung ist der Verdrehbereich auf 26° begrenzt.

à vide lorsque l'adhésion est mauvaise. N'engager le blocage qu'en cas de nécessité et le débrayer sitôt après. Sur route, le levier de différentiel est toujours sur D.

Le levier de blocage de l'essieu avant n'a pas d'encoche d'arrêt, ceci pour des raisons de sûreté: il doit être tiré à la main pendant toute la durée du blocage.

### Vis de butée (fig. 6)

Le gauchissement entre l'essieu avant et l'essieu arrière atteint 45° et est limité par une vis de butée A M 12×25 DIN 561 dans la boîte d'articulation. Cette vis sert en même temps de goupille de cisaillement, de sorte que si le train-arrière se renverse, il n'entraîne pas dans sa chute le train-avant. Après un tel accident, la vis de butée est à remplacer immédiatement. Avec la rallonge de prise de force montée, le degré de gauchissement est limité à 26°.

l'altra di girare a vuoto in caso che l'adesione non sia buona. Innestare il bloccaggio solamente in caso di necessità e disinnestarlo subito dopo. Sulla strada, la leva del differenziale dev'essere sempre su D.

La leva di bloccaggio dell'asse anteriore, per ragioni di sicurezza, non ha posizione fissa. Si deve tirarla a mano per tutta la durata del bloccaggio.

### Vite d'arresto (fig. 6)

L'asse posteriore è girevole rispetto all'asse anteriore, limitato a 45° da una vite d'arresto A M 12×25 DIN 561 nella scatola d'articolazione TP 1262/1. Questa vite serve allo stesso tempo da copiglia di taglio di modo che se il dietrotrainsi rovescia, l'avantreno non viene trascinato nella caduta. Dopo un incidente simile, la vite d'arresto deve essere immediatamente rimpiazzata. Con la prolunga alla presa di forza montata, la possibilità di girare dell'asse posteriore è limitata a 26°.

Fig. 6

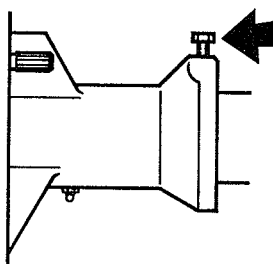

## Schaltstellungen

## Position des leviers d'embrayage

## Posizione delle leve d'innesto

Zapfwelle  
Prise de force  
Pres a di forza

motorabhängig  
dépendent du moteur  
dipendentemente dal motore

Vorwählstellung Strassengänge  
Position de présélection vitesses route  
Posizione prescelta per marce su strada

Allradantrieb  
Commande sur 4 roues  
Comando su 4 ruote

Hinterachs Antrieb  
Commande sur roues arrières  
Comando su ruote posteriori

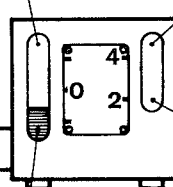
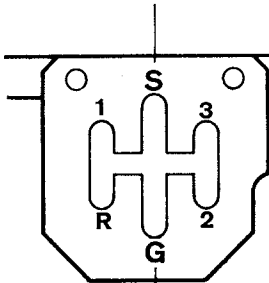

gangabhängig (gesperrt)  
dépendent des vitesses (bloqué)  
dipendentemente dal cambio (bloccato)

Vorwählstellung Geländegänge  
Position de présélection vitesses terrain  
Posizione prescelta per marce fuori strada

Differentialsperren  
Bloccage des différentiels  
Bloccaggio dei differenziali

Vorderachse  
Essieu avant  
Asse anteriore

Hinterachse  
Pont arrière  
Ponte posteriore

D = eingeschaltet  
embrayé  
innestato

B = gesperrt  
bloqué  
bloccato

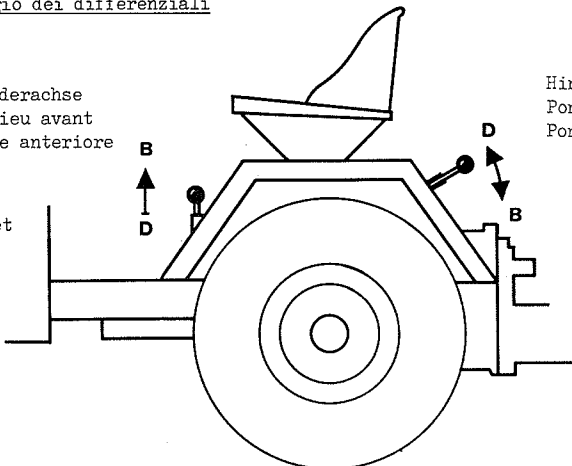



**Maximal zulässige Achslasten****Charges essieux admissibles****Carico assiale ammissibile**

Achse essieu assi	Pneu pneu pneumatici	Ply ply ply	Luftdruck pression d'air pressione d'aria	zulässige Achslasten charges carico
Vorderachse essieu avant asse anteriore	7,00–12"	6	2,0 atü	1420 kg
			2,50 atü	1680 kg
Hinterachse essieu arrière asse posteriore	11–12"	6	1,25 atü	1880 kg
			1,75 atü	2300 kg

Maximal zulässiges Gesamtgewicht inkl. Fahrer **3500 kg**  
Leergewicht ohne Verdeck und Brücke **1030 kg**

Poids total maximum admis avec conducteur **3500 kg**  
Poids du châssis seul, sans cabine **1030 kg**

Peso totale massimo amesso con conduttore **3500 kg**  
Peso del chassis solo, senza cabina **1030 kg**

**Ladegewichte und Abmessungen der Brücke****Poids de chargement et dimensions du pont****Peso di carico e dimensioni del pianale**

Mit der von uns gelieferten Normalbrücke (3,2×1,6 m) ergibt sich eine Nutzlast von 2000 kg. Die Normalbrücke wiegt 130 kg und hat folgende Verteilung:

Le pont normal de notre fabrication (3,2×1,6 m, poids 130 kg) permet une charge utile de 2000 kg. La répartition sur le châssis est la suivante:

Il pianale normale di nostra fabbricazione (3,2×1,6 m, 130 kg) permette un carico utile di 2000 kg. La ripartizione sul chassis è il seguente:

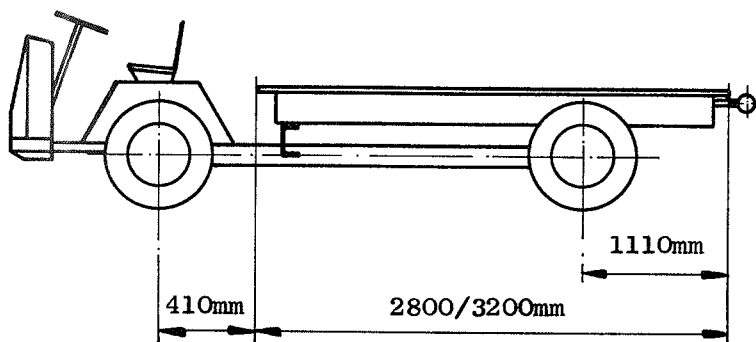

Für alle übrigen Fälle ist die Nutzlast auf Grund der zulässigen Achslasten und des zulässigen Gesamtgewichtes zu bestimmen.

Pour tous les autres cas, la charge utile est à déterminer sur la base des charges essieux et du poids total admis.

Per tutti gli altri casi, il carico utile è da determinare sulla base dei carichi assiali e del peso totale ammissibili.



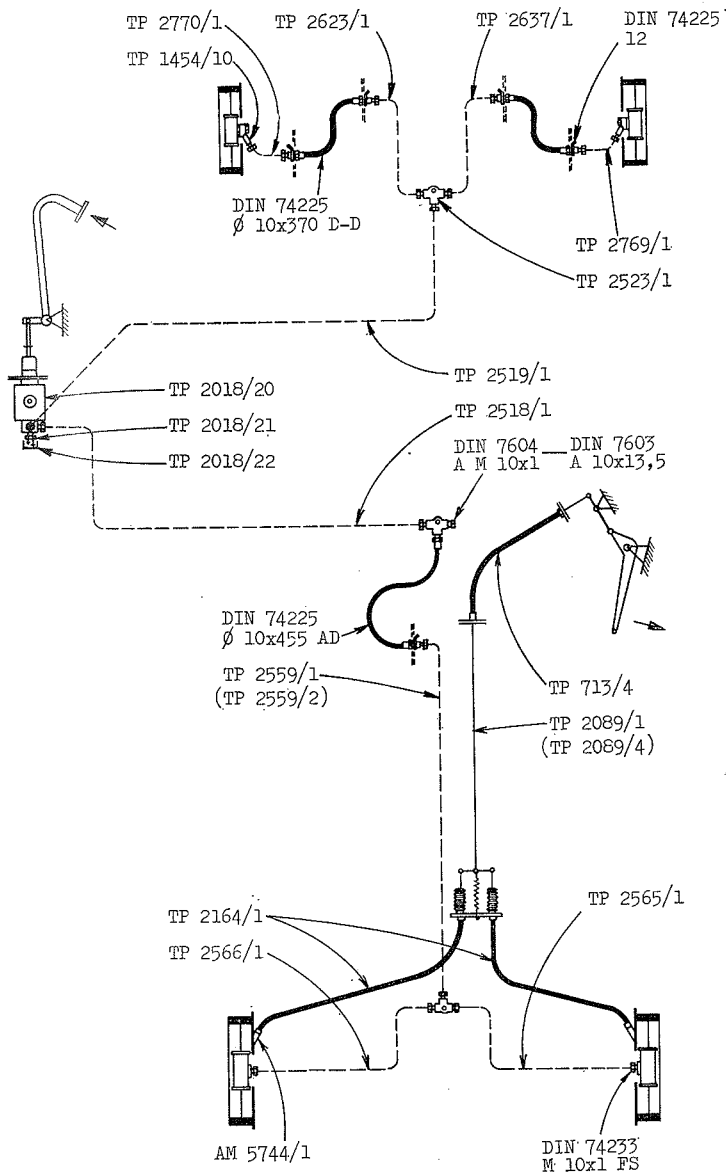

### Ersatzteil-Verzeichnis

TP 192/1	Scheinwerfer
TP 192/2	Glühlampe
TP 192/4	Glühlampe
TP 203/19	Ladekontrolllampe grün
TP 203/20	Öldrucklampe rot
TP 209/3	Soffittenlampe
TP 209/11	Schlußlampe
TP 209/12	Glühlampe
TP 210/1	Blinkleuchte
TP 210/2	Soffittenlampe
TP 289/3	Kabelverbinder
TP 1580/10	Blinkgeber
TP 1580/14	Sicherungsdose
TP 1580/16	Glühüberwacher
TP 1580/17	Glühanlaßschalter
TP 1580/18	Blinkerschalter
TP 1580/19	Lichtzündschalter
TP 1580/29	Steckdose
TP 1580/33	Reglerschalter
TP 2018/21	Bremslichtschalter
TP 2018/23	Horn
TP 2143/8	Batterie
TP 2726/1	Öldruckschalter
A DIN 72575	Steckdose
B DIN 72575	Stecker

### Nomenclature

Phare
Ampoule
Ampoule
Lampe témoin vert
Indicateur (huile) rouge
Ampoule
Feu arrière
Ampoule
Clignoteur
Ampoule
Raccord des câbles
Automate des clignot.
Boîte de fusibles
Signal d'incandescence
Interrupt. d'incandesc.
Commutateur d. clignot.
Interrupteur d'éclairage
Prise
Régulateur
Bouton de contact
Klaxon
Batterie
Contact pression d'huile
Prise de courant
Fiche



### Nomenclatura

Fanale
Lampadina
Lampadina
Spia verde della dinamo
Indicatore (olio) rosso
Lampadina
Luce posteriore
Lampadina
Lampeggiatore
Lampadina
Giunzione dei cavi
Automatico lampeggiatori
Scatola dei fusibili
Signalatore incandescenza
Interruttore incandescenza
Interruttore dei lampegg.
Interr. dell'illuminazione
Presse
Regolatore
Bottone di contatto
Clacson
Batteria
Contatto pressione d'olio
Presse
Spina

860

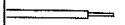

### Kabelverzeichnis

(DIN 72551)

		
1	1,5 x 1800	- -
2	1,5 x 1105	- -
3	1,5 x 3800	- -
4	1,5 x 250	- a
5	1,5 x 60	a e
6	6 x 130	- k
7	6 x 130	- k
8	35 x 680	i c
9	35 x 850	i c
10	6 x 1760	b h
11	6 x 2400	- b
12	1,5 x 850	- a
13	1,5 x 600	- -
14	1,5 x 300	a a
15	1,5 x 500	a a
16	1,5 x 380	a a
17	6 x 160	- k

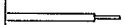

### Signification des câbles

(DIN 72551)

		
18	1,5 x 100	- f
19	1,5 x 600	- -
20	1,5 x 1095	- -
21	1,5 x 340	a f
22	1,5 x 1810	f f
23	1,5 x 1250	- l
24	1,5 x 120	a f
25	1,5 x 200	- a
26	1,5 x 900	a a
27	1,5 x 1200	- a
28	1,5 x 1930	- e
29	1,5 x 1000	- a
30	1,5 x 430	a a
31	6 x 1800	- h
32	6 x 1750	b b
33	1,5 x 2330	- a
34	1,5 x 600	- -

### Significato dei cavi

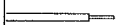
(DIN 72551)

		
35	1,5 x 1095	- -
36	1,5 x 380	a a
37	1,5 x 1800	- a
38	1,5 x 1900	- a
39	1,5 x 1000	- a
40	1,5 x 430	a a
41	1,5 x 1810	g g
42	1,5 x 250	- a
43	1,5 x 2340	a a
44	1,5 x 2340	a a
45	1,5 x 1730	a d
46	1,5 x 2340	- a
47	1,5 x 2320	- a
48	1,5 x 3800	- -
49	1,5 x 3800	- -
50	1,5 x 3800	- -



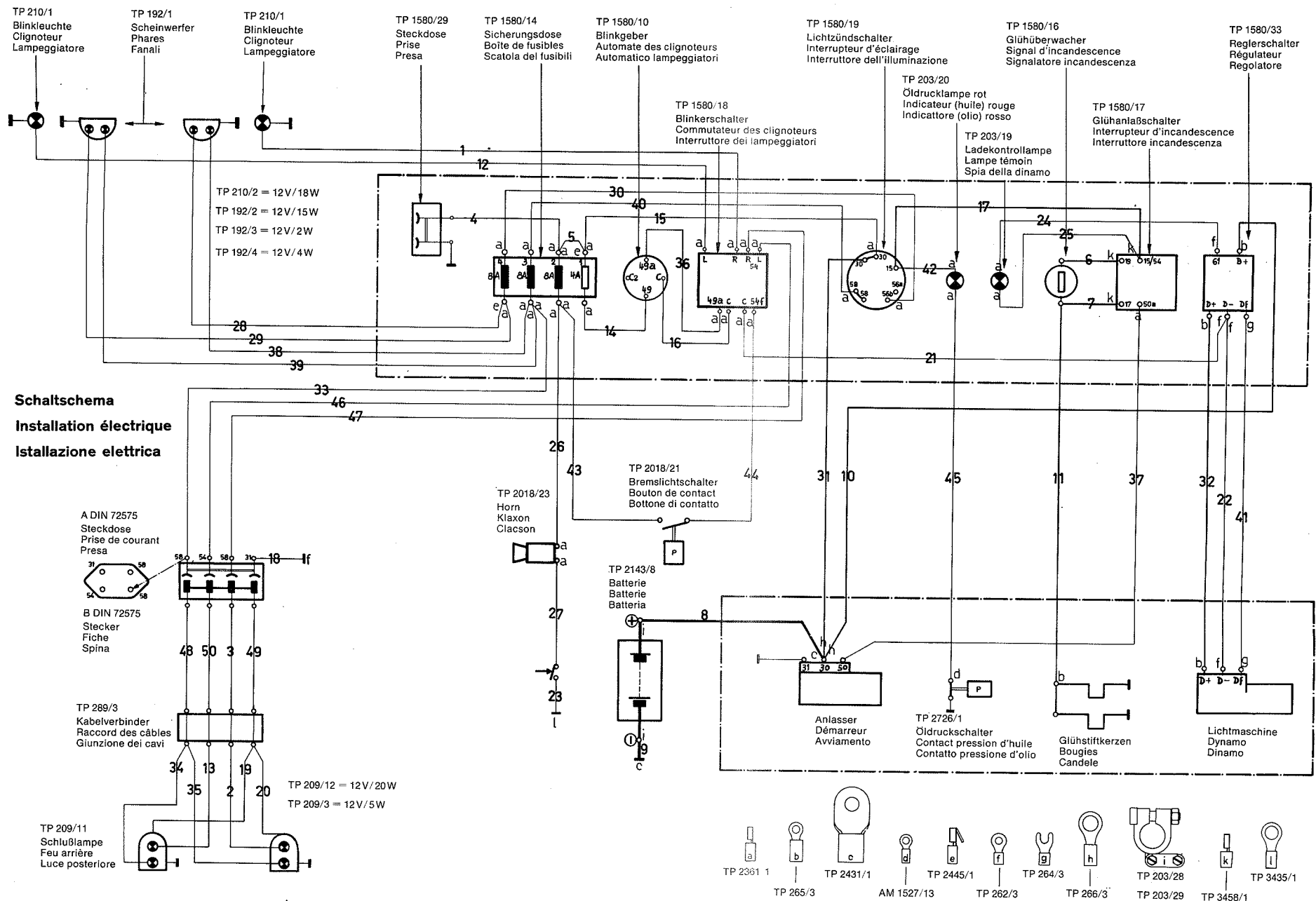

**Schaltschema**  
**Installation électrique**  
**Istallazione elettrica**

A DIN 72575  
 Steckdose  
 Prise de courant  
 Presa

B DIN 72575  
 Stecker  
 Fiche  
 Spina

TP 289/3  
 Kabelverbinder  
 Raccord des câbles  
 Giunzione dei cavi

TP 209/11  
 Schlußlampe  
 Feu arrière  
 Luce posteriore

Kabelfarben: Couleurs des câbles: Colori dei cavi:	1-11 schwarz noir nero	12-17 rot rouge rosso	18-23 weiß blanc bianco	24-27 grau gris grigio	28-32 grün vert verde	33-37 gelb jaune giallo	38-40 blau bleu blu	41 braun brun marrone	42-45 gelb/rot jaune/rouge giallo/rosso	46 rot/grün rouge/vert rosso/verde	47 schwarz/grün noir/vert nero/verde	48 gelb/grün jaune/vert giallo/verde	49 weiß od. blau blanc ou bleu bianco o blu	50 rot od. braun rouge ou brun rosso o marrone
--	---------------------------------	--------------------------------	----------------------------------	---------------------------------	--------------------------------	----------------------------------	------------------------------	--------------------------------	--	---	---	---	--	---

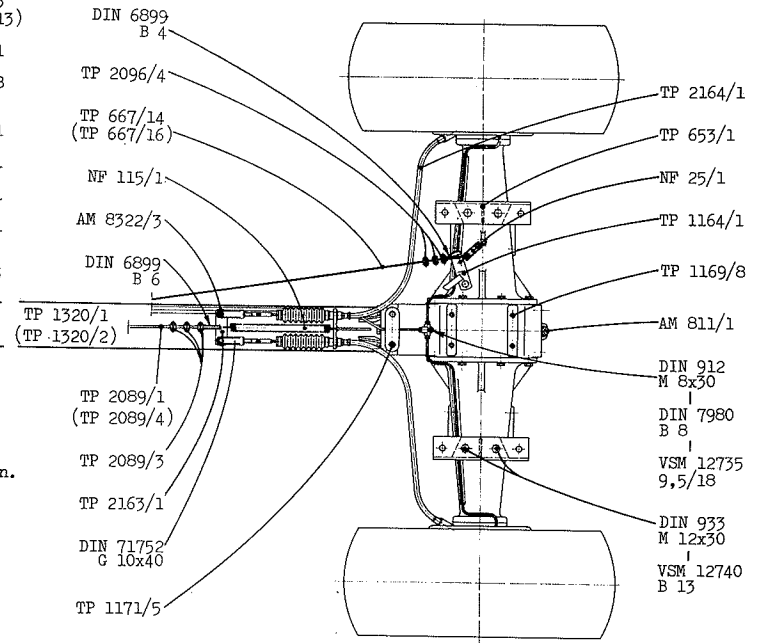
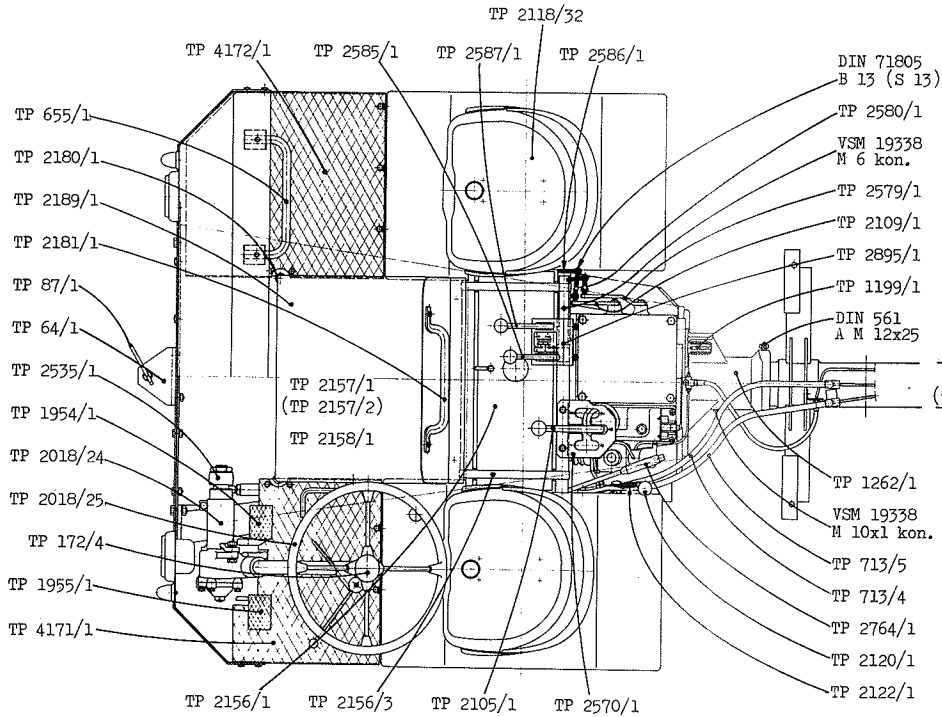
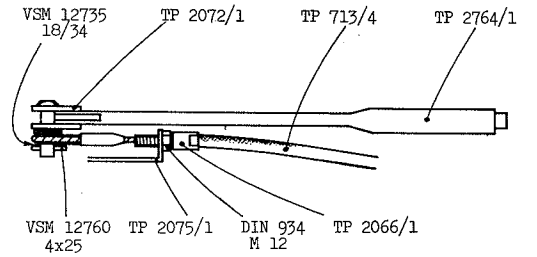
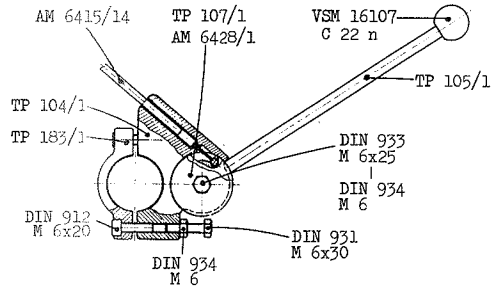
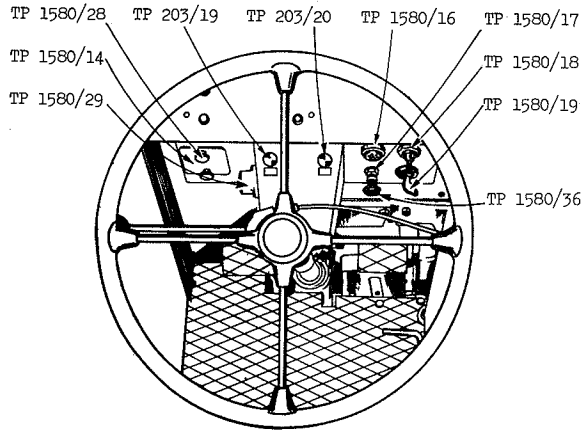

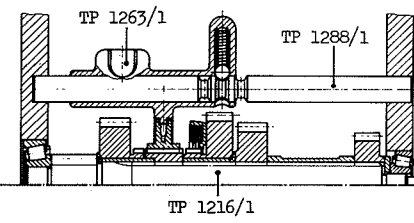
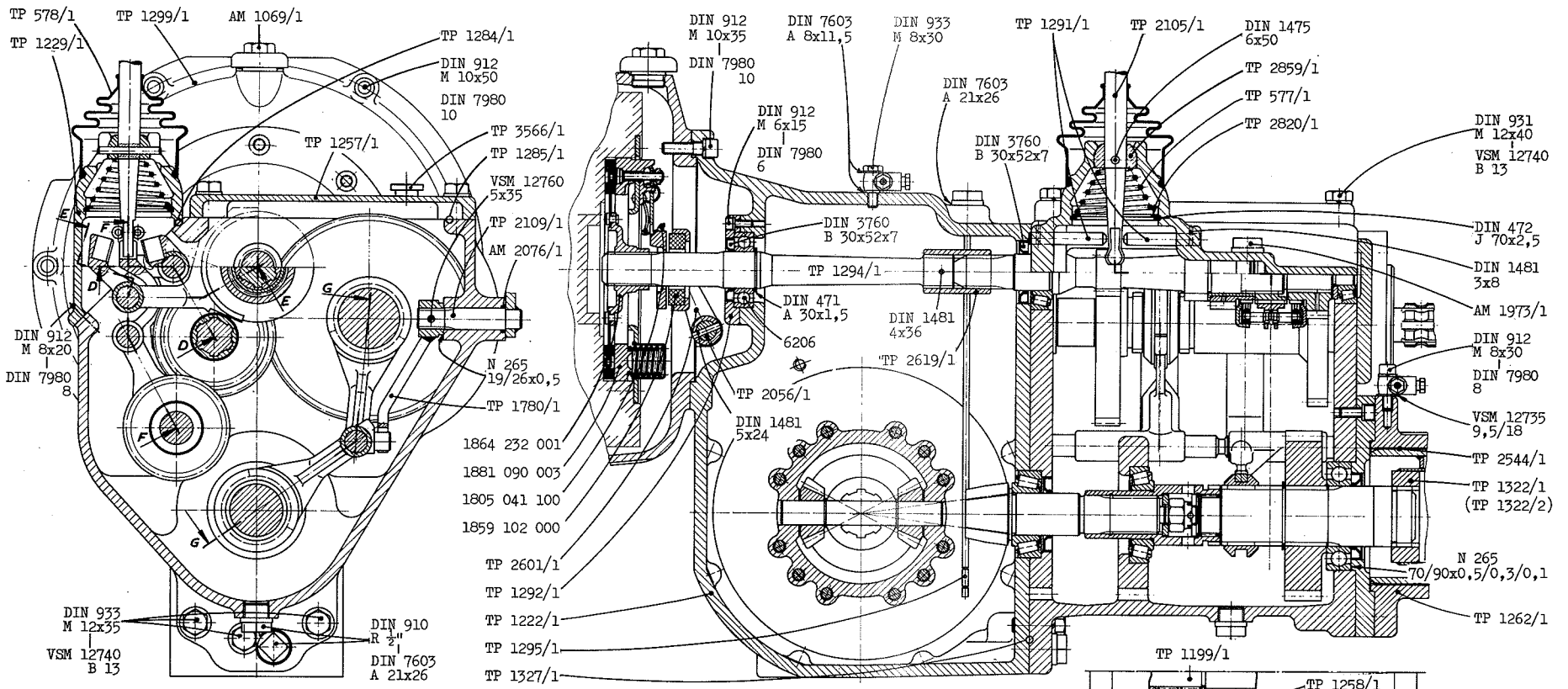

Schnitt D-D

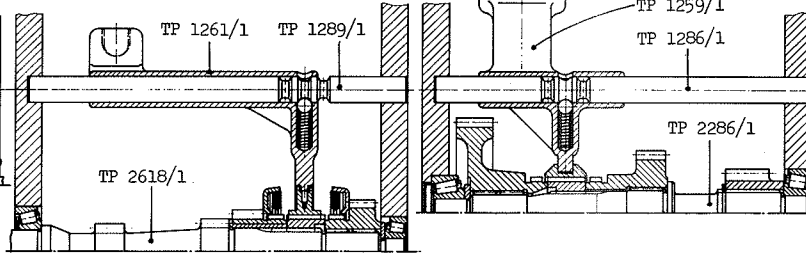

Schnitt E-E

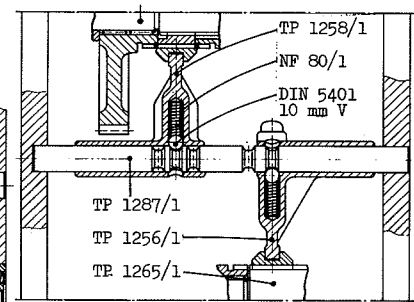

Schnitt F-F

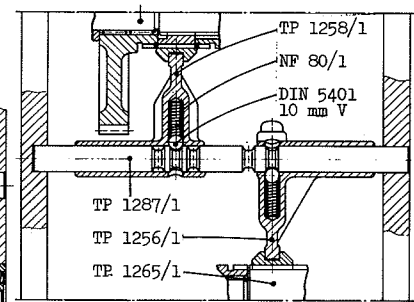

Schnitt G-G

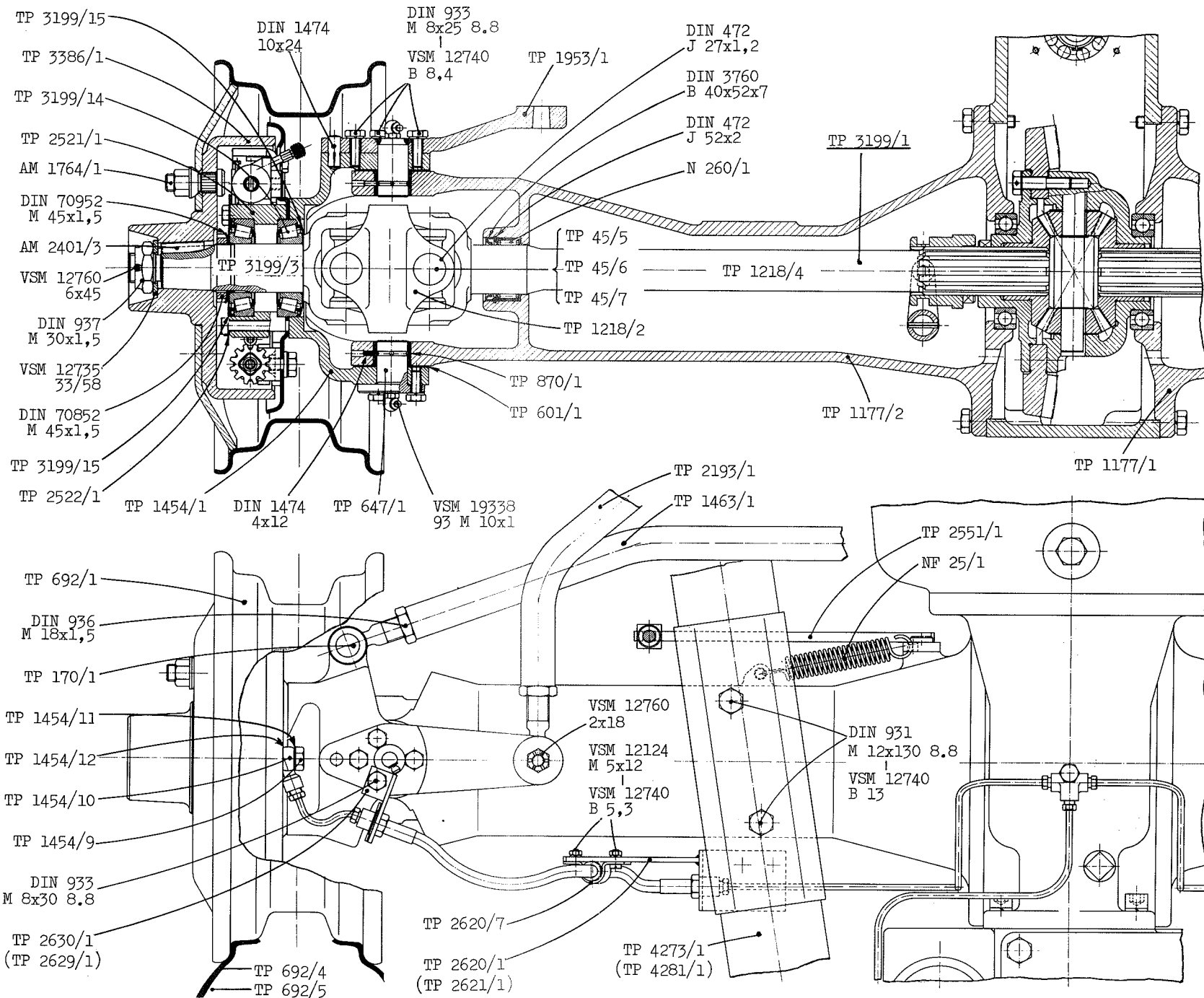

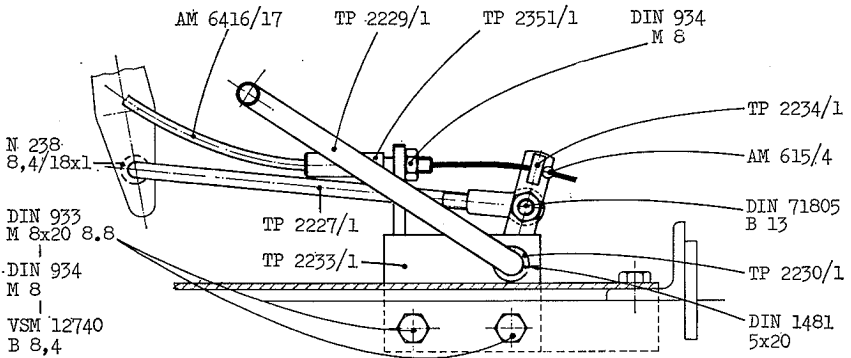
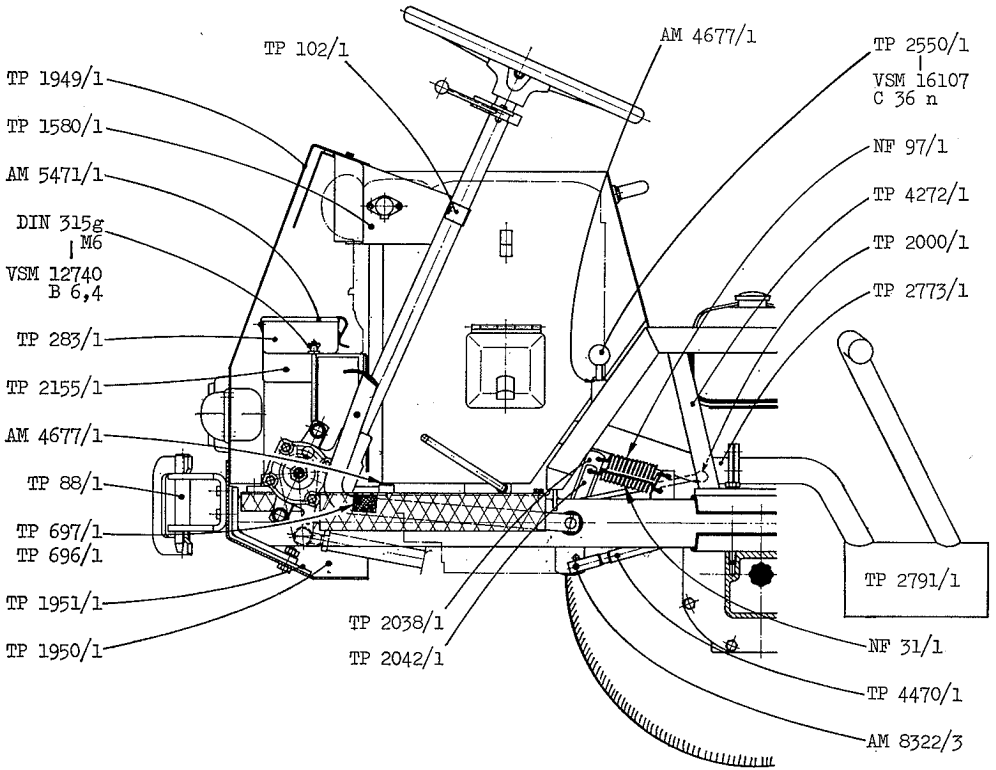

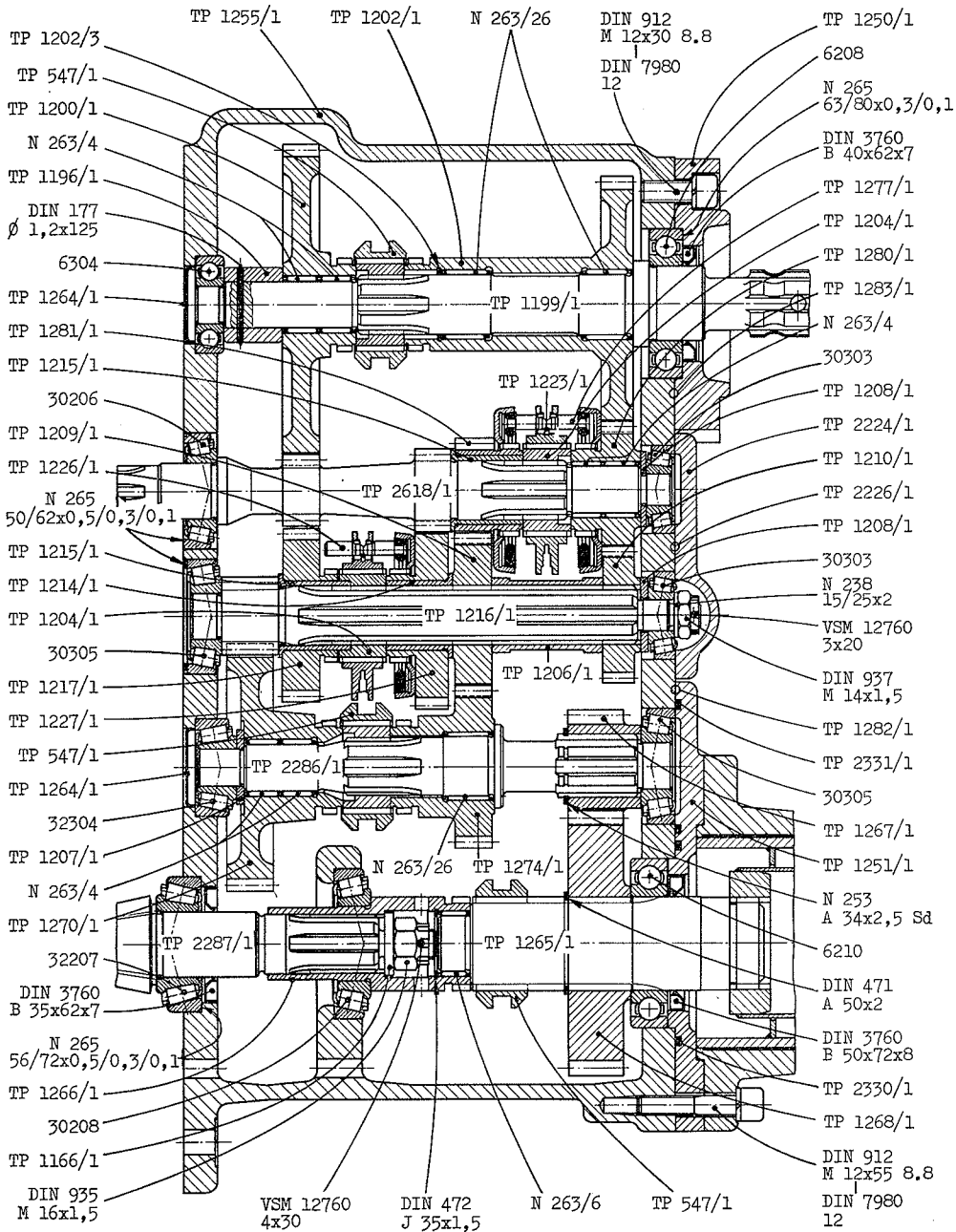

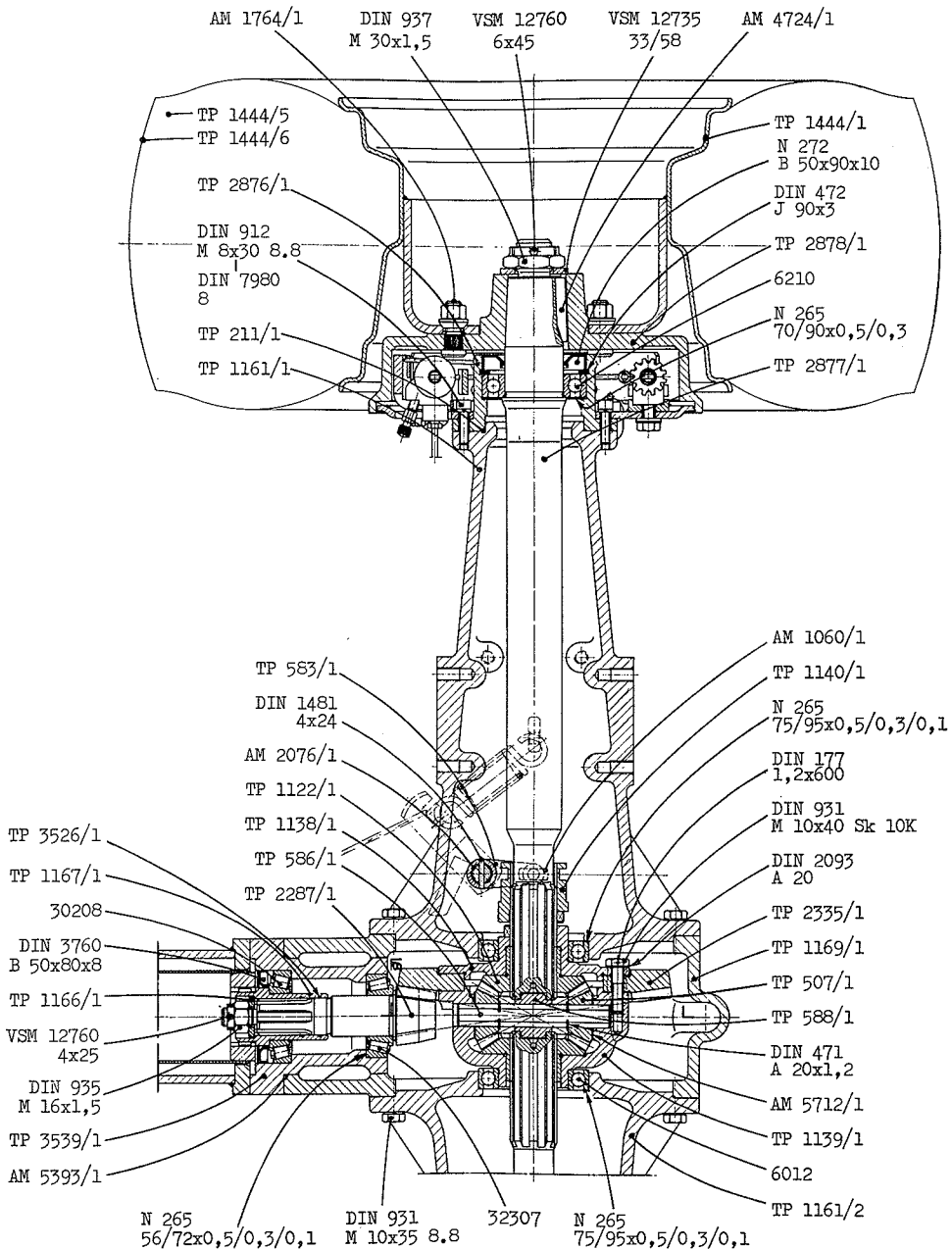

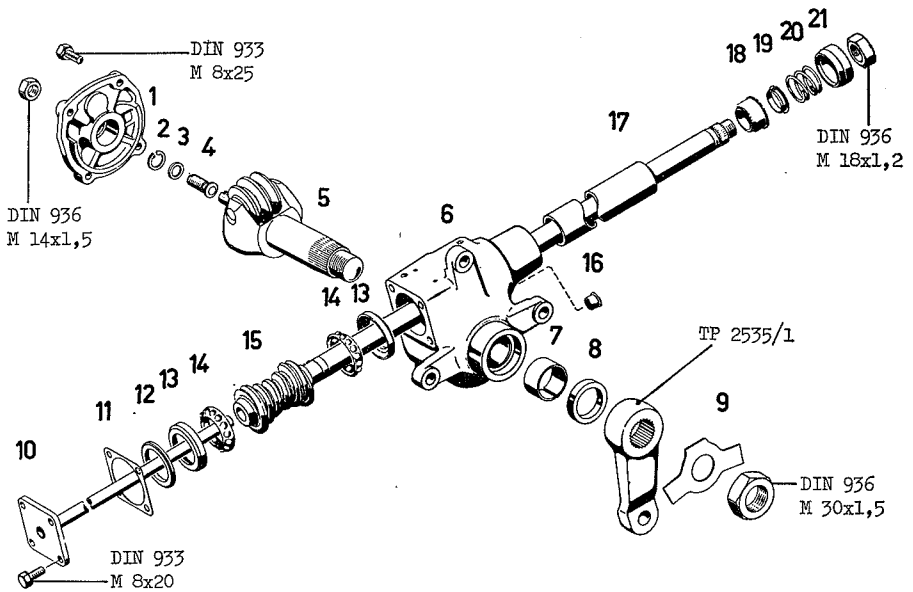

1	7340 002 103	Gehäusedeckel	Couvercle	Coperchio
2	0630 532 007	Sicherungsring	Circlip	Anello di sicurezza
3	7348 032 118	Führs.scheibe 2,1	Disque 2,1	Disco 2,1
	7348 032 119	Führs.scheibe 2,15	Disque 2,15	Disco 2,15
	7348 032 120	Führs.scheibe 2,2	Disque 2,2	Disco 2,2
	7348 032 121	Führs.scheibe 2,25	Disque 2,25	Disco 2,25
	7348 032 122	Führs.scheibe 2,3	Disque 2,3	Disco 2,3
	7348 032 123	Führs.scheibe 2,35	Disque 2,35	Disco 2,35
	7348 032 124	Führs.scheibe 2,4	Disque 2,4	Disco 2,4
	7348 032 125	Führs.scheibe 2,45	Disque 2,45	Disco 2,45
	7348 032 126	Führs.scheibe 2,5	Disque 2,5	Disco 2,5
4	7325 030 108	Nachstellschraube	Vis de réglage	Vite di regolazione
5	7340 605 526	Lenkrollenwelle	Arbre	Albero
6	7340 601 519	(Fl.247)Rechtsgehäuse	Carter	Carter
7	7348 623 101	Lagerbüchse	Coussinet	Cuscinetto
8	0634 302 517	Wellendichtring	Joints d'arbre	Premi-stoppa elastico
9	7358 037 103	Sicherungsblech	Plaque d'arrêt	Lamiera di sicurezza
10	7340 303 101	Nachstellflansch	Support	Supporto
11	7337 033 106	Ausgl.dichtung 0,1	Joint plat 0,1	Guarnizione 0,1
	7337 033 107	Ausgl.dichtung 0,12	Joint plat 0,12	Guarnizione 0,12
	7337 033 108	Ausgl.dichtung 0,15	Joint plat 0,15	Guarnizione 0,15
	7337 033 109	Ausgl.dichtung 0,3	Joint plat 0,3	Guarnizione 0,3
12	7340 034 101	Zwischenring	Anneau	Anello
13	8169 034 102	Kugellauftring	Bague	Anello
14	0770 027 001	Kugelhalter	Cage à billes	Gabbia a sfera
15	7340 617 170	(g.L.843,5)Lenkspindel	Tige	Stanga
16	7315 240 105	Oelstopfen	Bouchon	Tappo
17	7325 618 127	(g.L.681)Mantelrohr	Tuyau	Tubo
18	7325 225 101	Kugellagerbüchse	Coussinet	Cuscinetto
19	7325 034 104	Zentrierring	Anneau de centrage	Anello di centraggio
20	7315 036 102	Druckfeder	Ressort	Molla
21	7014 033 102	Dichtring	Bague d'étanchéité	Guarnizione stagna



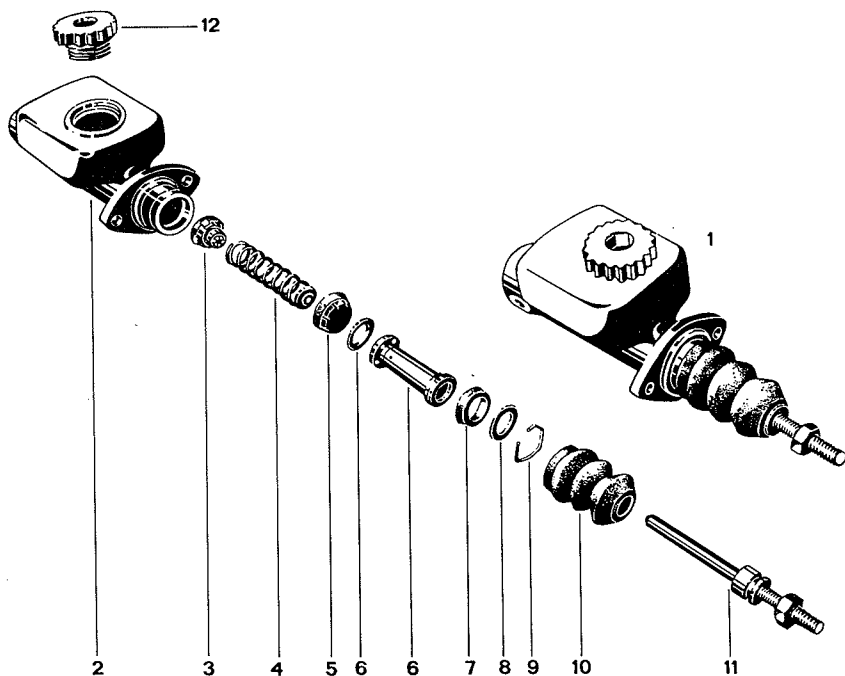

1	E 2124	Hauptzylinder	Cylindre principal	Cilindro principale
2	E 1721a	Hauptzylindergehäuse	Réservoir	Serbatoio
3	H 2272	Bodenventil	Soupape	Valvola
4	D 225	Druckfeder	Ressort	Molla
5	M 220	Manschette	Manchette	Manicotto
6	EX 228	Kolben mit Füllscheibe	Piston	Pistone
7	H 22330	Sekundärmanschette	Manchette secondaire	Manicotto secondario
8	H 0049	Anschlagscheibe	Disque	Disco
9	H 0044	Sicherungsring	Circlip	Anello di sicurezza
10	H 2550	Schutzkappe	Protection	Calotta in gomma
11	H 2660	Kolbenstange	Bielle	Biella
12	H 0033	Behälterverschraubung	Couvercle	Coperchio

Dichtungen

Joints

Guarnizioni

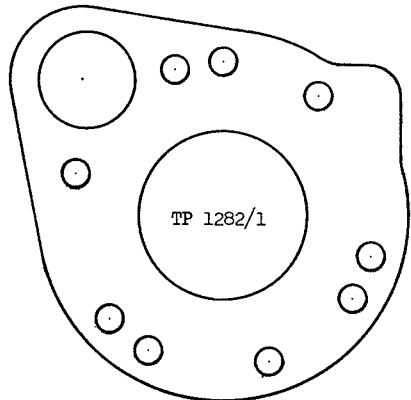
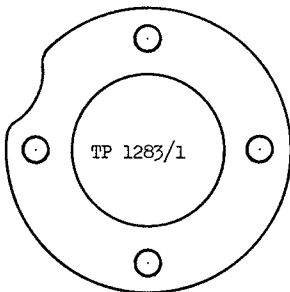
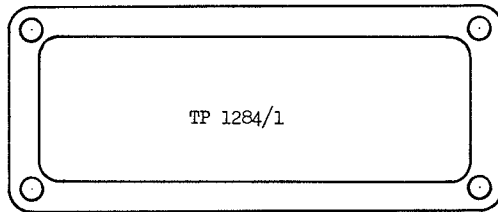
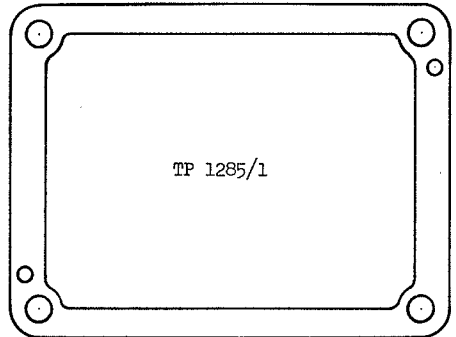
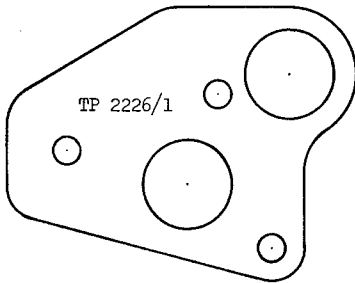
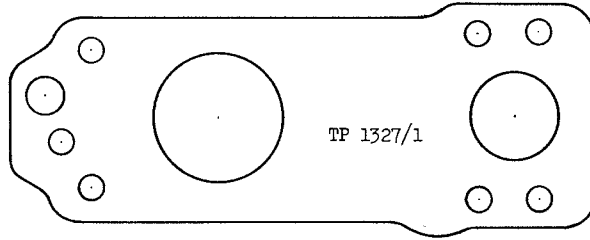

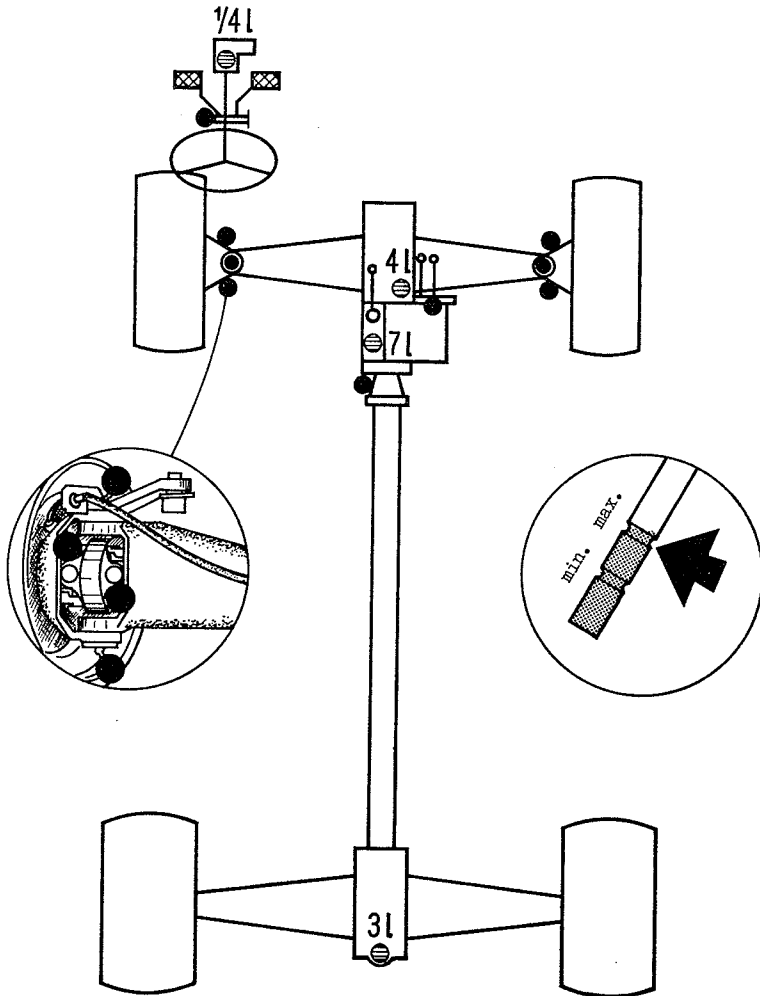

	<b>Ersatzteilverzeichnis</b>	<b>Nomenclature</b>	<b>Nomenclatura</b>	Seite Page Pagina
NF 25/1	Zugfeder	Ressort	Molla	20
NF 31/1	Zugfeder	Ressort	Molla	23
TP 45/5	Kreuzstück	Pièce de crosse	Pezzo croce	22
TP 45/6	Nadellager	Palier à aiguilles	Cuscinetto ad aghi	22
TP 45/7	Dichtung komplett	Joint complet	Guarnizione completa	22
TP 64/1	Bügel	Etrier	Staffa	20
NF 80/1	Druckfeder	Ressort	Molla	21
TP 87/1	Bügel	Etrier	Staffa	20
TP 88/1	Nagel	Goujon	Perno	23
NF 97/1	Zugfeder	Ressort	Molla	23
TP 102/1	Bride	Bride	Brida	23
TP 104/1	Führungsstück	Guide	Guida	20
TP 105/1	Regulierhebel	Levier	Leva	20
TP 107/1	Unterlagscheibe	Rondelle	Ranella	20
NF 115/1	Zugfeder	Ressort	Molla	20
TP 170/1	Kugelgelenk	Joint sphérique	Giunto sferico	22
TP 172/4	Signalknopf	Bouton	Bottone	20
TP 183/1	Bride	Bride	Brida	20
TP 203/19	Ladekontrollampe grün	Lampe témoin vert	Spia verde della dinamo	19
TP 203/20	Oldrucklampe rot	Indicateur (huile) rouge	Indicatore (olio) rosso	19
TP 203/28	Klemmstück +	Bride +	Brida +	19
TP 203/29	Klemmstück -	Bride -	Brida -	19
TP 211/1	Dichtungsring	Joint d'étanchéité	Guarnizione stagna	25
N 260/1	Nadellager 40×52×20	Palier à aiguilles	Cuscinetto ad aghi	22
TP 262/3	Kabelschuh	Attache-câble	Attacco cavo	19
N 263/4	Nadelkäfig 25×30×39	Cage	Gabbia	24
N 263/6	Nadelkäfig 30×35×17	Cage	Gabbia	24
N 263/26	Nadelkäfig 32×37×27	Cage	Gabbia	24
TP 264/3	Kabelschuh	Attache-câble	Attacco cavo	19
TP 265/3	Kabelschuh	Attache-câble	Attacco cavo	19
TP 266/3	Kabelschuh	Attache-câble	Attacco cavo	19
TP 283/1	Werkzeugkasten	Boîte à outils	Cassetta utensili	23
TP 507/1	Satellit	Satellite	Satellite	25
TP 547/1	Schaltnuffe	Manchon	Anello del cambio	24
TP 577/1	Konische Feder	Ressort cône	Molla conica	21
TP 578/1	Schaltgamasche	Guêtre	Protezione	21
TP 583/1	Schaltgabel	Fourche	Forcella	25
TP 586/1	Achse	Essieu	Asse	25
TP 588/1	Distanzstück	Pièce d'espacement	Bussola	25
TP 601/1	Zwischenscheibe	Anneau	Anello	22

AM 615/4	Klemmnippel	Vis serre-câble	Vite di serraggio-cavo	23
TP 647/1	Achsschenkelbolzen	Goujon	Perno	22
TP 653/1	Konsole	Console	Supporto	20
TP 655/1	Haltebügel	Etrier	Staffa	20
TP 667/14	Drahtseil (DS 25)	Câble (DS 25)	Cavo (DS 25)	20
TP 667/17	Drahtseil (DS 21)	Câble (DS 21)	Cavo (DS 21)	20
TP 692/1	Scheibenrad	Jante avec disque	Cerchione con disco	22
TP 692/4	Reifen 7,00–12"	Pneu 7,00–12"	Pneumatico 7,00–12"	22
TP 692/5	Luftschlauch 7,00–12"	Chambre à air 7,00–12"	Camera d'aria 7,00–12"	22
TP 696/1	Plättli	Plaque	Piastrina	23
TP 697/1	Gummilappen	Plaque en caoutchouc	Piastra di gomma	23
TP 713/4	Bremsschlauch 800 mm	Tuyau de frein 800 mm	Tube del freno 800 mm	20
TP 713/5	Bremsschlauch 710 mm	Tuyau de frein 710 mm	Tube del freno 710 mm	20
AM 811/1	Ölstandanzeiger	Jauge d'huile	Indicatore d'olio	20
TP 870/1	Büchse	Douille	Bussola	22
AM 1060/1	Gleitstein	Coulisseau	Blocchetto	25
AM 1069/1	Lüftungszapfen	Bouchon	Tappo	21
TP 1122/1	Freirad	Pignon libre	Pignone libero	25
TP 1138/1	Differentialflansch	Flasque du différentiel	Flangia del differenziale	25
TP 1139/1	Differentialgehäuse	Carter du différentiel	Carter del differenziale	25
TP 1140/1	Differentialklaue	Griffe du différentiel	Dente del differenziale	25
TP 1161/1	Trompete rechts	Trompette droite	Bicchiera copri-polvere	25
TP 1161/2	Trompete links	Trompette gauche	Bicchiera copri-polvere	25
TP 1161/4	Bremse rechts	Frein de droite	Freno destro	16
TP 1161/10	Bremse links	Frein de gauche	Freno sinistro	16
TP 1164/1	Differentialhebel	Levier	Leva	20
TP 1166/1	Unterlagscheibe	Rondelle	Ranella	25
TP 1167/1	Keilhülse	Moyeu cannelé	Bussola scanalata	25
TP 1169/1	Gehäuse	Cage	Gabbia	25
TP 1169/8	Kegelstopfen	Bouchon	Tappo	20
TP 1171/5	Kegelstopfen	Bouchon	Tappo	20
TP 1177/1	Trompete rechts	Trompette droite	Bicchiera copri-polvere	22
TP 1177/2	Trompete links	Trompette gauche	Bicchiera copri-polvere	22
TP 1196/1	Hülse	Douille	Bussola	24
TP 1199/1	Zapfwelle	Prise de force	Presa di forza	24
TP 1200/1	Stirnrad	Engrenage cylindrique	Ingranaggio cilindrico	24
TP 1202/1	Stirnrad	Engrenage cylindrique	Ingranaggio cilindrico	24
TP 1202/3	Sprengring	Anneau	Anello	31
TP 1204/1	Keilhülse	Moyeu cannelé	Bussola scanalata	24
TP 1206/1	Distanzhülse	Douille d'espacement	Bussola	24
TP 1207/1	Scheibe	Disque	Disco	24
TP 1208/1	Scheibe	Disque	Disco	24
TP 1209/1	Stirnrad	Engrenage cylindrique	Ingranaggio cilindrico	24
TP 1210/1	Stirnrad	Engrenage cylindrique	Ingranaggio cilindrico	24
TP 1214/1	Keilhülse	Moyeu cannelé	Bussola scanalata	24

TP 1215/1	Keilhülse	Moyeu cannelé	Bussola scanalata	24
TP 1216/1	Keilwelle	Arbre cannelé	Albero scanalato	24
TP 1217/1	Stirnrad	Engrenage cylindrique	Ingranaggio cilindrico	24
TP 1218/2	Gelenknuß	Noix d'articulation	Noce di snodo	22
TP 1218/4	Antriebswelle	Arbre de commande	Albero di comando	22
TP 1222/1	Achsgehäuse	Boîte de l'essieu	Scatola dell'asse	21
TP 1223/1	Spannring	Anneau de serrage	Anello di serraggio	24
TP 1226/1	Schleifring	Anneau d'embrayage	Anello d'innesto	24
TP 1227/1	Stirnrad	Engrenage cylindrique	Ingranaggio cilindrico	24
TP 1229/1	Schaltgehäuse	Carter du tabl. de comm.	Carter d. quadro di com.	21
TP 1250/1	Anschlußflansch	Flasque d'accouplement	Flangia d'accoppiamento	24
TP 1251/1	Getriebedeckel	Couvercle	Coperchio	24
TP 1255/1	Getriebekasten	Boîte à engrenages	Scatola ingranaggi	24
TP 1256/1	Schaltgabel	Fourche	Forcella	21
TP 1257/1	Getriebekastendeckel	Couvercle	Coperchio	21
TP 1258/1	Schaltgabel	Fourche	Forcella	21
TP 1259/1	Schaltgabel	Fourche	Forcella	21
TP 1261/1	Schaltgabel	Fourche	Forcella	21
TP 1262/1	Gelenkgehäuse	Boîte d'articulation	Scatola d'articolazione	20
TP 1263/1	Schaltgabel	Fourche	Forcella	21
TP 1264/1	Abschlußdeckel	Couvercle	Coperchio	24
TP 1265/1	Zahnwelle	Arbre denté	Albero dentato	24
TP 1266/1	Keilhülse	Moyeu cannelé	Bussola scanalata	24
TP 1267/1	Stirnrad	Roue cylindrique	Ingranaggio cilindrico	24
TP 1268/1	Stirnrad	Roue cylindrique	Ingranaggio cilindrico	24
TP 1270/1	Stirnrad	Engrenage cylindrique	Ingranaggio cilindrico	24
TP 1274/1	Stirnrad	Engrenage cylindrique	Ingranaggio cilindrico	24
TP 1277/1	Schleifring	Anneau d'embrayage	Anello d'innesto	24
TP 1280/1	Stirnrad	Engrenage cylindrique	Ingranaggio cilindrico	24
TP 1281/1	Stirnrad	Engrenage cylindrique	Ingranaggio cilindrico	24
TP 1282/1	Dichtung	Joint plat	Guarnizione piatta	24
TP 1283/1	Dichtung	Joint plat	Guarnizione piatta	24
TP 1284/1	Dichtung	Joint plat	Guarnizione piatta	21
TP 1285/1	Dichtung	Joint plat	Guarnizione piatta	21
TP 1286/1	Schaltstange	Tringle d'embrayage	Stanga d'innesto	21
TP 1287/1	Schaltstange	Tringle d'embrayage	Stanga d'innesto	21
TP 1288/1	Schaltstange	Tringle d'embrayage	Stanga d'innesto	21
TP 1289/1	Schaltstange	Tringle d'embrayage	Stanga d'innesto	21
TP 1291/1	Führungsstift	Cheville	Spina	21
TP 1292/1	Deckel	Couvercle	Coperchio	21
TP 1294/1	Kupplungswelle	Arbre d'embrayage	Albero d'innesto	21
TP 1295/1	Ölstandanzeiger	Jauge d'huile	Indicatore d'olio	21
TP 1299/1	Kupplungsgehäuse	Cage d'embrayage	Carter frizione	21
TP 1320/1	Deichsel (DS 25)	Tube central	Tubo centrale	20
TP 1320/2	Deichsel (DS 21)	Tube central	Tubo centrale	20

TP 1322/1	Antriebswelle (DS 25)	Arbre de com. (DS 25)	Albero di com. (DS 25)	21
TP 1322/2	Antriebswelle (DS 21)	Arbre de com. (DS 21)	Albero di com. (DS 21)	21
TP 1327/1	Dichtung	Joint plat	Guarnizione piatta	21
TP 1444/1	Scheibenrad	Jante avec disque	Cerchione con disco	25
TP 1444/5	Luftschlauch 11–12	Chambre à air 11–12	Camera d'aria 11–12	25
TP 1444/6	Reifen 11–12	Pneu 11–12	Pneumatico 11–12	25
TP 1454/1	Gelenkstück	Pièce d'articulation	Base di leva	22
TP 1454/7	Bremse links	Frein de gauche	Freno sinistro	16
TP 1454/8	Bremse rechts	Frein de droite	Freno destro	16
TP 1454/9	Hohlschraube	Vis	Vite	22
TP 1454/10	Ringstutzen	Raccord	Raccordo	22
TP 1454/11	Dichtring	Joint d'étanchéité	Guarnizione stagna	22
TP 1454/12	Dichtring	Joint d'étanchéité	Guarnizione stagna	22
TP 1463/1	Spurstange	Tringle de pincement	Stanga	22
AM 1527/13	Kabelschuh	Attache-câble	Attacco cavo	19
TP 1580/1	Schaltpult	Tableau	Quadro	23
TP 1580/14	Sicherungsdose	Boîte de fusibles	Scatola del fusibili	20
TP 1580/16	Glühüberwacher	Signal d'incandescence	Segnalatore incandesc.	20
TP 1580/17	Glühanlaßschalter	Interrupt. d'incandesc.	Interruttore incandesc.	20
TP 1580/18	Blinkerschalter	Comm. des clignoteurs	Interr. dei lampeggiatori	20
TP 1580/19	Lichtzündschalter	Interrupteur d'éclairage	Interr. dell'illuminazione	20
TP 1580/28	Rändelschraube	Vis à tête miltée	Vite a testa scanalata	20
TP 1580/29	Steckdose	Prise	Presa	20
TP 1580/36	Schalterknopf	Bouton	Bottone	20
AM 1764/1	Radriffelbolzen	Vis cannelée	Vite scanalata	22
TP 1780/1	Schalthebel	Levier d'embrayage	Leva d'innesto	21
TP 1949/1	Frontverdeck	Protection	Protezione	23
TP 1950/1	Stoßstange	Pare-chocs	Antiurto	23
TP 1951/1	Verbindung	Raccord	Raccordo	23
TP 1953/1	Lenkhebel	Levier	Leva	22
TP 1954/1	Bremspedal	Pédale de frein	Pedale del freno	20
TP 1955/1	Kupplungspedal	Pédale d'embrayage	Pedale della frizione	20
AM 1973/1	Ölstandanzeiger	Jauge d'huile	Indicatore d'olio	21
TP 2000/1	Verbindung	Raccord	Raccordo	23
TP 2018/20	Hauptbremszylinder	Cyl. princip. de frein	Cil. princ. del freno	17
TP 2018/21	Bremslichtschalter	Bouton du contact	Bottone di contatto	17
TP 2018/22	Schutzkappe	Bouchon protecteur	Tappo di protezione	17
TP 2018/24	Lenkung	Guidage	Guidaggio	20
TP 2018/25	Lenkrad	Volant de direction	Volante	20
TP 2038/1	Umlenkhebel	Levier	Leva	23
TP 2042/1	Umlenkhebel	Levier	Leva	23
TP 2056/1	Ausrückwelle	Arbre de débrayage	Albero di disingranaggio	21
TP 2066/1	Verstellerschraube	Vis de réglage	Vite di regolaggio	20
TP 2072/1	Hebel	Levier	Leva	20
TP 2075/1	Halter	Support	Supporto	20

AM 2076/1	Dichtungsring	Joint d'étanchéité	Guarnizione stagna	21
TP 2089/1	Bremskabel (DS 25)	Câble de frein (DS 25)	Cavo del freno (DS 25)	20
TP 2089/3	Bügelklemme	Bride d'étrier	Morsetto a staffa	20
TP 2089/4	Bremskabel (DS 21)	Câble de frein (DS 21)	Cavo del freno (DS 21)	20
TP 2096/2	Bügelklemme	Bride d'étrier	Morsetto a staffa	20
TP 2105/1	Schalthebel	Levier d'embrayage	Leva d'innesto	20
TP 2109/1	Hebel	Levier	Leva	20
TP 2118/32	Gesundheitssitz	Siège	Sedile	20
TP 2120/1	Hebel	Levier	Leva	20
TP 2122/1	Klappe	Poignée à loquet	Valvola d'arresto	20
TP 2155/1	Verdeck	Protection	Protezione	23
TP 2156/1	Brennstofftank	Réservoir	Serbatoio	20
TP 2156/3	Spannschellen	Bande de fixation	Nastro di fissazione	20
TP 2157/1	Brennst'schlauch $\phi$ 4/7	Tuyau carburant $\phi$ 4/7	Tubo carburante $\phi$ 4/7	20
TP 2157/2	«Oetiker»-Klemme	Pièce de serrage	Pezzo di serraggio	20
TP 2158/1	Schlauch «Tehag»	Tuyau «Tehag»	Tubo «Tehag»	20
TP 2163/1	Waage	Balance	Bilanciere	20
TP 2164/1	Stahlschlauchkabel	Câble gaine acier	Cavo guaina acciaio	17
TP 2180/1	Lager	Palier	Cuscinetto	20
TP 2181/1	Handgriff	Poignée	Manico	20
TP 2189/1	Motorhaube	Capot	Cofano	20
TP 2193/1	Lenkstange	Tringle de guidage	Stanga di guida	22
TP 2224/1	Deckel	Couvercle	Coperchio	24
TP 2226/1	Dichtung	Joint plat	Guarnizione piatta	24
TP 2227/1	Regulierschubstange	Tige de réglage	Stanga di regolazione	23
TP 2229/1	Gaspedal	Pédale des gaz	Pedale del gas	23
TP 2230/1	Hülse	Douille	Bussola	23
TP 2233/1	Lagerplatte	Plaque	Piastrina	23
TP 2234/1	Gashebel	Levier des gaz	Leva del gas	23
TP 2286/1	Welle	Arbre	Albero	24
TP 2287/1	Kegelritzel	Pignon conique	Pignone conico	25
TP 2330/1	Dichtungsring	Joint d'étanchéité	Guarnizione stagna	24
TP 2331/1	Dichtungsring	Joint d'étanchéité	Guarnizione stagna	24
TP 2335/1	Tellerrad	Roue dentée conique	Ingranaggio conico	25
TP 2351/1	Führungshülse	Douille	Bussola	23
TP 2361/1	Flachsteckhülse	Attache-câble	Attacco cavo	19
AM 2401/3	Einlegfederkeil	Clavette	Chiavetta	22
TP 2431/1	Kabelschuh	Attache-câble	Attacco cavo	19
TP 2445/1	Flachsteckhülse	Attache-câble	Attacco cavo	19
TP 2518/1	Bremsleitung	Conduite du frein	Condotta del freno	17
TP 2519/1	Bremsleitung	Conduite du frein	Condotta del freno	17
TP 2521/1	Lagerring	Anneau	Anello	22
TP 2522/1	Sicherungsblech	Plaque d'arrêt	Lamiera di sicurezza	22
TP 2523/1	Verteiler	Diviseur	Divisore	17
TP 2535/1	Lenkstockhebel	Levier	Leva	20



TP 2544/1	Folienlager	Feuille	Foglia	21
TP 2550/1	Hebel	Levier	Leva	23
TP 2551/1	Umlenkhebel	Levier	Leva	22
TP 2559/1	Bremsleitung (DS 25)	Conduite d. frein (DS 25)	Condotta d. freno (DS 25)	17
TP 2559/2	Bremsleitung (DS 21)	Conduite d. frein (DS 21)	Condotta d. freno (DS 21)	17
TP 2565/1	Bremsleitung rechts	Conduite d. frein droite	Condotta d. fr. destra	17
TP 2566/1	Bremsleitung links	Conduite d. frein gauche	Condotta d. fr. sinistra	17
TP 2570/1	Kulisse	Coulisse	Scorritoio	20
TP 2579/1	Hebel	Levier	Leva	20
TP 2580/1	Zugstange	Tringle	Tondino	20
TP 2585/1	Hebel	Levier	Leva	20
TP 2586/1	Schaltwelle	Arbre d'embrayage	Albero d'innesto	20
TP 2587/1	Schalthebel	Levier d'embrayage	Leva d'innesto	20
TP 2601/1	Ausrückgabel	Fourche de débrayage	Forcella di disinnesto	21
TP 2618/1	Kupplungswelle	Arbre d'embrayage	Albero d'innesto	24
TP 2619/1	Hülse	Douille	Bussola	21
TP 2620/1	Winkel	Angle	Angolo	22
TP 2620/7	Bride	Bride	Brida	22
TP 2621/1	Winkel	Angle	Angolo	22
TP 2623/1	Bremsleitung links	Conduite d. frein gauche	Condotta d. fr. sinistra	17
TP 2629/1	Halter	Support	Supporto	22
TP 2630/1	Halter	Support	Supporto	22
TP 2637/1	Bremsleitung rechts	Conduite d. frein droite	Condotta d. fr. destra	17
TP 2764/1	Bremshebel	Levier de frein	Leva del freno	20
TP 2769/1	Bremsleitung rechts	Conduite d. frein droite	Condotta d. fr. destra	17
TP 2770/1	Bremsleitung links	Conduite d. frein gauche	Condotta d. fr. sinistra	17
TP 2773/1	Auspuffrohr	Tuyau d'échappement	Tube di scappamento	23
TP 2791/1	Auspuff	Echappement	Scappamento	23
TP 2820/1	Ring	Anneau	Anello	21
TP 2859/1	Kugelgelenk	Articulation	Articolazione	21
TP 2876/1	Lagerflansch	Flasque de palier	Flangia del cuscinetto	25
TP 2877/1	Fahrachse	Essieu	Asse delle ruote	25
TP 2878/1	Fahrradnabe	Moyeu de roue	Mozzo della ruota	25
TP 2895/1	Schalikulisse	Coulisse d'embrayage	Scorritoio d'innesto	20
TP 3199/1	Doppelgelenkwelle kpl.	Arbre à double articul.	Albero ad articol. doppia	22
TP 3199/14	Kegelrollenlager	Roulement à roul. con.	Cuscinetto a rulli conici	22
TP 3199/15	Nilos-Ring	Joint d'étanchéité	Guarnizione stagna	22
TP 3199/3	Radnabenzapfen	Tourillon du moyeu	Perno del mozzo	22
TP 3386/1	Fahrradnabe	Moyeu de roue	Mozzo della ruota	22
TP 3435/1	Kabelschuh	Attache-câble	Attacco cavo	19
TP 3458/1	Flachsteckhülse	Attache-câble	Attacco cavo	19
TP 3526/1	Dichtungsring	Joint d'étanchéité	Guarnizione stagna	25
TP 3539/1	Anschlußflansch	Flasque d'accouplement	Flangia d'accoppiamento	25
TP 3566/1	Entlüftungsstutzen	Bouchon	Tappo	21
TP 4171/1	Bodenblech links	Tôle de fond gauche	Lamiera del fondo sin.	20

TP 4172/1	Bodenblech rechts	Tôle de fond droite	Lamiera del fondo destra	20
TP 4272/1	Sitzträger	Support de siège	Supporto della sedile	23
TP 4273/1	Träger links	Support gauche	Supporto sinistro	22
TP 4281/1	Träger rechts	Support droit	Supporto destro	22
TP 4470/1	Bremsstange	Tige de frein	Stanga del freno	23
AM 4677/1	Büchse	Douille	Bussola	23
AM 4724/1	Einlegfederkeil	Clavette	Chiavetta	25
AM 5393/1	Dichtungsring	Joint d'étanchéité	Guarnizione stagna	25
AM 5471/1	Werkzeugkastendeckel	Couvercle	Coperchio	23
AM 5712/1	Zwischenscheibe	Disque	Disco	25
AM 5744/1	Dichtungsring	Joint d'étanchéité	Guarnizione stagna	17
AM 6416/17	Kabelzug $\varnothing$ 2 mm	Câble $\varnothing$ 2 mm	Cavo $\varnothing$ 2 mm	20
AM 6428/1	Federscheibe	Rondelle-ressort	Ranella spaccata	20
AM 8322/3	ESN-Bolzen	Goujon	Perno	20
6012	Kugellager	Roulement à billes	Cuscinetto a sfere	25
6206	Kugellager	Roulement à billes	Cuscinetto a sfere	21
6208	Kugellager	Roulement à billes	Cuscinetto a sfere	24
6210	Kugellager	Roulement à billes	Cuscinetto a sfere	25
6304	Kugellager	Roulement à billes	Cuscinetto a sfere	24
30206	Kegelrollenlager	Roulement à roul. con.	Cuscinetto a rulli conici	24
30208	Kegelrollenlager	Roulement à roul. con.	Cuscinetto a rulli conici	22
30303	Kegelrollenlager	Roulement à roul. con.	Cuscinetto a rulli conici	24
30305	Kegelrollenlager	Roulement à roul. con.	Cuscinetto a rulli conici	24
32207	Kegelrollenlager	Roulement à roul. con.	Cuscinetto a rulli conici	24
32304	Kegelrollenlager	Roulement à roul. con.	Cuscinetto a rulli conici	24
32307	Kegelrollenlager	Roulement à roul. con.	Cuscinetto a rulli conici	25
1805 041 100	Formfeder	Ressort	Molla	21
1881 090 003	Druckplatte	Plaque de pression	Piastra di pressione	21
1864 232 001	Kupplungs-scheibe	Disque d'embrayage	Disco della frizione	21
1859 102 000	Grafitringausrücker	Levier de débrayage	Leva d'innesto	21

### Normbezeichnungen

### Signification des normes

### Significato delle norme

N	238	Unterlagscheiben	Rondelles	Ranelle
N	272	Wellendichtringe	Joints d'arbre	Premi-stoppa elastici
N	253	Sicherungsringe außen	Circlips extérieurs	Anelli di sicurezza est.
N	265	Ausgleichscheiben	Rondelles	Ranelle
DIN	177	Stahldraht	Fil d'acier	Filo d'acciaio
DIN	315g	Flügelmuttern	Ecrous à oreilles	Viti alate
DIN	471	Sicherungsringe außen	Circlips extérieurs	Anelli di sicurezza est.
DIN	472	Sicherungsringe innen	Circlips intérieurs	Anelli di sicurezza int.
DIN	561	Sechskantschrauben	Boulons 6 pans	Bullone esagonale
DIN	895	Dopp'schraubenschlüss.	Clef double 17×22	Chiave doppia 17×22

DIN 910	Verschlußschrauben	Bouchons	Tappi
DIN 912	Zylinderschrauben	Vis à tête cylindrique	Viti a testa cilindrica
DIN 913	Gewindestifte	Vis sans tête	Prigionieri
DIN 931	Sechskantschrauben	Boulons 6 pans	Bullone esagonale
DIN 933	Sechskantschrauben	Boulons 6 pans	Bullone esagonale
DIN 934	Sechskantmuttern	Ecrous 6 pans	Dadi esagonali
DIN 935	Kronenmuttern	Ecrous crénelés	Dadi a corona
DIN 936	Sechskantmuttern	Ecrous 6 pans	Dadi esagonali
DIN 937	Kronenmuttern	Ecrous crénelés	Dadi a corona
DIN 1471	Kegelkerbstifte	Goupilles	Spine
DIN 1474	Steckkerbstifte	Goup. à cône cannelé	Spine a cono rigato
DIN 1475	Knebelkerbstifte	Goupilles	Spine
DIN 1476	Halbrundkerbnagel	Goupilles cannelés	Spine
DIN 1481	Spannhülsen	Goupilles élastiques	Spine elastiche
DIN 2093	Tellerfedern	Rondelles élast. con.	Ranelle elastiche coniche
DIN 3760	Wellendichtringe	Joints d'arbre	Premi-stoppa elastici
DIN 5401	Kugeln	Billes	Sfere
DIN 6899	Kauschen	Cosses	Manicotti
DIN 7603	Dichtringe	Anneaux en cuivre	Anelli di rame
DIN 7604	Verschlußschrauben	Bouchons	Tappi
DIN 7622	Ringstück	Raccord	Raccordo
DIN 7623	Hohlschraube	Vis	Vite
DIN 7974	Halbrundblechschauben	Vis à tête demi-ronde	Bulloni a testa bombata
DIN 7980	Federringe	Rondelles-ressorts	Ranelle spaccate
DIN 70852	Nutmuttern	Ecrous	Dadi
DIN 70952	Sicherungsblech	Tôle de sûreté	Lamiera di sicurezza
DIN 71752	Gabelköpfe	Têtes de fourche	Teste di forza
DIN 71803	Kugelzapfen	Goujon	Perno
DIN 71805 B	Kugelpfanne	Coquille	Conchiglia
DIN 71805 S	Sicherungsbügel	Etrier de sûreté	Staffa di sicurezza
DIN 72551	Kabel 1,5 mm <sup>2</sup>	Câbles 1,5 mm <sup>2</sup>	Cavi 1,5 mm <sup>2</sup>
A DIN 72575	Steckdose	Prise de courant	Preso
B DIN 72575	Stecker	Fiche	Spina
DIN 74225	Bremsschlauch	Tuyau de frein	Tube del freno
DIN 74225	Bremsschlauchhalter	Support	Supporto
DIN 74233	Überwurfschraube FS	Vis FS	Vite FS
DIN 74361	Kugelbundmuttern	Ecrous spéciaux	Dadi speciali
VSM 12124	Zylinderschrauben	Vis à tête cylindrique	Viti a testa cilindrica
VSM 12125	Zylinderschrauben	Vis à tête cylindrique	Viti a testa cilindrica
VSM 12252	Gewindestifte	Vis sans tête	Prigionieri
VSM 12510	Flachrundschauben	Vis à tête bombée	Viti a testa bombata
VSM 12731	Unterlagscheiben	Rondelles	Ranelle
VSM 12735	Unterlagscheiben	Rondelles	Ranelle
VSM 12740	Federringe	Rondelles-ressorts	Ranelle spaccate
VSM 12760	Splinten	Goupilles fendues	Coppiglie
VSM 12800	Halbrundholzschauben	Vis à bois	Viti da legno
VSM 13126	Senknieten	Rivets à tête conique	Ribattini a testa conica
VSM 16107	Kugelgriffe	Pommes de poignée	Impugnature sferiche
VSM 19338	Schmiernippel	Graisseurs	Ingrassatori

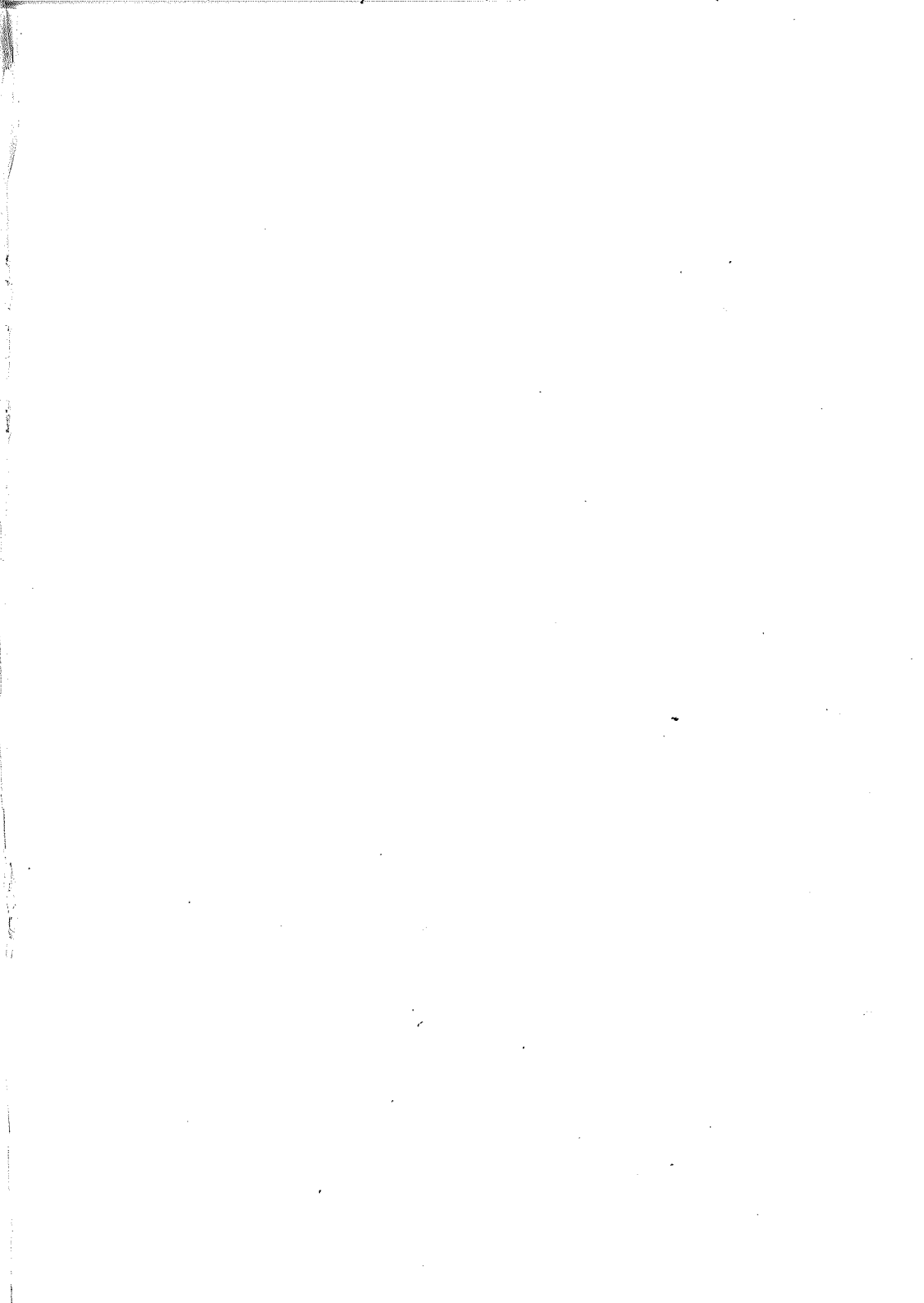





## Garantiebedingungen

Wir garantieren für die Dauer von 12 Monaten, vom Datum der Lieferung an gerechnet, für einwandfreien Gang und für gutes Material. Für den Motor gilt die Garantie der Motorenfabrik gemäß den Angaben in der Gebrauchsanleitung.

Unsere Garantie beschränkt sich auf den kostenlosen Ersatz der von uns als fehlerhaft anerkannten Teile. Aufwendungen für Demontage und Montage sowie Transportkosten gehen zu Lasten des Auftraggebers. Die Garantie für einwandfreien Gang der Maschine setzt richtige Handhabung und angemessenen Unterhalt entsprechend unsern Betriebsvorschriften voraus.

Unsere Garantiepflicht erlischt:

- wenn durch Drittpersonen ohne unsere Einwilligung Änderungen an von uns gelieferten Maschinen vorgenommen werden;
- wenn mit unsern Maschinen zapfwellengetriebene Anbaugeräte verwendet werden (z. B. Bodenfräse, Triebachsanhänger u. ä. m.), die nicht von uns geliefert wurden;
- wenn andere als Originalersatzteile verwendet werden.

Die Garantie erstreckt sich nicht auf Schäden, die durch normale Abnutzung entstehen; sie erstreckt sich weder auf Verschleißteile noch auf Luftbereifungen, Batterien, elektrische Anlagen u. ä. m.

## Conditions de garantie

Nous garantissons un fonctionnement impeccable et un matériel de bonne qualité durant 12 mois à dater de la livraison. Pour le moteur, nous appliquons la garantie du fabricant, selon les indications données dans le mode d'emploi.

Notre garantie est limitée à l'échange gratuit de pièces reconnues par nous défectueuses. Les frais de démontage, de montage et de transport vont à la charge du client. La garantie de bon fonctionnement n'est applicable que si la machine a été utilisée et entretenue correctement, selon les prescriptions du mode d'emploi.

La garantie cesse de nous engager:

- lorsque des modifications sont apportées à nos machines par des tiers, sans notre consentement;
- lorsque des outils de travail à prise de force autres que de notre fabrication (par ex. fraises de motoculteur, remorques à essieu-moteur, etc.) sont utilisés avec nos machines;
- lorsque d'autres pièces de rechange que nos pièces originales Aebi sont montées sur nos machines.

La garantie ne s'étend pas aux dommages provoqués par une usure normale; elle n'est applicable ni aux pièces d'usure, ni aux pneus, batteries, équipements électriques et autres.

## Condizioni di garanzia

Diamo garanzia per la durata di 12 mesi, dalla consegna in poi, per il perfetto funzionamento delle nostre macchine e per il materiale. Per il motore vale la garanzia prescritta dal libretto d'istruzione delle relative fabbriche.

La nostra garanzia si limita alla sostituzione dei pezzi da noi riconosciuti difettosi. Spese di montaggio e smontaggio, come spese di trasporto vanno a carico del cliente. La garanzia per il buon funzionamento della macchina permette una manutenzione corretta, come prescritta dai nostri libretti d'istruzione.

I nostri obblighi di garanzia cessano:

- se vengono apportate delle modifiche alla macchina da terzi senza la nostra autorizzazione;
- se vengono accoppiate alle prese di forza macchine non fornite da noi, come p. e. fresa, rimorchio ad asse azionato, ecc.;
- se vengono montati pezzi di ricambio che non sono originali Aebi.

La garanzia esclude guasti dovuti al logoramento normale e esclude inoltre i pezzi di maggior consumo, i pneumatici e gli impianti elettrici.

## Zur Beachtung

Bei Bestellung von Ersatzteilen sind die Stückbezeichnung und die Stücknummer, eventuell dazu die Fabrikationsnummer anzugeben. Die Stücknummer findet man auf dem Stück selbst oder in dieser Ersatzteilliste. Die Fabrikationsnummer ist auf dem Schildchen vorn am Schaltverdeck eingeschlagen. Wer diese Angaben macht, kann darauf zählen, daß er die richtige Sendung prompt erhält. Während eine einzige unklare Bestellung abgeklärt wird, werden Hunderte von klaren Bestellungen erledigt.

Normale Schrauben, Splinten, Nieten, Unterlagscheiben sind in den Abbildungen mit der üblichen Normbezeichnung versehen; unmittelbar unter der Normbezeichnung steht die Dimension. Diese Teile sind in jeder Eisenhandlung erhältlich. Die Bestellung muß sowohl die Normbezeichnung (z. B. DIN 931 für eine Sechskantschraube) als auch die Dimension (z. B. M 6×30 = Gewinde, Durchmesser und Länge des Schaftes) enthalten.

## A observer

En cas de commande de pièces de rechange, il y a lieu d'indiquer le numéro de la pièce ainsi que sa désignation, et éventuellement le numéro de fabrication de la machine. Vous trouverez le numéro de la pièce soit dans la liste des pièces de rechange, soit sur la pièce elle-même. Le numéro de fabrication est marqué sur la plaquette placée avant le tableau de commande. Le client qui se donne la peine de nous fournir ces indications pour passer commande, peut compter sur une exécution rapide et exacte. Pendant le temps nécessaire à la mise au point d'une seule commande incomplète, des centaines d'autres commandes, correctement établies, sont exécutées.

Les boulons, goupilles fendues, rondelles et rivets normaux sont indiqués avec les désignations officielles normalisées; la dimension se trouve immédiatement au-dessous de la désignation. Ces pièces peuvent être obtenues dans chaque commerce de fer. Toute commande doit contenir aussi bien la désignation normalisée (p. ex. DIN 931 pour une vis à 6 pans) que la dimension (p. ex. M 6×30 = filetage, diamètre et longueur sans tête).

## Attenzione

Per l'ordinazione dei pezzi di ricambio basterà conoscere il numero del pezzo, come indicato in questa lista o prelevandolo dal pezzo stesso. Chi ordina i ricambi con l'aiuto di questa lista, sarà certo di ricevere i pezzi giusti.

Bulloni, rondelle, ribattini, ecc., sono indicati nelle figure con l'abituale designazione di norma, seguita dalle dimensioni. Per l'ordinazione bisogna quindi indicare la designazione di norma (p. es. DIN 931 per un bullone esagonale) e la dimensione (p. es. M 6×30 = filettatura, diametro e lunghezza senza testa).

E' più conveniente comperare pezzi originali AEBI; essi sono sempre intercambiabili e durano più a lungo.