

AEBI

Preis Fr. 2.—

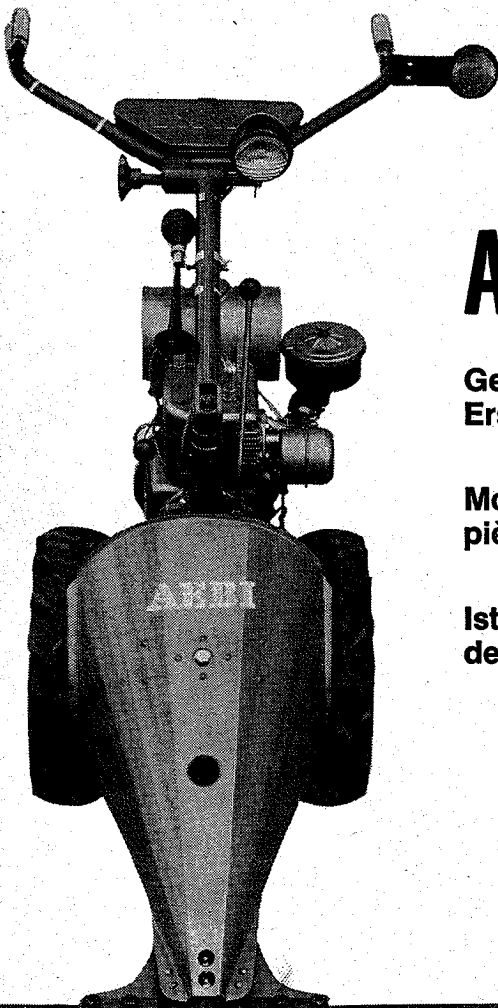

AM15 AM15a

**Gebrauchsanleitung und
Ersatzteilliste**

**Mode d'emploi et liste des
pièces de rechange**

**Istruzioni per l'uso e lista
dei pezzi di ricambio**

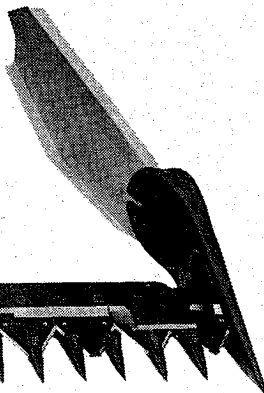

Inhaltsverzeichnis

	Seite
Betriebsanleitung	2
Wartung	9
Schmierplan	10
Ersatzteiltabellen	13
Lichtschemata	20
Dichtungen	21
Ersatzteilverzeichnis	22
Normbezeichnungen	26

Table des matières

	Page
Mode d'emploi	2
Entretien	9
Plan de graissage	10
Tableau des pièces de rechange	13
Schéma lumière	20
Joints	21
Liste des pièces de rechange	22
Signification des normes	26

Indice delle materie

	Pagina
Istruzioni per l'uso	2
Manutenzione	9
Piano di lubrificazione	10
Illustrazioni dei pezzi di ricambio	13
Schema delle luci	20
Guarnizioni	21
Lista dei pezzi di ricambio	22
Significato delle norme	26

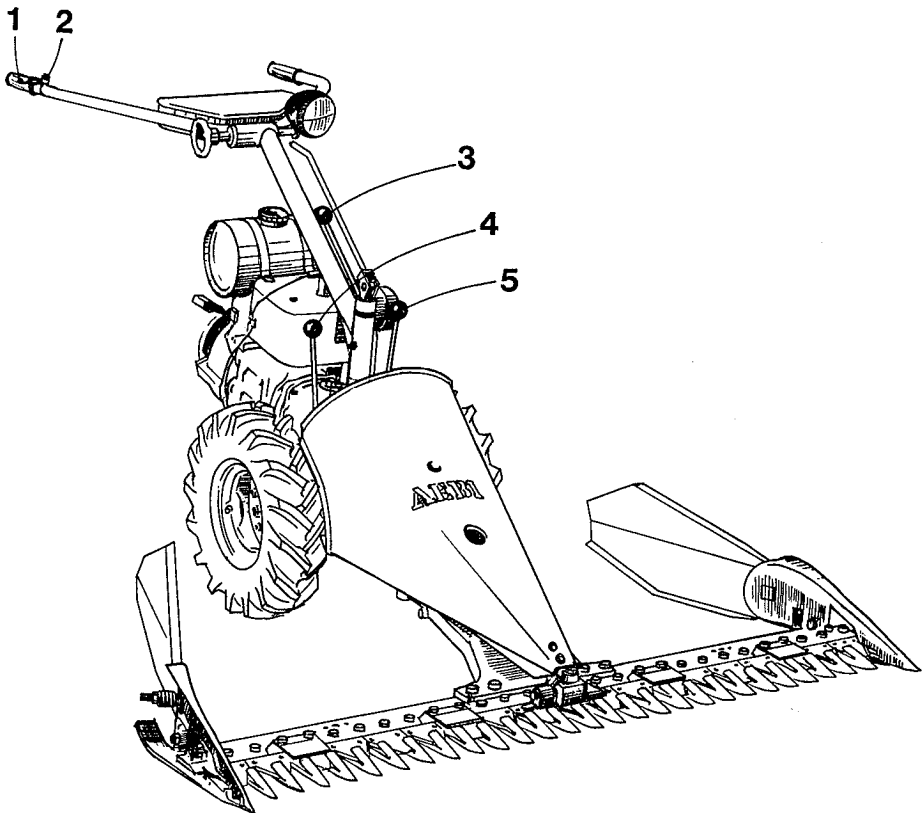

Fig. 1

- 1 Gashebel
- 2 Abstellknopf
- 3 Gangschalthebel
- 4 Umkehrschalthebel
- 5 Zapfwellenschalthebel

- 1 Manette des gaz
- 2 Interrupteur
- 3 Levier des vitesses
- 4 Levier d'inversion
- 5 Levier de la prise de force

- 1 Manetta del gas
- 2 Interruttore
- 3 Leva delle marce
- 4 Leva di conversione
- 5 Leva della presa di forza

Betriebsanleitung

Mode d'emploi

Istruzioni per l'uso

Allgemeines

Jede Maschine braucht sachgemässe Bedienung und Pflege, wenn sie zur Zufriedenheit und Freude des Besitzers arbeiten soll. Je besser die Pflege, desto grösser die Lebensdauer und desto kleiner die Reparaturkosten. **Vor allem soll der Motor richtig einlaufen können**, d. h. während 20 Stunden nur leichtere Arbeit bei normaler Tourenzahl; vor allem nie forcieren!

Die Maschine ist jeden Winter vom Service-Vertreter kontrollieren zu lassen. Dann ist sie im Frühling betriebsbereit und während der Gebrauchszeit für Störungen weniger anfällig.

Jede Maschine macht bei uns einen Probelauf. Dabei werden alle Mechanismen einreguliert. Es soll nur bei absoluter Notwendigkeit etwas nachreguliert werden.

Der Brennstofftank des Motors ist leer, dagegen ist im Getriebe der Maschine Öl eingefüllt. Vor Inbetriebnahme ist der Ölstand zu messen.

Achtung!

Vor jeder Manipulation an der Maschine ist der Umkehrschalt- hebel (Fig. 1) auf 0 (Mittelstel- lung) zu stellen.

Motor

Wir verweisen ausdrücklich auf die separate Betriebsanleitung für den Motor.

Généralités

Pour travailler à la satisfaction de son propriétaire, chaque machine exige un maniement correct et des soins appropriés. Plus les soins seront attentifs, plus vous augmenterez la durée de la machine, tout en diminuant les frais d'entretien. Pendant la période de rodage, c'est-à-dire les 20 premières heures de travail, la machine ne sera utilisée que pour des travaux légers, par intermittence, et **sans pousser le moteur à fond.**

Nous recommandons de faire contrôler la machine chaque hiver par l'agent de service. Elle sera ainsi prête à fonctionner au printemps et sujette à moins de dérangements tout au long de la saison de travail. Chaque machine est soumise chez nous à une marche d'essai et tous les mécanismes sont définitivement réglés. Tout réglage subséquent n'interviendra donc qu'en cas d'absolue nécessité.

Le réservoir à carburant est vide. Les engrenages de la boîte à vitesses baignent par contre dans l'huile; il est toutefois bon de contrôler le niveau de l'huile avant la mise en marche.

Attention!

Levier d'inversion toujours sur 0 avant chaque manipulation à la machine (fig. 1).

Moteur

Veillez consulter le mode d'emploi séparé pour moteur.

Istruzioni sommarie

Chi vuol tenere una macchina che funzioni bene e che lo accenti del tutto, deve anche mantenerla bene e usarla con cura. Un'accurata manutenzione aumenta la durata della macchina e diminuisce le spese di riparazione. **Il motore richiede soprattutto un buon rodaggio:** per le prime 20 ore si devono fare solo lavori leggeri e di breve durata, perchè il motore non deve girare troppo forte. Raccomandiamo di far controllare la macchina ogni inverno dal rappresentante incaricato del servizio. Così la macchina sarà pronta per il lavoro di primavera e i disturbi durante la stagione saranno ridotti.

Prima di uscire dalla fabbrica, ogni macchina fa un giro di prova e tutti i congegni vengono regolati. Non manomettere dunque se non in caso di assoluto bisogno.

Il serbatoio non contiene carburante, mentre nella scatola del cambio è fatto il pieno d'olio. Prima della messa in moto, si deve controllare il livello dell'olio.

Attenzione!

Prima di ogni manipolazione alla macchina, la leva di conversione deve essere spostata su 0, per disinnestare il cambio completo (fig. 1).

Motore

Per tutti i dettagli, vedi istruzione separata per il motore.

Kupplung

Die Maschine ist mit einer automatischen Kupplung (Fliehkraftkupplung) ausgerüstet und also immer nur bei geschlossenem Gashebel (Standgas) ausgekuppelt.

Embrayage

La machine est équipée d'un embrayage centrifuge automatique; elle ne se débraye qu'en position fermée des gaz.

Frizione

La macchina possiede una frizione automatica (a forza centrifuga) e rimane dunque disinnestata soltanto nella marcia a vuoto, cioè con la leva del gas chiusa.

Radkupplung

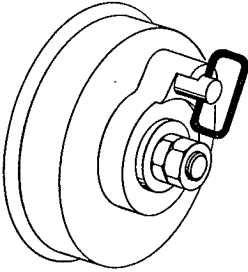

ausgeschaltet (Freilauf)
débrayé (marche libre)
disinnestato (ruota libera)

Embrayage des roues

Inneste delle ruote motrici

Fig. 2

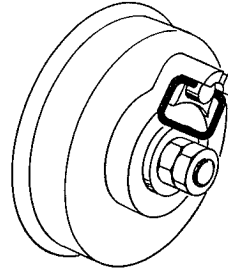

eingeschaltet
embrayé
innestato

Schaltung

Bei jedem Schaltvorgang ist vorher der Gashebel nach rechts zu drehen (**Motor auf Standgas**) und abzuwarten, bis das Getriebe stillsteht.

Wenn ein Schalthebel nicht sofort einrastet, d.h. wenn man einen Widerstand fühlt, so gibt man kurz Zwischengas, damit die Getrieberäder ihre Stellung verändern; dann geht man zurück auf Standgas und schaltet erneut.

Zum Anhalten der Maschine wird lediglich der Gashebel ganz geschlossen.

Beim Anhalten des AM15 mit Anhänger soll immer zuerst mit der Fußbremse gebremst und erst wenn das Gefährt schon

Commande des engrenages

Avant chaque manipulation aux leviers de commande, la manette des gaz doit être tournée à droite (**moteur au ralenti**) et il faut attendre jusqu'à ce que les engrenages soient tranquils.

Si un levier ne s'enclenche pas tout de suite, si vous devinez donc une résistance, donnez rapidement des gaz: les engrenages changeront de position; retournez ensuite sur position des gaz fermée et tenez à nouveau d'embrayer.

Pour arrêter la machine, fermez le levier des gaz complètement.

Pour arrêter l'AM15 avec remorque, freiner d'abord avec

Comando degli ingranaggi

Prima di ogni manipolazione alle leve di comando, si sposta verso la destra la leva del gas (**motore al minimo**) e si aspetta fino a chè gli ingranaggi si fermano.

Se non si riesce a mettere la leva di comando nella nuova posizione, dare un pò di gas per far girare gli ingranaggi, ridurre il gas e ricominciare la manipolazione.

Per fermare la macchina, basta spostare la leva del gas verso la destra (minimo).

Per fermare l'AM15 col rimorchio, dapprima frenare con freno a piede e soltanto quando la macchina è frenata, chiudere la leva del gas. In

stark abgebremst ist, der Gashebel zurückgestellt werden. Auf keinen Fall zuerst den Gashebel zurückstellen.

Zum Abstellen des Motors wird der Gashebel geschlossen und die Zündung durch Druck auf den Abstellknopf unterbrochen.

le frein à pied et ensuite seulement, lorsque la machine a déjà passablement ralenti, fermer le levier des gaz. En aucun cas il ne faut d'abord fermer le levier des gaz.

Pour arrêter le moteur, fermer la manette des gaz et appuyer sur l'interrupteur.

nessun caso chiudere prima il gas.

Per fermare il motore, chiudere la leva del gas e premere sull'interruttore.

Schalthebel (Fig. 3)

Umkehrschalthebel a

Mit dem Umkehrschalthebel a wird die Fahrrichtung eingestellt, gleichgültig welcher Gang eingeschaltet ist. Wird der Hebel in Richtung Motor gedrückt, bewegt sich die Maschine in Richtung Motor und umgekehrt. Mit dem gleichen Hebel lässt sich das ganze Getriebe ausschalten, indem man ihn auf Mittelstellung 0 stellt.

Leviers de commande (fig. 3)

Levier d'inversion a

Le levier d'inversion a détermine le sens de marche indépendamment de la vitesse embrayée. Si le levier est en direction du moteur, la machine se meut dans la direction du moteur, et inversement. Alors qu'on place ce dernier levier en position intermédiaire 0, tous les engrenages se débrayent.

Leve di comando (fig. 3)

Leva di conversione a

Con la leva di conversione a si mette la direzione di marcia desiderata indipendente dalle marce. Con la leva di conversione spostata verso il motore, la macchina camminerà nella direzione del motore, e viceversa. Con la stessa leva, si può disinnestare il cambio complessivo, mettendolo su 0.

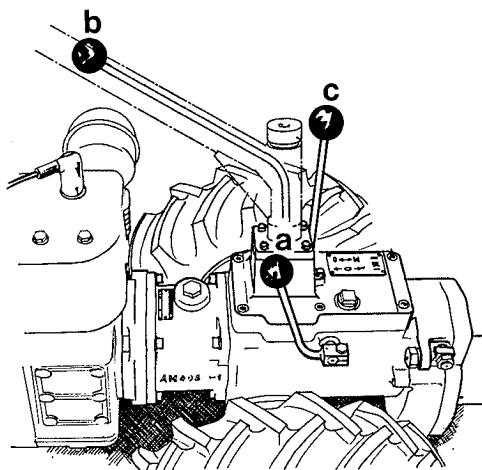

Fig. 3

Gangschalthebel b

Damit der Gangschalthebel b von beiden Seiten her in Griffnähe ist, kann er in seiner Führung herausgezogen und um 180° gedreht wieder eingeführt werden.

Levier des vitesses b

Afin que le levier d'embrayage des vitesses b puisse être agrippé des deux côtés, il peut être retiré de son guide et, tourné de 180°, de nouveau être introduit.

Leva del cambio b

Affinchè la leva del cambio b si trova sempre a portata di mano, si può ritirla e spostarla di 180°.

Zapfwellenschalthebel c

Zum Einschalten der Zapfwelle wird der Zapfwellenschalthebel c von 0 auf M gedrückt.

Levier de la prise de force c

Pour embrayer la prise de force, le levier de la prise de force c est poussé de 0 sur M.

Leva della presa di forza c

Per innestare la presa di forza, si preme la leva c su M.

Geschwindigkeiten

Tableau des vitesses

Velocità

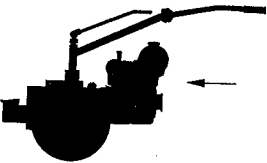
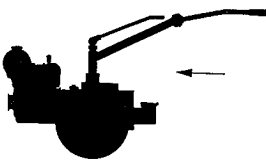
Motor = 3200 t/min		
	AM 15	AM 15a
I	3,0 km/h	2,2 km/h
II	5,2 km/h	3,8 km/h
III	14,7 km/h	10,9 km/h
Zapfwelle Prise de force Presa di forza	800 t/min	823 t/min
		AM 15
		AM 15a
		2,3 km/h
		1,7 km/h
		3,9 km/h
		2,9 km/h
		11,1 km/h
		8,1 km/h
		600 t/min
		618 t/min

Radspuren

Die kleinste Radspur beträgt 280 mm. Durch Umwechselln der Räder kann sie auf 415 mm verbreitert werden.

Ecartement des roues

L'écartement normal des roues se monte à 280 mm. En échangeant les roues, la voie peut être portée à 415 mm.

Carreggiata

La carreggiata normale delle ruote è di 280 mm. Interchanging le ruote, si può allargare la carreggiata su 415 mm.

Lenker

Der Lenker ist für beide Fahrrichtungen (auch Zwischenstellungen) der Maschine schwenkbar und lässt sich auch in der Höhe verstellen.

Guidon

Le guidon pivote sur 240° et se fixe dans toutes les positions intermédiaires latérales et en hauteur.

Sterzo

Lo sterzo, girevole di 240°, può essere fissato in qualsiasi posizione intermedia, e il manubrio è regolabile in altezza.

Lenker immer über Vergaser-
seite in die gewünschte Stel-
lung bringen (Fig. 4).

Amenez le guidon dans la po-
sition désirée toujours en di-
rection du carburateur (fig. 4).

Girare lo sterzo sempre nella
direzione del carburatore (fig. 4).

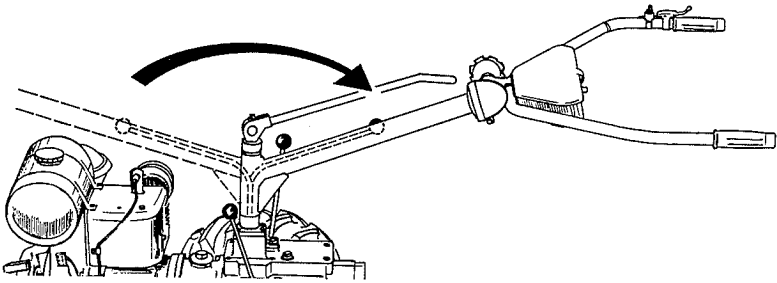

Fig. 4

Mähapparat

Vor jeder Manipulation am Mes-
serbalken ist die Zapfwelle aus-
zuschalten (Schalthebel auf 0).

Appareil faucheur

Débrayer l'arbre de prise de
force avant chaque manipula-
tion à la barre coupeuse (le-
vier de débrayage sur 0).

Apparato falciante

Prima di ogni manipolazione
alla barra falciante è neces-
sario disinnestare la presa di
forza (leva su 0).

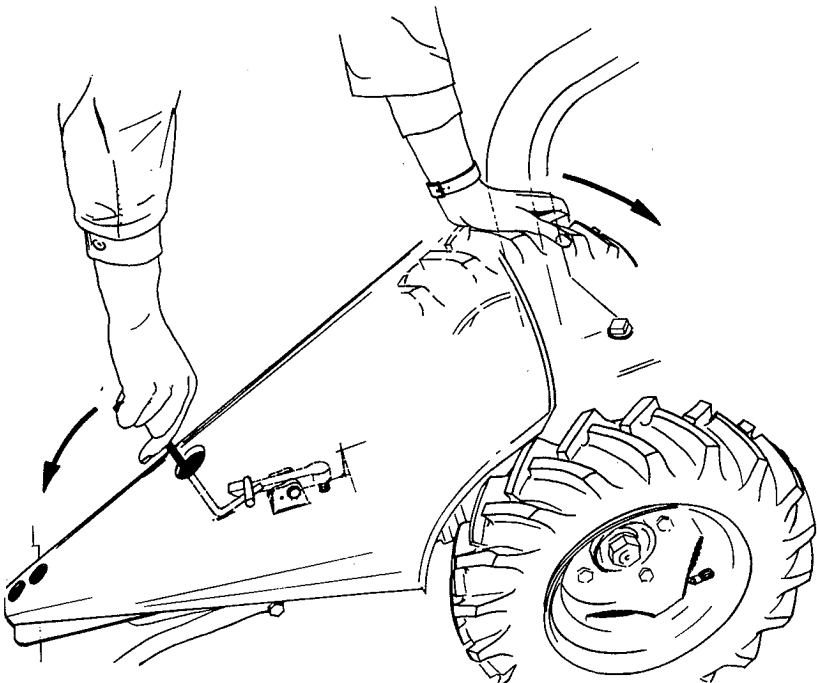

Fig. 5

Demontage (Fig. 5)
(Fahrräder ausgekuppelt)

Mit dem Messerhaken durch das Loch 40ϕ des Schwingbleches die Klinke am Zapfwelengehäuse aus der Raste drücken und die Maschine an den Fahrrädern etwa 2 cm zurückstossen. Jetzt kann man die Maschine am Lenker nach rückwärts ziehen.

Montage (Fig. 6)
(Fahrräder ausgekuppelt)

Klauen der Zapfwelle und des Mähapparates in die zueinander passende Stellung bringen. Stützen S des Mähapparates und Stützen T des Zapfwelengehäuses von jeglichem Schmutz befreien und **gut einfetten**.

Démontage (fig. 5)
(roues débrayées)

Au moyen du crochet à couteaux passé dans l'orifice $\phi 40$ de la tôle oscillante, pousser de loquet hors de l'arrêt du carter de prise de force et reculer la machine de 2 cm par les roues. Saisir alors la machine aux mancherons et la tirer en arrière.

Montage (fig. 6)
(roues débrayées)

Placez les cannelures de la prise de force et celles de l'appareil faucheur en position correspondante. Libérer de toute saleté et **bien enduire de graisse** la pièce de jonction S de l'agrégat de fauchage et l'embouchure T du carter de la prise de force.

Smontaggio (fig. 5)
(ruote libere)

Passare il gancio della lama nel foro $\phi 40$ della lamiera oscillante premendo con esso il nottolino dall'arresto ed arretrare la macchina spingendola alla ruote di 2 cm. Ora si può arretrare la macchina del tutto tirandola alle stegole.

Montaggio (fig. 6)
(ruote libere)

Mettere in posizione corrispondente le griffe della presa di forza a quelle dell'apparato falciante. Pulire accuratamente i raccordi cilindrici S e T e **ingrassarli**.

Fig. 6

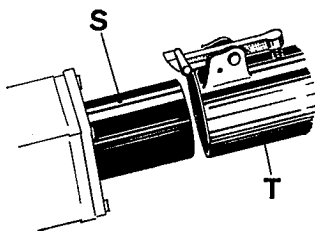

Stützen der Maschine in den Stützen des Mähapparates schieben, bis die Klinke einwandfrei einrastet.

Messerkopf (Fig. 7)

Schraube A so weit lösen, bis die beiden Klauen B über die Mitnehmerplatte C gehen.

Konuszapfen D in Schwinghebelzapfen E einführen, Spannschraube A von Hand satt anziehen und darauf ach-

Pousser la pièce de jonction de la machine dans la pièce de jonction de l'agrégat de fauchage, jusqu'à ce que le loquet croche bien.

Tête de lame (fig. 7)

Desserrer la vis A et écarter suffisamment pour que les deux griffes B permettent de poser la tête de lame sur la plaque d'entraînement C. Introduire le goujon conique D dans l'œillet E. Serrer la vis de serrage

Spostare il raccordo della macchina nel raccordo dell'aggregato falciante, fino a che il chiavistello entri nella sua sede.

Testa di lama (fig. 7)

Allentare la vite A fino a che i due morsetti B passano sulla piastrina d'attacco C. Introdurre il perno conico D nell'occhiello E del perno dell'oscillatore. Stringere a mano la vite A avendo cura che i

ten, dass die Klauen gut ein- greifen. Dann Spannschraube mit Schlüssel fest anziehen.

Beim Auswechseln des Mes- sers auf dem Feld werden vor- erst die Klauen gereinigt, so- wohl am Messerkopf wie an der Mitnehmerplatte.

A à la main et veiller à ce que les griffes soient bien agrip- pées. Bloquer ensuite la vis avec la clef.

En faisant le changement de lame au champ, on doit net- toyer minutieusement les grif- fes de la tête de lame et de la plaque d'entraînement.

morsetti serrino veramente la piastrina d'attacco. Indi avvi- tare la vite con la chiave.

Cambiando la lama durante il lavoro, è necessario pulire su- bito i morsetti della testa lama e gli spigoli corrispondenti sulla piastrina.

Klauen B regelmässig reinigen

Nettoyer régulièrement les griffes B

Pulire regolarmente i morsetti B

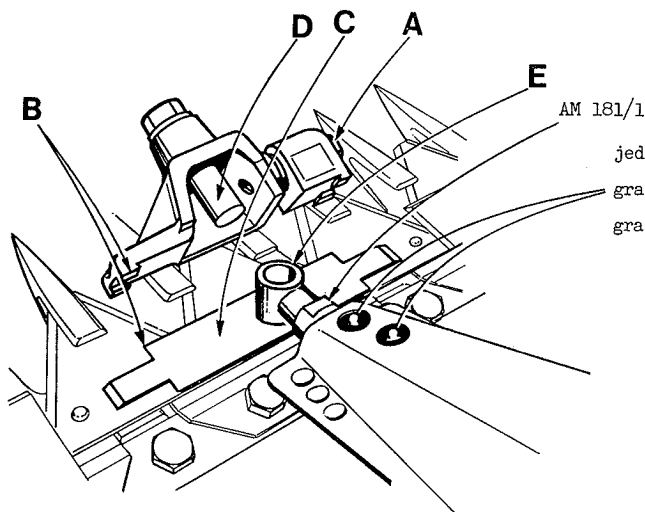

jede halbe Stunde schmieren
graisser chaque demi-heure
grasso ogni mezz'ora

Fig. 7

Die Hülse AM 181/1 am Schwinghebelzapfen E muss vor der Mähseason und minde- stens einmal während der Mäh- season herausgeschraubt wer- den zur Kontrolle der Spann- hülse DIN 1481 4×20. Wenn diese Spannhülse bis zur Mitte abgenützt ist, muss sie ersetzt werden. Gleichzeitig wird die Druckfeder NF 24/1 von Schmutz und Rost befreit, da- mit sie ihre Funktion erfüllen kann.

Avant et au moins une fois chaque saison, la douille AM 181/1 du goujon à œillet E doit être dévissée pour contrôler l'état de la goupille élastique DIN 1481 4×20. Celle-ci doit être remplacée lorsque l'usure arrive jusqu'au milieu. Débar- rasser en même temps de la rouille et de la saleté le res- sort de pression NF 24/1 pour lui permettre de remplir sa fonction.

Prima e almeno una volta du- rante ogni stagione, svitare la bussola AM 181/1 del perno della biella E per controllare lo stato della spina elastica DIN 1481 4×20. Se quest'ul- tima è logorata fino a metà, dev'essere sostituita. Contem- poraneamente liberare la mol- la di pressione NF 24/1 della ruggine e dalla sporcizia in modo che possa adempiere alla sua funzione.

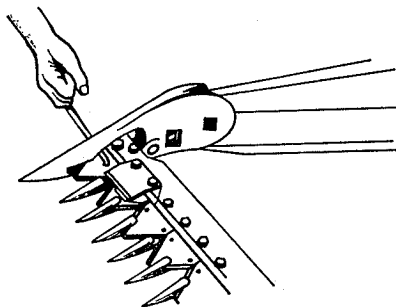

Fig. 8

Wartung

Allgemeine Vorschriften

- Zur Ölkontrolle und zum Ölwechsel sind die Kontroll-, Einfüll- und Entleerungsschrauben und deren Umgebung sauber zu halten, damit kein Schmutz in das Innere eines Getriebes gelangen kann.
- Pseudruck: 1 atü.
- Mindestens jeden Frühling sämtliche Schrauben nachziehen.
- Die Fahrradnaben müssen täglich geschmiert werden. Für Nabenschäden, welche aus Nichtbeachtung dieser Vorschrift entstehen, müssen wir die Garantie ablehnen.
- Bei Temperaturen unter dem Gefrierpunkt ist es empfehlenswert, das Gas- und Bremskabel innen gut einzufetten oder mit einem Frostschutzmittel zu behandeln.

Entretien

Prescriptions générales

- Avant chaque contrôle et échange d'huile, les vis de contrôle, de vidange et de remplissage et leurs emplacements sont tenus propres, afin qu'aucun corps étranger ne puisse pénétrer à l'intérieur du carter.
- Pression des pneus: 1 atm.
- Resserrer tous les boulons au moins chaque printemps.
- Les moyeux de roues sont à graisser chaque jour. Nous déclinons toute garantie pour des défauts de moyeux survenues par suite de la non observation de cette prescription.
- Lorsque la température descend au-dessous de 0, il est recommandé de bien graisser à l'intérieur les câbles des gaz et du frein, ou de les traiter à l'antigel.

Manutenzione

Prescrizioni sommarie

- Prima di ogni controllo e cambio d'olio, si deve pulire accuratamente i tappi e i loro dintorni, affinché nessuna impurità entri nell'interno.
- Pressione dei pneumatici: 1 atm.
- Stringere tutti i bulloni almeno ogni primavera.
- I mozzi delle ruote devono essere ingrassati giornalmente. Noi decliniamo ogni garanzia per avarie ai mozzi sopravvenute in seguito all'inosservanza di questa prescrizione.
- Quando la temperatura scende sotto il punto di congelamento è raccomandabile d'ingrassare bene internamente il cavo del gas e del freno o d'applicare dell'antigelo.

Schmierplan**Plan de graissage****Piano di lubrificazione**

Fig. 9

0,3 l SAE 140

2 l Esso Gear Oil GP 90 / Aseol 11-518

A u. B Einfüllschrauben
X u. Y Ablass-Schrauben

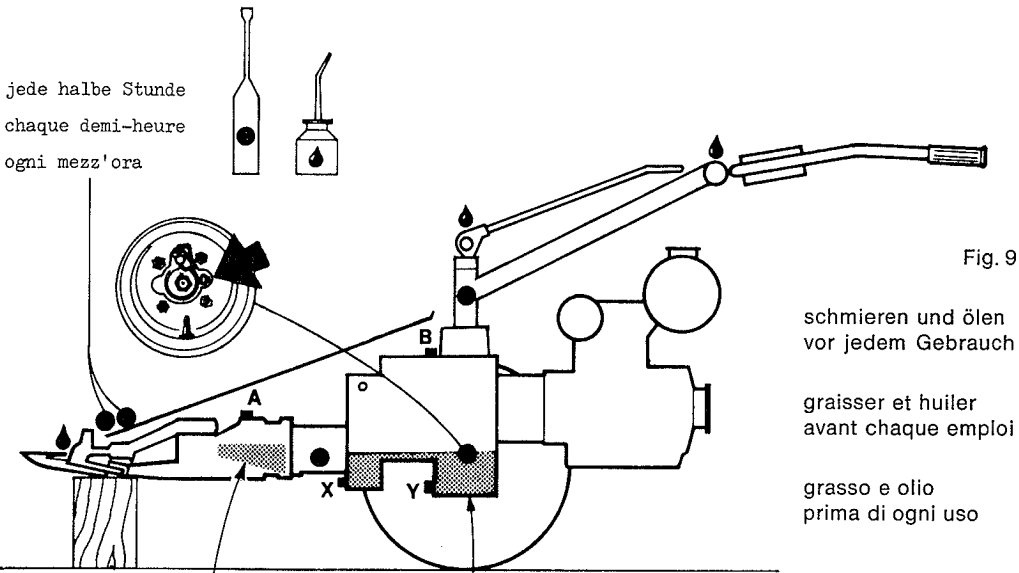
Vis de remplissage
Vis de vidange

Tappi di chiusura
Tappi di scarico

Ölkontrolle (monatlich)**Contrôle d'huile (mensuel)****Controllo d'olio (mensile)**

An jeder neuen Maschine muss vor Inbetriebsetzung der Ölstand im Getriebe und im Mähapparat kontrolliert werden. Nach den ersten 2 bis 3 Betriebsstunden ist diese Kontrolle zu wiederholen.

Il est nécessaire pour chaque machine neuve de contrôler avant la mise en marche le niveau d'huile dans la boîte à vitesses et à l'appareil faucheur. Ce contrôle doit être répété après les premières 2 à 3 heures de travail.

Prima di mettere in marcia una nuova macchina, si deve controllare il livello d'olio nel cambio e all'apparato falciante. Ripetere questo controllo dopo 2-3 ore di lavoro.

Ölwechsel Maschine**Changement d'huile Machine****Cambiare l'olio Macchina**

Der erste Ölwechsel ist nach 20 bis 30 Betriebsstunden zu machen. Ölwechsel nur unmittelbar nach Gebrauch der Maschine, wenn das Öl warm ist und gut fließt.

Le premier changement d'huile doit se faire après les premières 20 à 30 heures de travail. N'entrez la vidange d'huile qu'à l'état chaud de la machine, afin que la vieille huile s'écoule facilement.

Il primo cambio dell'olio deve farsi entro 20 a 30 ore di lavoro, e questa volta il livello dell'olio deve arrivare alla tacca del massimo. Fare il cambio dell'olio solo con la macchina calda, affinché l'olio vecchio sia liquido e si vuoti facilmente.

Die Ölfüllung für Normalbetrieb beträgt 2 l. Für Stationärtrieb (z. B. mit Riemenscheibe) ist die Ölfüllung auf 2,5 l zu erhöhen, d. h. der Ölstand muss 15 mm über die obere Kerbe am Ölmesstab reichen.

Lors de l'emploi normal, le plein d'huile est de 2 l. Lors de l'emploi stationnaire (par ex. avec poulie) il faut compléter le bain d'huile jusqu'à 2,5 l: le niveau d'huile doit dé-

Per condizioni normali ci vuole 2 l d'olio nel cambio. Quando la macchina si trova in servizio stazionario (per es. con puleg-

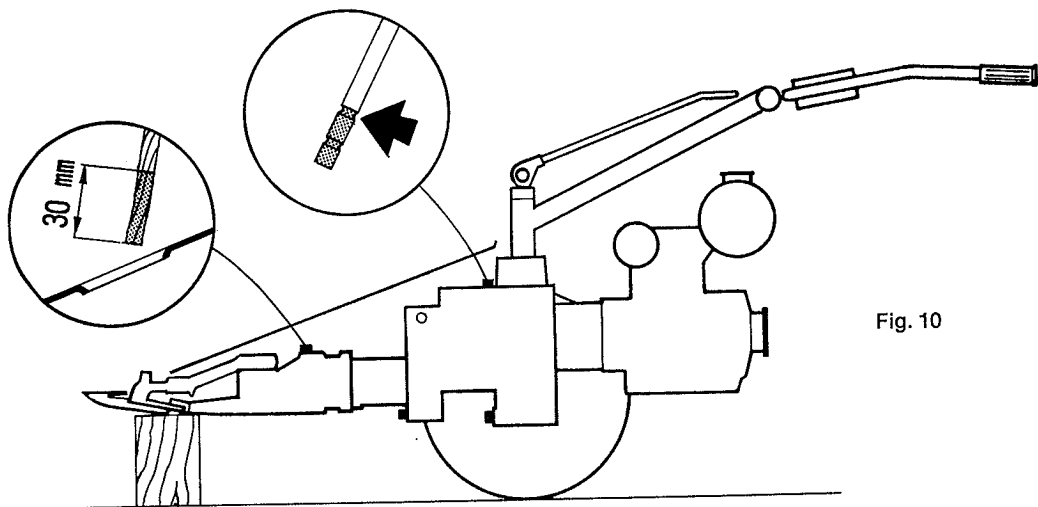

Fig. 10

Nach dem ersten Ölwechsel genügt monatliche Ölkontrolle. Weitere Ölwechsel jeweils im Herbst oder anlässlich einer Revision, in der Regel nach weiteren 150 Betriebsstunden.

passer de 15 mm l'entaille supérieure.

Après le premier changement d'huile il suffit de contrôler le niveau d'huile chaque mois. Des changements ultérieures de l'huile se feront chaque automne, ou à l'occasion d'une révision, dans la règle après 150 heures de travail.

gia), bisogna completare il bagno d'olio fino a 2,5 l cioè il livello d'olio deve oltrepassare di 15 mm la tacca superiore dell'indicatore d'olio.

Dopo il primo cambio dell'olio, basta di controllare il livello ogni mese. Cambiamenti ulteriori dell'olio devono farsi ogni autunno, ossia all'occasione di una revisione, nella regola dopo 150 ore di lavoro.

Ölqualität: Nur Esso Gear Oil GP 90 oder Aseol 11/518 verwenden. Die Garantie wird abgelehnt, wenn diese Vorschrift nicht eingehalten wird (gilt nur für Getriebe, nicht für den Mähapparat).

Qualité d'huile: N'employer que de l'Esso Gear Oil GP 90 ou Aseol 11-518. Si cette prescription n'est pas respectée, nous déclinons toute garantie (ceci concerne seulement la boîte à vitesses, et non pas l'appareil faucheur).

Qualità dell'olio: Adoperare soltanto Esso Gear Oil GP 90 o Aseol 11-518. Se questa prescrizione non è osservata, cessano i nostri obblighi di garanzia (questo riguarda soltanto il cambio, e non l'apparato faciante).

Mähapparat

Ölwechsel nach jeder Saison. Ölfüllung 0,3 l Getriebeöl SAE 140, gutes Markenöl. Verschlusschraube A auf dem Gehäuse herausrauben und das ganze Getriebe wenden, so dass die Öffnung nach unten kommt und das Öl durch das Loch ϕ 40 im Schwingblech herausfließt.

Appareil faucheur

Changer l'huile après chaque saison. Plein d'huile: 0,3 l huile à engrenages SAE 140, bonne qualité de marque. Enlever le bouchon de remplissage A sur la cage de l'oscillateur et renverser la boîte d'engrenages, afin que l'ouverture se trouve en bas et que l'huile puisse s'écouler par l'orifice de ϕ 40.

Apparato falciante

Cambio dell'olio dopo ogni stagione con 0,3 l di olio per ingranaggi SAE 140 di marca. Svitare il tappo di chiusura A e capovolgere il carter in modo che l'apertura si venga a trovare in basso e l'olio esca dal foro ϕ 40 della lamiera oscillante.

Montage des Schwingblechs (siehe nebenstehende Zeichnung)

Um einen rationellen Verlad zu ermöglichen, müssen wir das Schwingblech demontieren. Für die Montage ist wie folgt vorzugehen:

1. Schutzband **A** auf Schwinger entfernen, blanke Oberfläche mit Molybdändisulfid-Fett gut einfetten.
2. Sechskantschraube **B** demontieren.
3. Drahtsicherung vorn am Schwingblech entfernen.
4. Schwingblech von vorn mit dem eingefetteten Lager **C** montieren.
5. Kunststoff-Unterlagscheibe **D** beidseitig einfetten und zwischen Halter AM 9858/1 und Schwingblech legen.
6. Eingefettete Lagerhülse AM 8113/1 in die Lagerbüchse AM 8111/1 und Kunststoff-unterlagscheibe AM 8112/1 stossen und mit dem Finger festhalten, damit diese nicht herausfällt.
7. Sechskantschraube **B** von oben durch das Schwingblech und Lagerhülse stecken, Unterlagscheibe und Kronenmutter montieren (Anziehdrehmoment 8,6 mkg) und mit Splint sichern.

Wir empfehlen Schmierfette mit Zusatz von Molybdändisulfid.

Montage de la tôle oscillante (voir figure à droite)

Pour rendre possible un chargement rationnel, la tôle oscillante doit être livrée démontée de l'oscillateur. Pour le montage on procédera comme suit:

1. Enlever la bande de protection **A** de l'oscillateur. Graisser la surface avec de la graisse au bisulfure de molybdène.
2. Démontez la vis 6 pans **B**.
3. Enlever le fil de fer attachant le palier en plastique.
4. Monter la tôle oscillante en glissant de l'avant à l'arrière de palier **C** graissé.
5. Graisser la rondelle en plastique **D** sur les deux faces et la monter entre le support AM 9858/1 et la tôle oscillante.
6. Introduire la douille AM 8113/1 bien graissée dans la douille AM 8111/1 et la rondelle AM 8112/1. La rentenir avec un doigt pour empêcher qu'elle ne sorte.
7. Introduire la vis 6 pans **B** d'en haut dans la tôle oscillante et la douille, monter la rondelle et l'écrou crénelé. Serrez-la fortement (8,6 mkg). Fixer la goupille fendue.

Nous recommandons une bonne graisse au bisulfure de molybdène.

Montaggio della lamiera oscillante (vedi figura a destra)

Per rendere possibile un carico razionale, dobbiamo smontare la lamiera oscillante. Per la rimontatura si procede come segue:

1. Togliere la fascia di protezione **A** sull'oscillatore. Ingrassare la superficie con del grasso a base di bisolfuro di molibdeno.
2. Smontare la vite esagonale **B**.
3. Togliere il filo di ferro davanti alla lamiera oscillante.
4. Montare quest'ultimo dal davanti con il cuscinetto ingrassato **C**.
5. Ingrassare la ranella di plastica **D** sulle due parti e montarla fra il supporto AM 9858/1 la lamiera oscillante.
6. Introdurre la bussola AM 8113/1 ben ingrassata nella bussola AM 8111/1 e nella ranella AM 8112/1 e trattenerla con un dito in modo che essa non esca.
7. Introdurre la vite esagonale **B** dall'alto nella lamiera oscillante e nella bussola, montare la ranella, il dado a corona e stringere fortemente (8,6 mkg). Montare la coppiglia.

Raccomandiamo un grasso a base di bisolfuro di molibdeno.

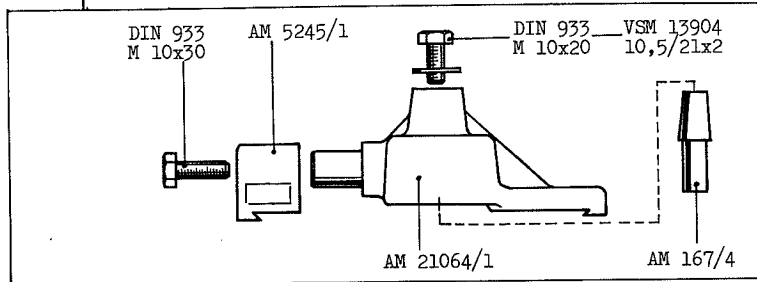
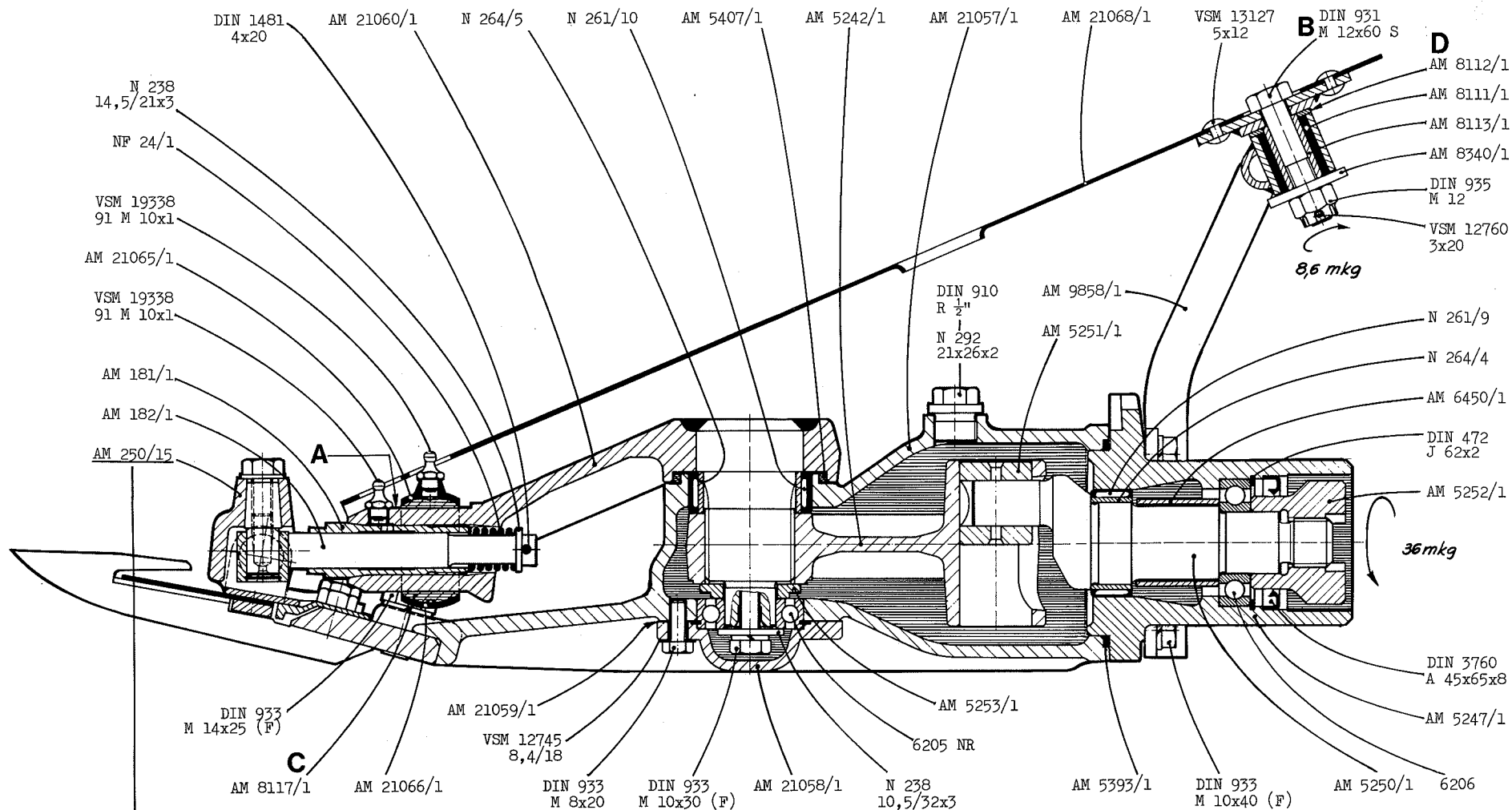

Mähbalken siehe separate Ersatzteilliste
 Barre coupeuse voir liste séparée
 Barra tagliante vedi lista separata

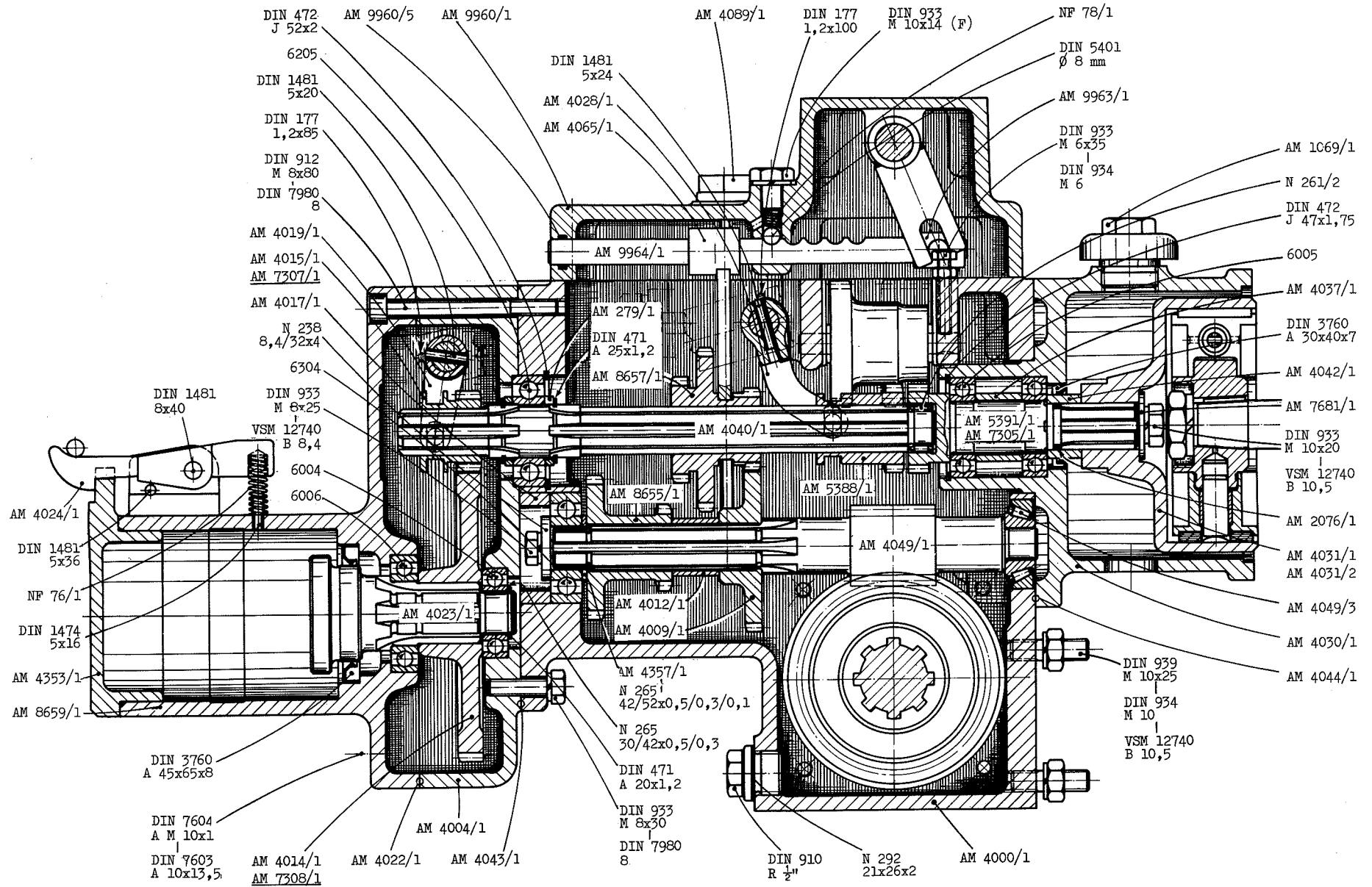

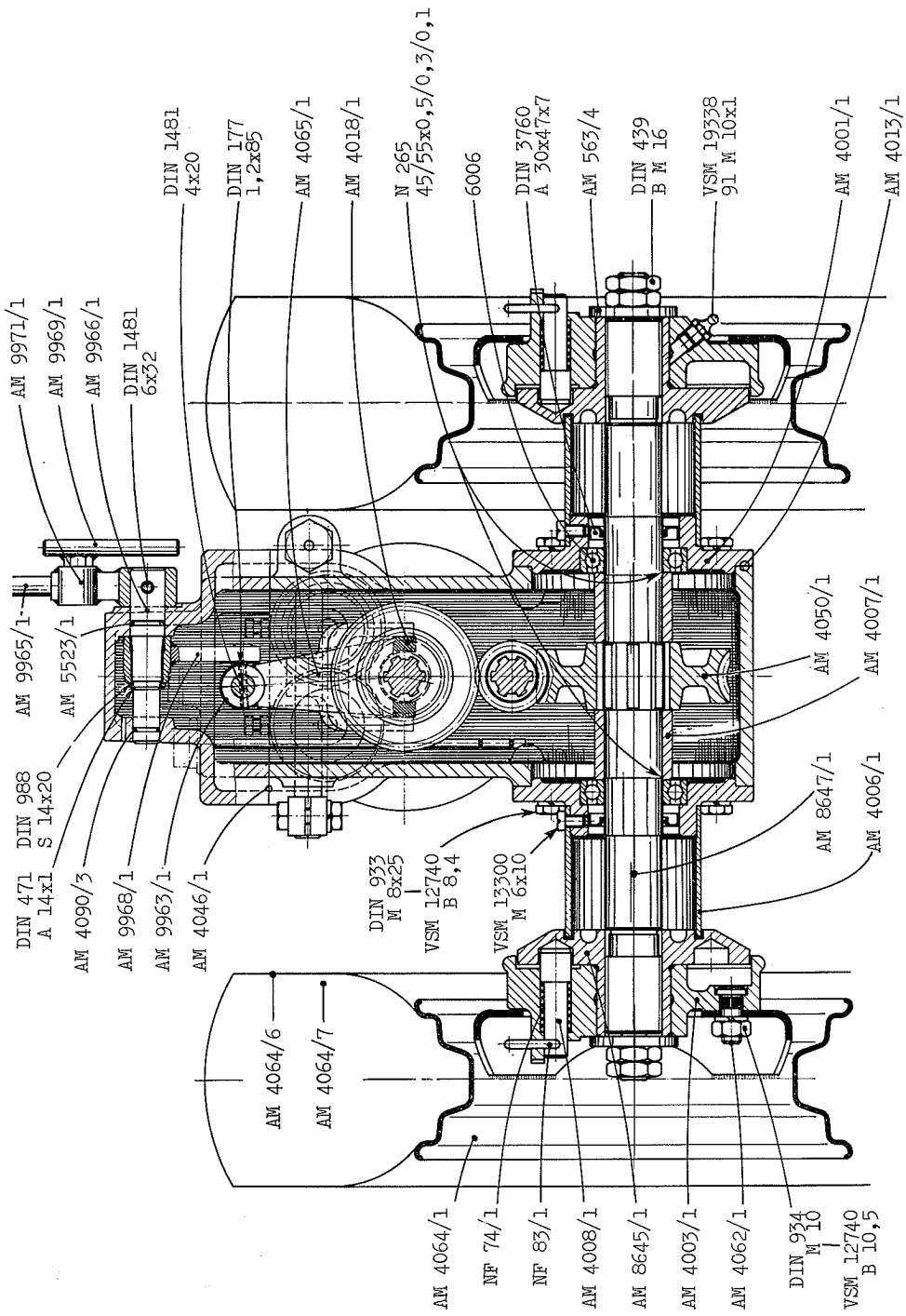

AM 15a

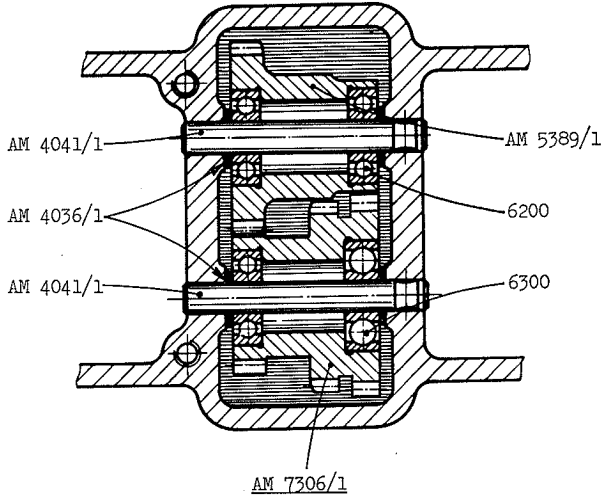

AM 15

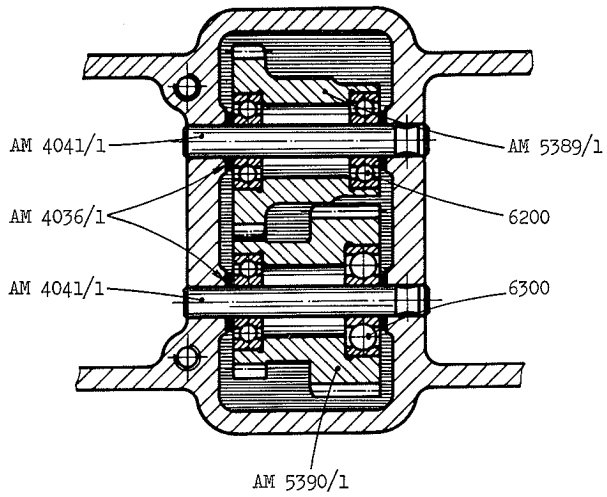

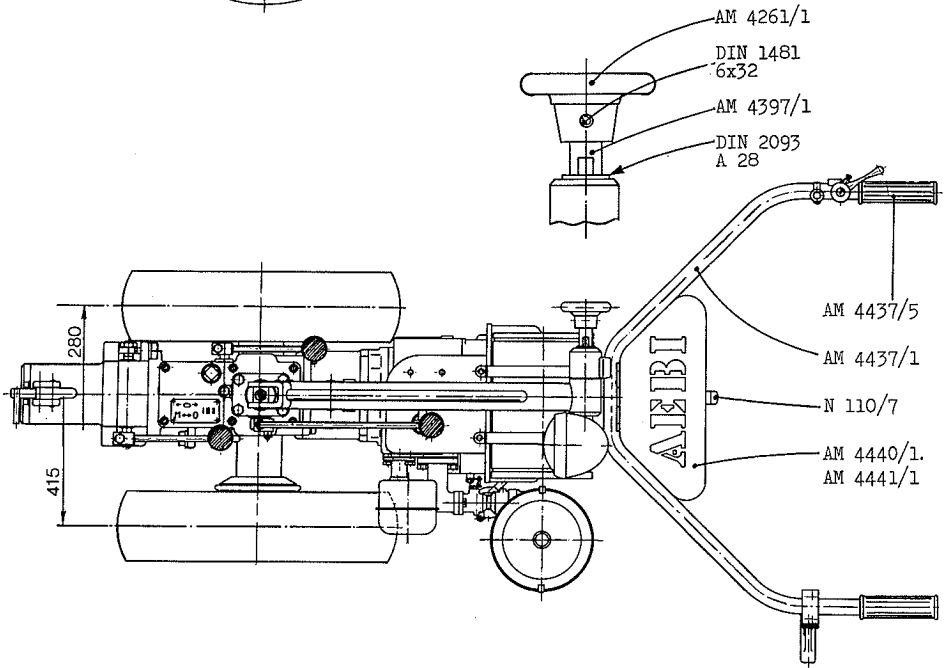
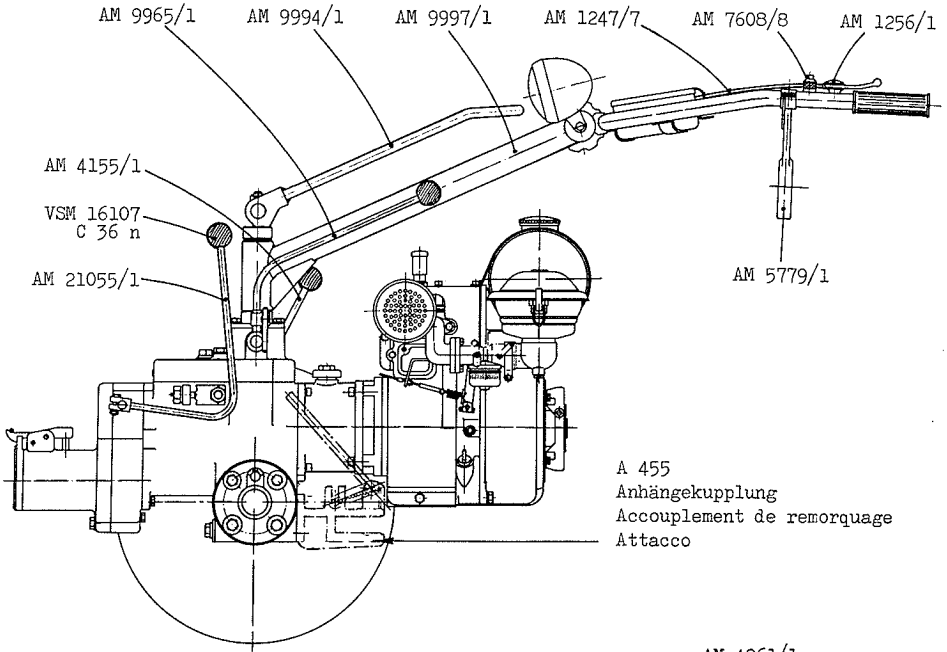

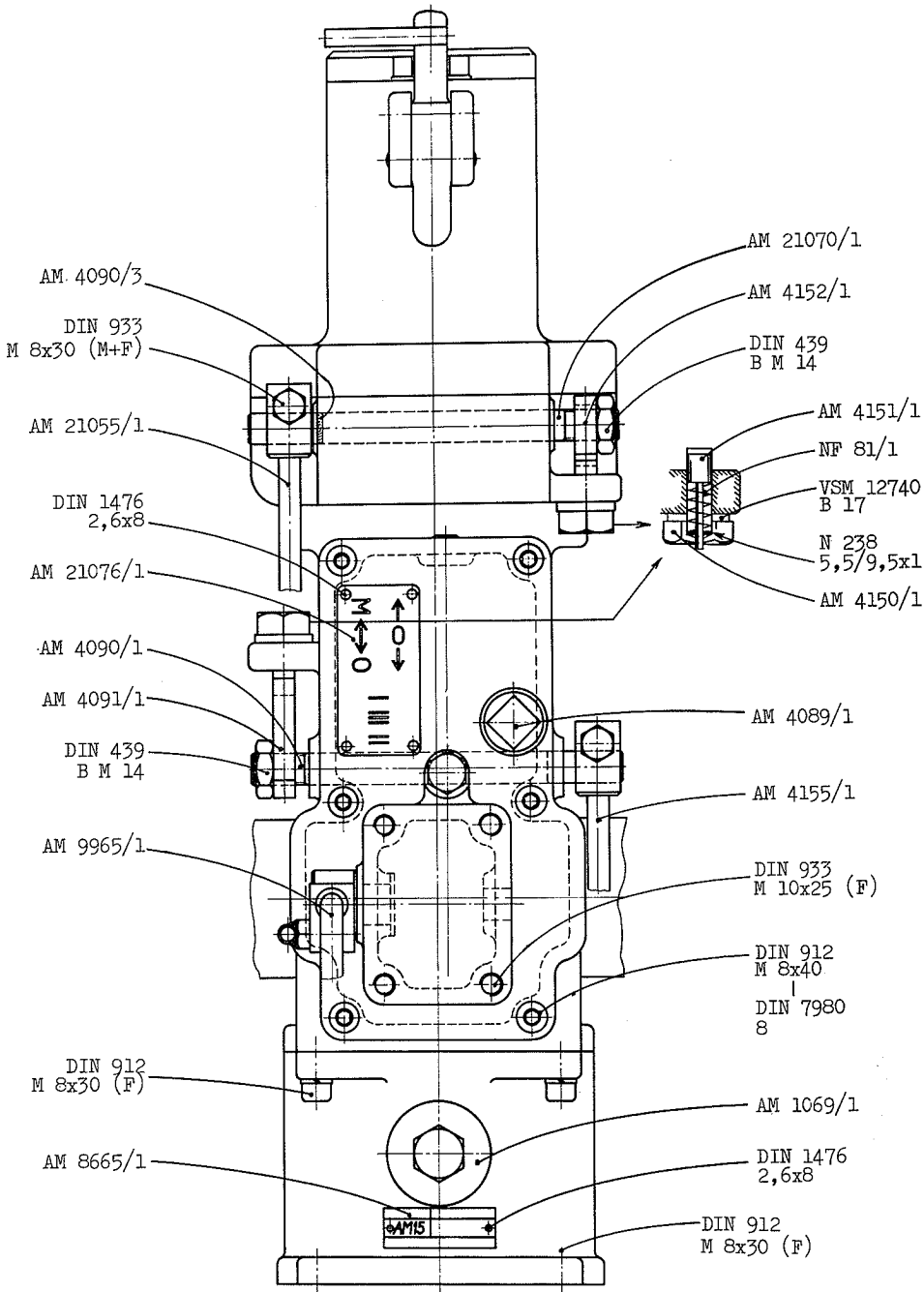

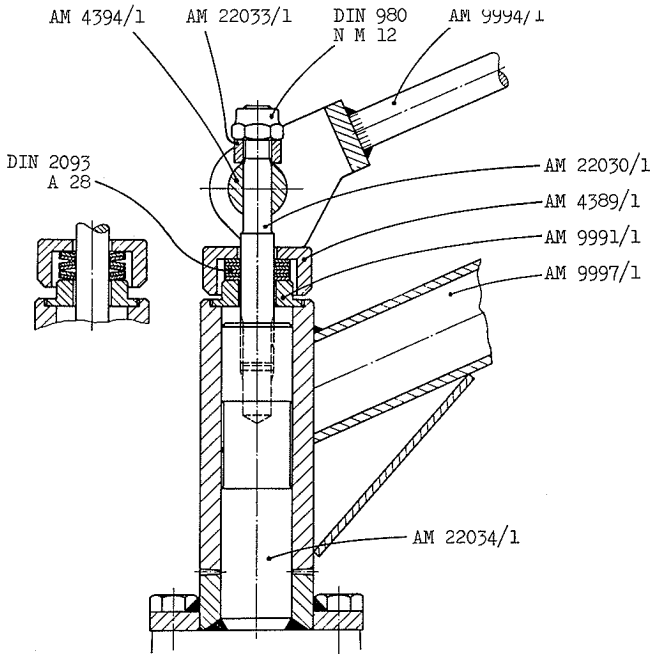

Mahdenblech AM 4368/1
 Tôle à andain AM 4369/1
 Asse andana

AM 615/6

VSM 12760
 4x20

DIN 934
 M 12

NF 41/1

AM 259/1

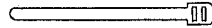
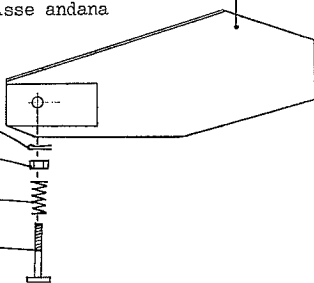

AM 3656/1

AM 8324/1

DIN 933
 M 6x25 (M)

AM 8325/1

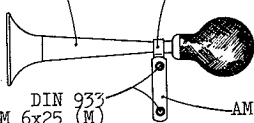

AM 8829/1

AM 8830/1

DIN 933
 M 6x14 (M)

DIN 86
 M 6x20

DIN 127
 A 6

DIN 555
 M 6

AM 5779/1

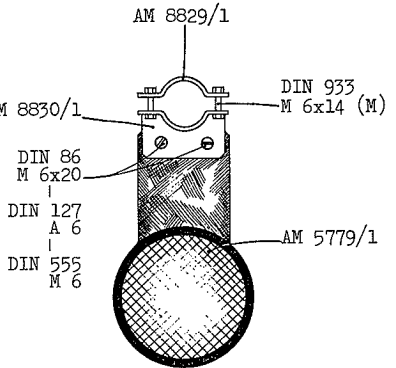

Lichtschema

Schéma lumière

Schema delle luci

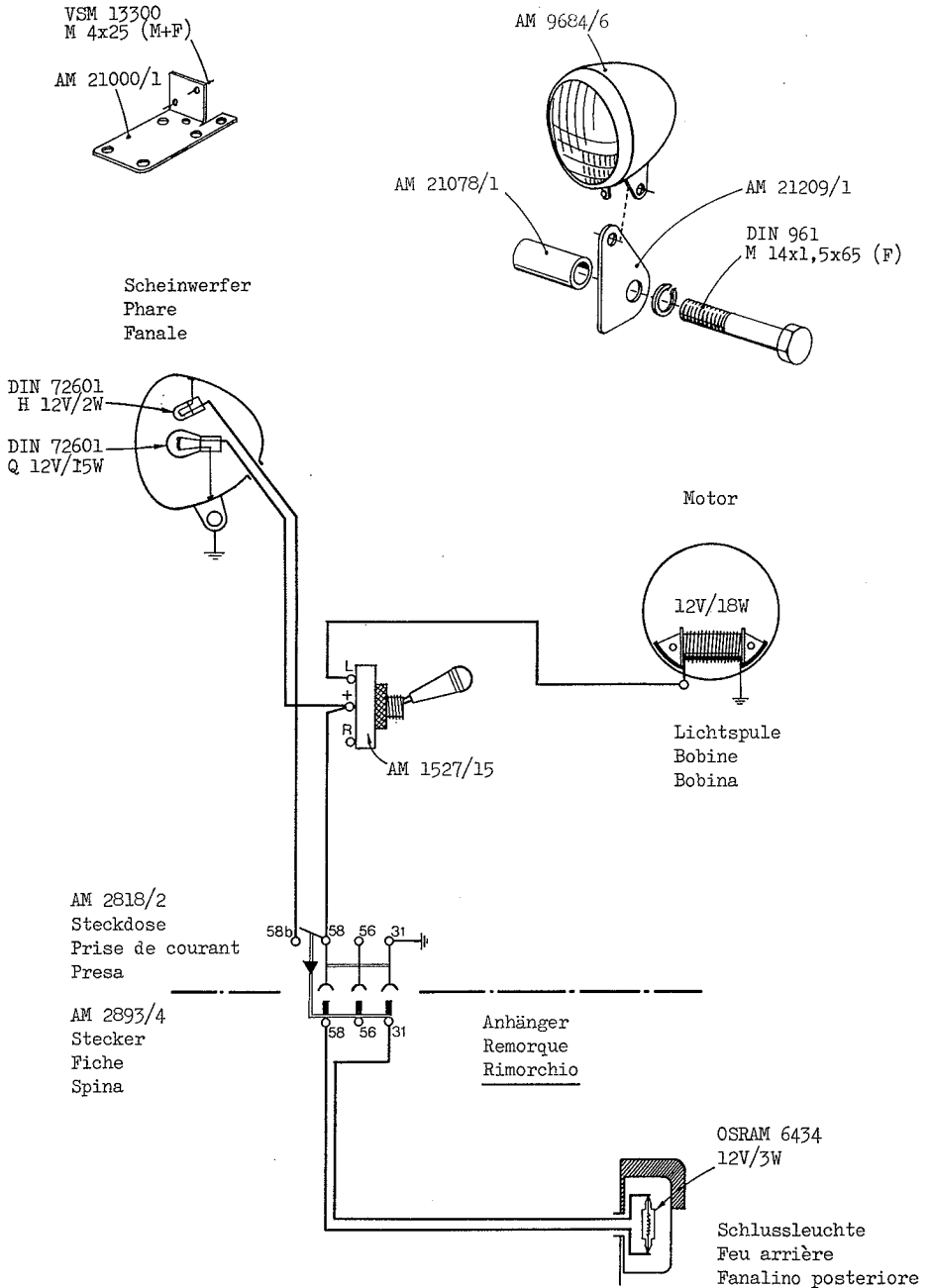

Elastischer Lenker

Guidon élastique

Manubrio elastico

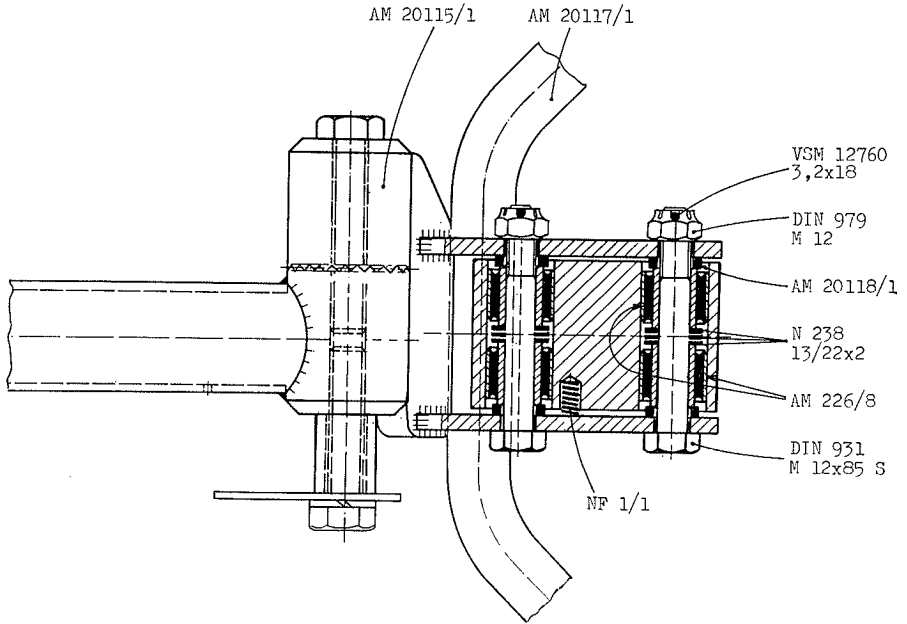

Dichtungen

Joints

Guarnizioni

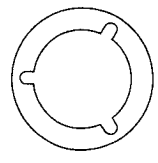
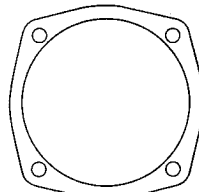
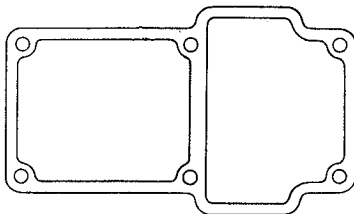
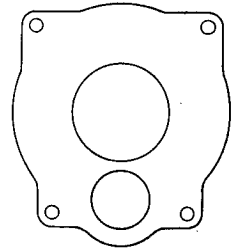
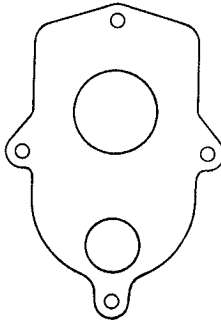
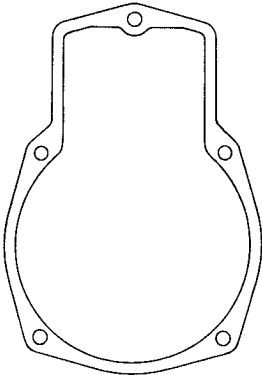

		Ersatzteilverzeichnis	Nomenclature	Nomenclatura	Seite Page Pagina
NF	1/1	Druckfeder 7/1×15	Ressort 7/1×15	Molla 7/1×15	21
NF	24/1	Druckfeder	Ressort	Molla	13
NF	41/1	Druckfeder 27/5,5×35	Ressort 27/5,5×35	Molla 27/5,5×35	19
NF	74/1	Druckfeder 15,6/1,6×30	Ressort 15,6/1,6×30	Molla 15,6/1,6×30	15
NF	76/1	Druckfeder 8,6/1,6×32	Ressort 8,6/1,6×32	Molla 8,6/1,6×32	14
NF	78/1	Druckfeder 8/1×17	Ressort 8/1×17	Molla 8/1×17	14
NF	81/1	Druckfeder 8,6/1,6×18	Ressort 8,6/1,6×18	Molla 8,6/1,6×18	18
NF	83/1	Zugring	Anneau-ressort	Anello a molla	15
N	110/7	Blattfeder	Ressort	Molla	17
AM	167/4	Konuszapfen	Goujon conique	Perno conico	13
AM	181/1	Hülse	Douille	Bronzina	13
AM	182/1	Schwinghebelzapfen	Goujon à œillet	Perno di biella	13
AM	226/8	Vibrationsblock	Caoutchouc amortisseur	Blocca ammortizzatore	21
AM	250/15	Messerkopf komplett	Tête de lame complète	Testa di lama completa	13
AM	259/1	Mahdenbrettschraube	Boulon M 12×72	Bullone asse andana	19
N	261/2	Nadelhülse 17×23×12	Douille à aiguilles	Bussola ad aghi	14
N	261/9	Nadelhülse 45×52×20	Douille à aiguilles	Bussola ad aghi	13
N	261/10	Nadelhülse 50×60×20	Douille à aiguilles	Bussola ad aghi	13
N	264/4	Innenring 40×45×20,5	Bague intérieure	Anello interiore	13
N	264/5	Innenring 45×50×20,2	Bague intérieure	Anello interiore	13
AM	279/1	Distanzring 32/26×4	Anneau d'espacement	Anello 32/26×4	14
AM	563/4	Unterlagscheibe 17/45×5	Rondelle 17/45×5	Ranella 17/45×5	15
AM	615/6	Kabelband	Attache-gaine	Ferma filo	19
AM	1069/1	Lüftungszapfen	Bouchon reniflard	Tappo	14
AM	1247/7	Gaskabel komplett	Câble complet des gaz	Cavo del gas completo	17
AM	1256/1	Gasregulierhebel	Levier complet des gaz	Leva completa del gas	17
AM	1527/15	Wechselschalter	Interrupteur	Interruttore	20
AM	2076/1	Dichtungsring	Anneau d'étanchéité	Anello di guarnizione	14
AM	2818/2	Steckdose	Prise	Presa	20
AM	2893/4	Stecker	Fiche	Spina	20
AM	3656/1	Signalhorn	Corne d'avertissement	Trombetta	19
AM	4000/1	Getriebekasten	Carter	Scatola del cambio	14
AM	4001/1	Lagerflansch	Flasque-palier	Flangia cuscinetto	15
AM	4003/1	Fahrradnabe	Moyeu de roue	Mozzo della ruota	15
AM	4004/1	Anschlussgehäuse	Flasque d'accouplement	Flangia d'accoppiamento	14
AM	4006/1	Schutzrohr ϕ 70/64×68	Tuyau de protection	Tube di protezione	15
AM	4007/1	Distanzhülse ϕ 40/5×36	Douille d'espacement	Bussola ϕ 40/5×36	15
AM	4008/1	Schnappbolzen	Bouton à ressort	Bottone con molla	15
AM	4009/1	Stirnrad	Roue cylindrique	Ingranaggio cilindrico	14
AM	4012/1	Distanzhülse ϕ 27/22×22	Douille d'espacement	Bussola ϕ 27/22×22	14
AM	4013/1	Dichtung	Joint plat	Guarnizione piatta	15
AM	4014/1	Stirnrad AM 15	Roue cylindrique AM 15	Ingranaggio cilindr. AM 15	14
AM	4015/1	Schiebrad Z=17 AM 15	Roue à coul., 17 d. AM 15	Pign. scorrev., 17 d. AM 15	14
AM	4017/1	Distanzring ϕ 52/40×14	Douille d'espacement	Bussola ϕ 52/40×14	14
AM	4018/1	Gleitstein	Coulisseau	Blocchetto	15

AM 4019/1	Schaltgabel	Fourche d'embrayage	Forcella d'innesto	14
AM 4020/1	Schalthebel	Levier d'embrayage	Leva d'innesto	18
AM 4022/1	Dichtung	Joint plat	Guarnizione piatta	14
AM 4023/1	Zapfwelle	Arbre de prise de force	Albero di presa di forza	14
AM 4024/1	Klinke	Loquet	Chiavistello	14
AM 4028/1	Schaltgabel	Fourche d'embrayage	Forcella d'innesto	14
AM 4030/1	Kupplungsgehäuse	Carter d'embrayage	Carter frizione	14
AM 4031/1	Kupplungsglocke	Cloche d'embrayage	Campana d'innesto	14
AM 4031/2	Fliehkraftkupplung	Embrayage centrifuge	Innesto centrifugo	14
AM 4036/1	Distanzring ϕ 18/10 \times 2	Rondelle d'épaisseur	Ranella di spessore	16
AM 4037/1	Distanzhülse ϕ 32/26 \times 22	Douille d'espacement	Bussola ϕ 32/26 \times 22	14
AM 4040/1	Keilwelle	Arbre cannelé	Albero scanalato	14
AM 4041/1	Welle ϕ 10 \times 76	Arbre ϕ 10 \times 76	Albero ϕ 10 \times 76	16
AM 4042/1	Distanzhülse ϕ 30/22 \times 16	Douille d'espacement	Bussola ϕ 30/22 \times 16	14
AM 4043/1	Dichtung	Joint plat	Guarnizione piatta	14
AM 4044/1	Dichtung	Joint plat	Guarnizione piatta	14
AM 4046/1	Dichtung	Joint plat	Guarnizione piatta	15
AM 4049/1	Schneckenwelle	Vis sans fin	Vite spirale	14
AM 4049/3	Kegelrollenlager	Roulement à rou. con.	Cuscinetto a rulli con.	14
AM 4050/1	Schneckenrad	Roue pour vis sans fin	Ruota per vite spirale	15
AM 4062/1	Radriffelbolzen M 10 \times 25	Vis cannelée	Vite scanalata	15
AM 4064/1	Scheibenrad	Jante avec disque	Cerchione con disco	15
AM 4064/6	Pneu 4,00 \times 8	Pneu 4,00 \times 8	Pneumatico 4,00 \times 8	15
AM 4064/7	Luftschlauch 4,00 \times 8	Chambre à air 4,00 \times 8	Camera d'aria 4,00 \times 8	15
AM 4065/1	Schaltgabel	Fourche d'embrayage	Forcella d'innesto	14
AM 4089/1	Ölstandanzeiger	Jauge d'huile	Indicatore d'olio	18
AM 4090/1	Schaltwelle	Tige d'embrayage	Asta d'innesto	18
AM 4090/3	Dichtungsring i ϕ 9,2 \times 2,65	Anneau d'étanchéité	Anello di guarnizione	18
AM 4091/1	Versteller 25 \times 10 \times 47,5	Segment d'arrêt	Segmento d'arresto	18
AM 4150/1	Verstellschraube M 16 \times 15	Vis de réglage M 16 \times 15	Vite di regol. M 16 \times 5	18
AM 4151/1	Bolzen ϕ 10 \times 35	Goujon	Perno	18
AM 4152/1	Versteller 25 \times 10 \times 27	Segment d'arrêt	Segmento d'arresto	18
AM 4155/1	Schalthebel	Levier prise de force	Leva presa di forza	17
AM 4261/1	Handrad	Volant	Volantino	17
AM 4353/1	Deckel	Couvercle	Coperchio	14
AM 4357/1	Distanzring	Anneau d'espacement	Anello distanziatore	14
AM 4368/1	Mahdenblech links	Tôle à andain gauche	Asse andana sinistra	19
AM 4369/1	Mahdenblech rechts	Tôle à andain droite	Asse andana destra	19
AM 4389/1	Kappe	Chapeau	Cappa	19
AM 4394/1	Bolzen ϕ 25 \times 46	Goujon ϕ 25 \times 46	Perno ϕ 25 \times 46	19
AM 4397/1	Spindel	Arbre fileté	Albero filettato	17
AM 4437/1	Lenkerholm	Guidon	Manubrio	17
AM 4437/5	Gummigriff	Poignée caoutchouc	Manopola gomma	17
AM 4440/1	Werkzeugkastendeckel	Couvercle boîte à outils	Coperchio scatola utensili	17
AM 4441/1	Werkzeugkasten	Boîte à outils	Scatola utensili	17
AM 5242/1	Schwinghebel	Bielle	Biella	13
AM 5245/1	Spannklaue	Griffe de serrage	Morsetto mobile	13
AM 5247/1	Stutzen	Support	Supporto	13
AM 5250/1	Kurbelwelle	Vilebrequin	Albero a gomito	13

AM 5251/1	Gleitstein	Coulisseau	Blocchetto	13
AM 5252/1	Kupplungsnahe	Moyeu d'embrayage	Mozzo frizione	13
AM 5253/1	Distanzscheibe	Rondelle	Ranella	13
AM 5388/1	Schiebrad Z=19	Roue à coulisse	Pignone scorrevole	14
AM 5389/1	Stirnrad Z=28	Roue cylindrique	Ingranaggio cilindrico	16
AM 5390/1	Doppelrad Z=21/28 AM 15	R. dentée double AM 15	Ingranaggio doppio AM 15	16
AM 5391/1	Kupplungswelle AM 15	Arbre d'embrayage AM 15	Albero d'innesto AM 15	14
AM 5393/1	Dichtungsring	Anneau d'étanchéité	Anello di guarnizione	13
AM 5407/1	Dichtungsring	Anneau d'étanchéité	Anello di guarnizione	13
AM 5523/1	Dichtungsring	Anneau d'étanchéité	Anello di guarnizione	15
AM 5779/1	Doppelrückstrahler	Réflecteur double	Riflettore doppio	17
6004	Radialkugellager 20/42×12	Roulement à billes	Cuscinetto a sfere	14
6005	Radialkugellager 25/47×12	Roulement à billes	Cuscinetto a sfere	14
6006	Radialkugellager 30/55×13	Roulement à billes	Cuscinetto a sfere	14
6200	Radialkugellager 10/30×9	Roulement à billes	Cuscinetto a sfere	16
6205 NR	Kugellager mit Anschlag	Roulement à billes	Cuscinetto a sfere	13
6206	Radialkugellager 30/62×16	Roulement à billes	Cuscinetto a sfere	13
6300	Radialkugellager 10/35×11	Roulement à billes	Cuscinetto a sfere	16
6304	Radialkugellager 20/52×15	Roulement à billes	Cuscinetto a sfere	14
AM 6450/1	Hülse	Douille	Bussola	13
AM 7305/1	Kupplungswelle AM 15a	Arbre d'embr. AM 15a	Albero d'innesto AM 15a	14
AM 7306/1	Stufenrad AM 15a	Roue double AM 15a	Ingran. doppio AM 15a	16
AM 7307/1	Schiebrad AM 15a	Roue à coulisse AM 15a	Pignone scorrev. AM 15a	14
AM 7308/1	Stirnrad AM 15a	Roue cylindrique AM 15a	Ingran. cilindrico AM 15a	14
AM 7608/8	Kurzschlussknopf	Bouton d'arrêt	Bottone d'arresto	17
AM 7681/1	Unterlagscheibe 10,5/32×2,5	Rondelle	Ranella	14
AM 8111/1	Lagerbüchse	Douille	Bussola	13
AM 8112/1	Unterlagscheibe	Rondelle	Ranella	13
AM 8113/1	Lagerhülse	Douille	Bussola	13
AM 8117/1	Lager	Palier	Cuscinetto	13
AM 8324/1	Klemmstück	Pièce de serrage	Pezzo di serraggio	19
AM 8325/1	Bride	Bride	Brida	19
AM 8340/1	Scheibe	Disque	Disco	13
AM 8645/1	Antriebsnahe	Moyeu de commande	Mozzo di comando	15
AM 8647/1	Fahrachse	Essieu	Asse delle ruote	14
AM 8655/1	Doppelrad	Roue dentée double	Ingranaggio doppio	15
AM 8657/1	Schiebrad	Roue à coulisse	Pignone scorrevole	14
AM 8659/1	Zapfwellengehäuse	Carter prise de force	Carter presa di forza	14
AM 8665/1	Schild	Plaque	Borchia	18
AM 8829/1	Bride	Bride	Brida	19
AM 8830/1	Halter	Support	Supporto	19
AM 9684/1	Scheinwerfer	Phare	Fanale	20
AM 9858/1	Halter	Support	Supporto	13
AM 9960/1	Getriebekastendeckel	Couvercle	Coperchio	14
AM 9960/5	Dichtring	Anneau d'étanchéité	Anello di guarnizione	14
AM 9963/1	Kreuzkopf	Tête à croisillon	Testa a croce	14
AM 9964/1	Schaltstange	Tige d'embrayage	Stanga d'innesto	14
AM 9965/1	Schalthebel	Levier	Leva	15

AM 9966/1	Welle	Arbre	Albero	15
AM 9968/1	Hebel	Levier	Leva	15
AM 9969/1	Griffschraube	Vis-poignée	Vite ad impugnatura	15
AM 9971/1	Halter	Support	Supporto	15
AM 9991/1	Ring	Bague	Anello	19
AM 9994/1	Spannhebel	Levier d'arrêt	Leva di serraggio	19
AM 9997/1	Zentralholm	Guidon partie centrale	Sterzo	17
AM 20115/1	Anschluss	Pièce de raccord	Raccordo	21
AM 20117/1	Lenkholm	Guidon	Manubrio	21
AM 21000/1	Halter	Support	Supporto	20
AM 21055/1	Schalthebel	Levier	Leva	17
AM 21057/1	Schwinghebelgehäuse	Cage de bielle	Carter di biella	13
AM 21058/1	Deckel	Couvercle	Coperchio	13
AM 21059/1	Dichtung	Joint plat	Guarnizione piatta	13
AM 21060/1	Schwinger	Oscillateur	Oscillatore	13
AM 21064/1	Messerkopfgehäuse	Corps de tête de lame	Morsetto fisso	13
AM 21065/1	Lagerschale oben	Coussinet supérieur	Cuscinetto superiore	13
AM 21066/1	Lagerschale unten	Coussinet inférieur	Cuscinetto inferiore	13
AM 21068/1	Schwingblech	Tôle oscillante	Lamiera oscillante	13
AM 21070/1	Schaltwelle	Arbre d'embrayage	Albero d'innesto	18
AM 21076/1	Schild	Plaque	Borchia	18
AM 21078/1	Hülse	Douille	Bussola	20
AM 20118/1	Distanzring	Bague d'écartement	Anello distanziatore	21
AM 21209/1	Halter	Support	Supporto	20
AM 22030/1	Schraube	Goujon fileté	Vite	19
AM 22033/1	Ring	Anneau	Anello	19
AM 22034/1	Lenkerstock	Support de guidon	Supporto del sterzo	19

Normbezeichnungen		Signification des normes	Significato delle norme	
N	238	Unterlagscheiben	Rondelles	Ranelle
N	265	Ausgleichscheiben	Rondelles	Ranelle
N	292	Dichtringe	Anneaux en cuivre	Anelli di rame
DIN	86	Halbrundschrauben	Vis à tête demi-ronde	Viti a testa bombata
DIN	127	Federringe	Rondelles-ressorts	Ranelle spaccate
DIN	177	Stahldraht	Fil d'acier	Filo d'acciaio
DIN	439	Sechskantmuttern	Ecrous 6 pans	Dadi esagonali
DIN	471	Sicherungsringe aussen	Circlips extérieurs	Anelli di sicurezza esteriori
DIN	472	Sicherungsringe innen	Circlips intérieurs	Anelli di sicurezza interiori
DIN	555	Sechskantmuttern	Ecrous 6 pans	Dadi esagonali
DIN	564	Sechskantschrauben	Vis 6 pans	Viti esagonali
DIN	910	Verschlusschrauben	Vis de vidange	Viti di chiusura
DIN	912	Zylinderschrauben	Vis à tête cylindrique	Viti a testa cilindrica
DIN	931	Sechskantschrauben	Vis 6 pans	Viti esagonali
DIN	933	Sechskantschrauben	Vis 6 pans	Viti esagonali
DIN	934	Sechskantmuttern	Ecrous 6 pans	Dadi esagonali
DIN	935	Kronenmuttern	Ecrous crénelés	Dadi a corona
DIN	939	Stiftschrauben	Goujons prisonniers	Viti prigioniere
DIN	961	Sechskantschrauben	Vis 6 pans	Viti esagonali
DIN	979	Kronenmuttern	Ecrous crénelés	Dadi a corona
DIN	980	Sechskantmuttern	Ecrous 6 pans	Dadi esagonali
DIN	988	Stützscheiben	Anneaux	Anelli
DIN	1474	Steckerbstifte	Goupilles mi-coniques	Spine semi-coniche
DIN	1476	Halbrundkerbnägel	Goupilles cannelés	Spine scanalate
DIN	1481	Spannhülsen	Goupilles élastiques	Spine elastiche
DIN	2093	Tellerfedern	Rondelles élast. con.	Ranelle elastiche coniche
DIN	3760	Wellendichtringe	Joints d'arbre	Premi-stoppa elastici
DIN	5401	Kugel	Bille	Sfera
DIN	7603	Dichtringe	Anneaux en cuivre	Anelli di rame
DIN	7604	Verschlusschrauben	Vis de fermeture	Viti di chiusura
DIN	7980	Federringe	Rondelles-ressorts	Ranelle spaccate
DIN	72601	Glühlampen	Ampoules	Lampadine
VSM	12740	Federringe	Rondelles-ressorts	Ranelle spaccate
VSM	12745	Spannscheiben	Rondelles élastiques	Ranelle elastiche
VSM	12760	Splinten	Goupilles fendues	Coppiglie spaccate
VSM	13127	Flachrundnieten	Rivets à tête bombée	Ribattini a testa bombata
VSM	16107	Kugelgriffe	Pommes de poignée	Impugnature sferiche
VSM	13300	Zylinderschrauben	Vis à tête cylindrique	Viti a testa cilindrica
VSM	13904	Unterlagscheiben	Rondelles	Ranelle
VSM	19338	Schmiernippel	Graisseurs	Ingrassatori

Zur Beachtung

Bei Bestellung von Ersatzteilen sind die Stückbezeichnung und die Stücknummer, evtl. dazu die Fabrikationsnummer anzugeben. Die Stücknummer findet man auf dem Stück selbst oder in dieser Ersatzteilliste. Die Fabrikationsnummer ist auf dem Schildchen am Kupplungsgehäuse eingeschlagen. Wer diese Angaben macht, kann darauf zählen, daß er die richtige Sendung prompt erhält. **Während eine einzige unklare Bestellung abgeklärt wird, werden Hunderte von klaren Bestellungen erledigt.**

Normale Schrauben, Splinten, Nieten, Unterlagscheiben sind in den Abbildungen mit der üblichen Normbezeichnung versehen; unmittelbar unter der Normbezeichnung steht die Dimension. Diese Teile sind in jeder Eisenhandlung erhältlich. Die Bestellung muß sowohl die Normbezeichnung (z. B. **DIN 931** für eine Sechskantschraube) als auch die Dimension (z. B. **M 6×30**=Gewinde, Durchmesser und Länge des Schaftes) enthalten.

Normale Muttern und Federringe sind mit (M+F) bezeichnet, (M)=Mutter, (F)=Federring.

A observer

En cas de commande de pièces de rechange, il y a lieu d'indiquer le numéro de la pièce ainsi que sa désignation, et éventuellement le numéro de fabrication de la machine. Vous trouverez le numéro de la pièce soit dans la liste des pièces de rechange, soit sur la pièce elle-même. Le numéro de fabrication est marqué sur la plaquette placée sur le carter d'embrayage. Le client qui se donne la peine de nous fournir ces indications pour passer commande, peut compter sur une exécution rapide et exacte. **Pendant le temps nécessaire à la mise au point d'une seule commande incomplète, des centaines d'autres commandes, correctement établies, sont exécutées.**

Les boulons, goupilles fendues, rondelles et rivets normaux sont indiqués avec les désignations officielles normalisées; la dimension se trouve immédiatement au-dessous de la désignation. Ces pièces peuvent être obtenues dans chaque commerce de fer. Toute commande doit contenir aussi bien la désignation normalisée (p. ex. **DIN 931** pour une vis à 6 pans) que la dimension (p. ex. **M 6×30**=filetage, diamètre et longueur sans tête).

Les écrous 6 pans et les rondelles-ressorts normaux sont indiqués avec (M+F), (M)=écrou, (F)=rondelle-ressort.

Attenzione

Per l'ordinazione dei pezzi di ricambio basterà conoscere il numero del pezzo, come indicato in questa lista o prelevandolo dal pezzo stesso. Chi ordina i ricambi con l'aiuto di questa lista, sarà certo di ricevere i pezzi giusti.

Bulloni, rondelle, ribattini, ecc., sono indicati nelle figure con l'abituale designazione di norma, seguita dalle dimensioni. Per l'ordinazione bisogna quindi indicare la designazione di norma (p. es. **DIN 931** per un bullone esagonale) e la dimensione (p. es. **M 6×30**=filettatura, diametro e lunghezza senza testa).

E più conveniente comperare pezzi originali AEBI; essi sono sempre intercambiabili e durano più a lungo.

I dadi esagonali et le ranelle spaccate normali sono indicati con (M+F), (M)=dado esagonale, (F)=ranelle spaccata.

Garantiebedingungen

Wir garantieren für die Dauer von 12 Monaten, vom Datum der Lieferung an gerechnet, für einwandfreien Gang und für gutes Material. Für den Motor gilt die Garantie der Motorenfabrik gemäss den Angaben in der Gebrauchsanleitung.

Unsere Garantie beschränkt sich auf den kostenlosen Ersatz der von uns als fehlerhaft anerkannten Teile. Aufwendungen für Demontage und Montage sowie Transportkosten gehen zu Lasten des Auftraggebers. Die Garantie für einwandfreien Gang der Maschine setzt richtige Handhabung und angemessenen Unterhalt entsprechend unsern Betriebsvorschriften voraus.

Unsere Garantiepflicht erlischt:

- wenn durch Drittpersonen ohne unsere Einwilligung Änderungen an von uns gelieferten Maschinen vorgenommen werden;
- wenn mit unsern Maschinen zapfwellengetriebene Anbaugeräte verwendet werden (z. B. Bodenfräse, Triebachsanhänger u. ä. m.), die nicht von uns geliefert wurden;
- wenn andere als Originalersatzteile verwendet werden.

Die Garantie erstreckt sich nicht auf Schäden, die durch normale Abnutzung entstehen; sie erstreckt sich weder auf Verschleissteile noch auf Luftbereifungen, Batterien, elektrische Anlagen u. ä. m.

Conditions de garantie

Nous garantissons un fonctionnement impeccable et un matériel de bonne qualité durant 12 mois à dater de la livraison. Pour le moteur, nous appliquons la garantie du fabricant, selon les indications données dans le mode d'emploi.

Notre garantie est limitée à l'échange gratuit de pièces reconnues par nous défectueuses. Les frais de démontage, de montage et de transport vont à la charge du client. La garantie de bon fonctionnement n'est applicable que si la machine a été utilisée et entretenue correctement, selon les prescriptions du mode d'emploi.

La garantie cesse de nous engager:

- lorsque des modifications sont apportées à nos machines par des tiers, sans notre consentement;
- lorsque des outils de travail à prise de force autres que de notre fabrication (par ex. fraises de motoculteur, remorques à essieu-moteur, etc.) sont utilisés avec nos machines;
- lorsque d'autres pièces de rechange que nos pièces originales Aebi sont montées sur nos machines.

La garantie ne s'étend pas aux dommages provoqués par une usure normale; elle n'est applicable ni aux pièces d'usure, ni aux pneus, batteries, équipements électriques et autres.

Condizioni di garanzia

Diamo garanzia per la durata di 12 mesi, dalla consegna in poi, per il perfetto funzionamento delle nostre macchine e per il materiale. Per il motore vale la garanzia prescritta dal libretto d'istruzione delle relative fabbriche.

La nostra garanzia si limita alla sostituzione dei pezzi da noi riconosciuti difettosi. Spese di montaggio e smontaggio, come spese di trasporto vanno a carico del cliente. La garanzia per il buon funzionamento della macchina premette una manutenzione corretta, come prescritto dai nostri libretti d'istruzione.

I nostri obblighi di garanzia cessano:

- se vengono apportate delle modifiche alla macchina da terzi senza la nostra autorizzazione;
- se vengono accoppiate alle prese di forza macchine non fornite da noi, come p. e. fresa, rimorchio ad asse azionato, ecc.;
- se vengono montati pezzi di ricambio che non sono originali Aebi.

La garanzia esclude guasti dovuti al logoramento normale e esclude inoltre i pezzi di maggior consumo, i pneumatici e gli impianti elettrici.

AEBI & CO AG MASCHINENFABRIK 3400 BURGDORF/SCHWEIZ

Telefon 034-21 64 21