

ALFA ROMEO

AM 53

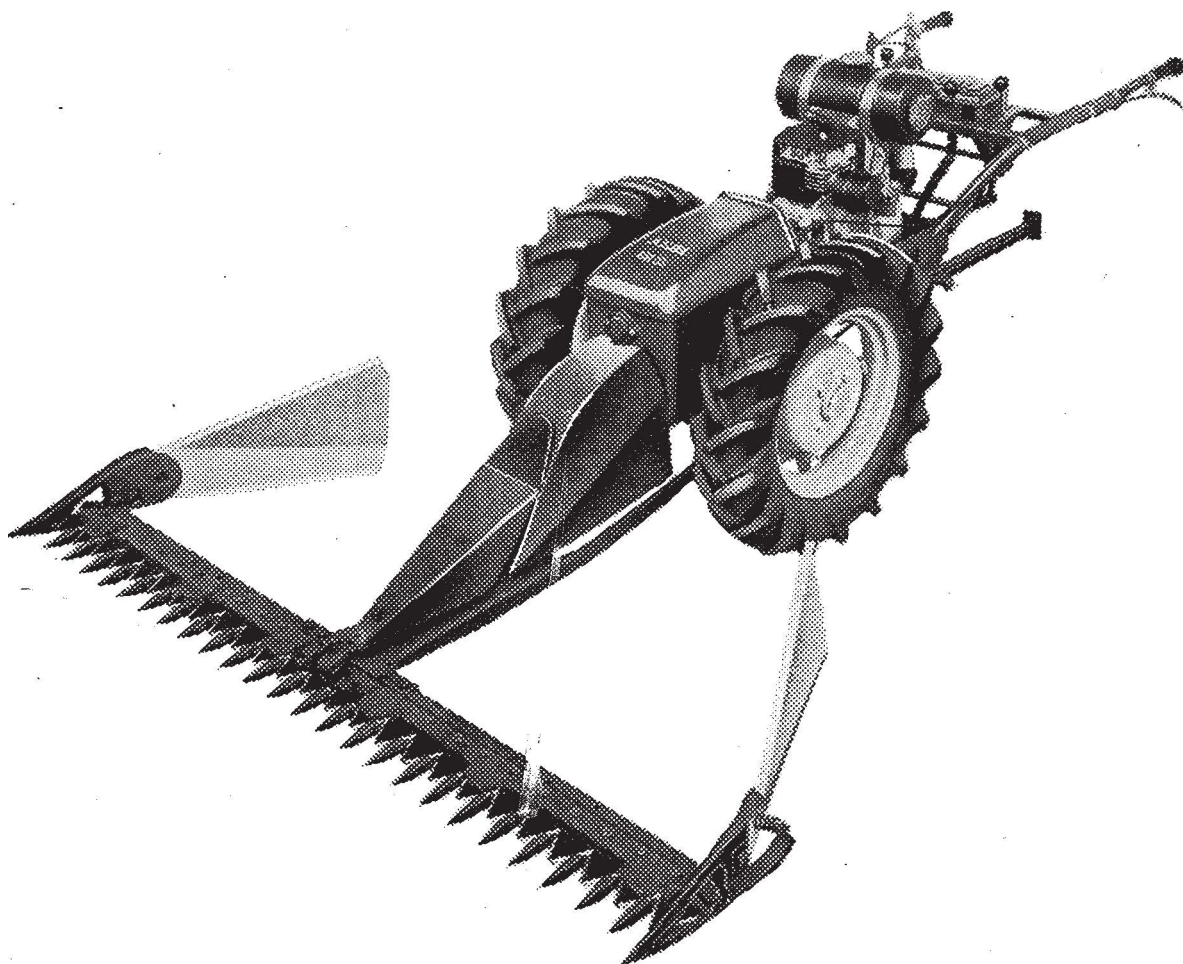

Gebrauchsanleitung und Ersatzteilliste

Mode d'emploi et pièces de rechange

Istruzioni per l'uso e pezzi di ricambio

Zur Beachtung

Bei Bestellung von Ersatzteilen sind die Stückbezeichnung und die Stücknummer, evtl. dazu die Fabrikationsnummer anzugeben. Die Stücknummer findet man auf dem Stück selbst oder in dieser Ersatzteilliste. Die Fabrikationsnummer ist auf dem Schildchen hinten am Schältablett eingeschlagen. Wer diese Angaben macht, kann darauf zählen, dass er die richtige Sendung prompt erhält. **Während eine einzige unklare Bestellung abgeklärt wird, werden Hunderte von klaren Bestellungen erledigt.**

Normale Schrauben, Splinten, Nieten, Unterlagscheiben sind in den Abbildungen mit der üblichen Normbezeichnung des Vereins schweizerischer Maschinenindustrieller (VSM) versehen; unmittelbar unter der Normbezeichnung steht die Dimension. Diese Teile sind in jeder Eisenhandlung erhältlich. Die Bestellung muss sowohl die Normbezeichnung (z.B. **VSM 12503** für eine 6-kt.-Schraube) als auch die Dimension (z. B. **M 6 x 30** = Gewinde, Durchmesser und Länge des Schaftes) enthalten.

A observer

En cas de commande de pièces de rechange, il y a lieu d'indiquer le numéro de la pièce ainsi que sa désignation, et éventuellement le numéro de fabrication de la machine. Vous trouverez le numéro de la pièce soit dans la liste des pièces de rechange, soit sur la pièce elle-même. Le numéro de fabrication est marqué sur la plaquette placée derrière le tableau d'embrayage. Le client qui se donne la peine de nous fournir ces indications pour passer commande, peut compter sur une exécution rapide et exacte. **Pendant le temps nécessaire à la mise au point d'une seule commande incomplète, des centaines d'autres commandes, correctement établies, sont exécutées.**

Les boulons, clavettes fendues, rondelles et rivets normaux sont reproduits avec les désignations officielles normalisées par la Société suisse des constructeurs de machines (VSM); la dimension se trouve immédiatement au-dessous de la désignation. Ces pièces peuvent être obtenues dans chaque commerce de fer. Toute commande doit contenir aussi bien la désignation normalisée (p. ex. **VSM 12503** pour une vis à 6 pans) que la dimension (p. ex. **M 6 x 30** = filetage, diamètre et longueur sans tête).

Attenzione

Per l'ordinazione dei pezzi di ricambio basterà conoscere il numero del pezzo, come indicato in questa lista o prelevandolo dal pezzo stesso. Chi ordina i ricambi con l'aiuto di questa lista, sarà certo di ricevere i pezzi giusti.

Bulloni, rondelle, ribattini, ecc., sono indicati nelle figure con l'abituale designazione di norma, seguita dalle dimensioni. Per l'ordinazione bisogna quindi indicare la designazione di norma (p. es. **VSM 12503** per un bullone esagonale) e la dimensione (p. es. **M 6 x 30** = filettatura, diametro e lunghezza senza testa).

È più conveniente comperare pezzi originali AEBI; essi sono sempre intercambiabili e durano più a lungo.

AEBI & CO MASCHINENFABRIK BURGDORF/SCHWEIZ

Telephon (034) 233 01

Inhaltsverzeichnis

	Seite
Gebrauchsanweisung	3
Ersatzteiltabellen	22
Seeger-Sicherungen und Schwerspansstifte	30
Dichtungen	31
Ersatzteilverzeichnis	32
Bedeutung der VSM-Bezeichnungen	40

Table des matières

	Page
Mode d'emploi	3
Tableaux des pièces de rechange	22
Bagues «Seeger» et goupilles élastiques	30
Joints	31
Liste des pièces de rechange	32
Signification des numéros VSM	40

Indice delle materie

	Pagina
Istruzioni per l'uso	3
Illustrazioni dei pezzi di ricambio	22
Anelli elastici e spine	30
Guarnizioni	31
Lista dei pezzi di ricambio	32
Significato dei numeri VSM.	40

AEBI & CO FABRIQUE DE MACHINES BERTHOUD/SUISSE

Téléphone (034) 2 33 01

Gebrauchsanleitung

A. Allgemeines

Jede Maschine braucht sachgemässe Bedienung und Pflege, wenn sie zur Zufriedenheit und Freude des Besitzers arbeiten soll. Je besser die Pflege, desto grösser die Lebensdauer und desto kleiner die Reparaturkosten. Vor allem soll der Motor richtig einlaufen können, d.h. während 20 Std. nur leichte Arbeit bei niedriger Tourenzahl und kurzer Betriebsdauer. Das entspricht etwa der Leistung, die sich beim täglichen Eingrasen ergibt.

Wir empfehlen, den Mäher jeden Winter vom Service-Vertreter kontrollieren zu lassen. Dann ist er im Frühling wieder vollständig betriebsbereit und Störungen während der Gebrauchszeit werden dadurch weitgehend vermieden.

Jede Maschine macht bei uns einen Probelauf. Dabei werden alle Mechanismen einreguliert. Es soll nur bei absoluter Notwendigkeit etwas nachreguliert werden. Angaben dazu sind in dieser Anleitung enthalten.

Der Motor enthält kein Benzin, dagegen ist Öl eingefüllt. Vorweg machen wir auf eine wichtige Garantie-Bestimmung der Motorenfabrik aufmerksam: Bei Ölwechsel, oder wenn Öl nachgefüllt wird, muss diejenige Ölqualität verwendet werden, die in der Anleitung für den Motor vorgeschrieben ist.

Mit dem Automäher wird folgendes Werkzeug und Material geliefert:

a) zum Motor

- 1 Anleitung mit Ersatzteilliste
- Diverse Werkzeuge
- 1 Benzintrichter mit Filter

Mode d'emploi

A. Généralités

Pour travailler à la satisfaction de son propriétaire, chaque machine exige un maniement correct et des soins appropriés. Plus vous la soignerez, plus vous en augmenterez la durée tout en diminuant les frais d'entretien. Pendant la période de rodage, c'est-à-dire les premières 20 heures, on n'utilisera la machine que pour des travaux légers, par intermittence et sans pousser le moteur. Ceci correspond au travail que l'on fait pour faucher le fourrage de chaque jour.

Nous vous recommandons de faire contrôler votre autofaucheuse chaque hiver par le représentant chargé du service. Elle sera de nouveau apte à fonctionner au printemps et le risque d'avaries pendant la saison sera considérablement diminué.

Chaque machine est soumise chez nous à une marche d'essai au cours de laquelle tout est réglé. Tout réglage subséquent ne doit donc être entrepris qu'en cas d'absolue nécessité. A ce sujet vous trouverez des instructions dans le présent mode d'emploi.

Le moteur ne contient pas de benzine; par contre le plein d'huile est fait. Nous nous permettons de vous rendre attentifs à une clause importante des conditions de garantie de la fabrique de moteurs: En changeant ou en ajoutant de l'huile, on doit tenir compte de la qualité prescrite dans le mode d'emploi du moteur.

Avec l'autofaucheuse, l'outillage et le matériel ci-après sont livrés:

a) pour le moteur:

- 1 mode d'emploi avec liste des pièces de rechange
- divers outils

Istruzioni per l'uso

A. Istruzioni sommarie

Chi vuol tenere una macchina che funzioni bene e che lo accontenti del tutto, deve ben anche mantenerla e usarla con cura. Un'accurata manutenzione aumenta la durata della macchina e diminuisce le spese di riparazione. Il motore richiede soprattutto un buon rodaggio.

Per le prime 20 ore si devono fare solo lavori leggeri e di breve durata, perchè il motore non deve girare troppo forte.

Raccomandiamo di fare controllare l'autofalciatrice ogni inverno dal rappresentante. Solo così avrete la macchina già pronta per il lavoro in primavera.

Prima di uscire dalla fabbrica, ogni macchina fa un giro di prova e tutti i congegni vengono regolati. Non regolare dunque una macchina che in caso di assoluto bisogno. Le istruzioni necessarie sono contenute in questo libretto.

Il serbatoio non contiene carburante, mentre è fatto il pieno d'olio nel carter. Per l'aggiunta o il cambio dell'olio, usare sempre quello della densità prescritta dalle istruzioni del motore. In caso contrario, la fabbrica non accetta pretese di garanzia.

Coll'autofalciatrice forniamo i seguenti utensili e materiali:

a) per il motore

- 1 istruzione per l'uso con lista dei pezzi di ricambio
- 1 imbuto per benzina

b) per la macchina

- 1 istruzione d'uso con lista dei pezzi di ricambio
- 1 chiave 11/14
- 1 chiave 17/22
- 1 chiave speciale SW 22 × 50

b) zur Maschine

- 1 Anleitung mit Ersatzteilliste
- 1 Gabelschlüssel 11/14
- 1 Gabelschlüssel 17/22
- 1 Speziälschlüssel SW 22x50
- 1 Steckschlüssel SW 22x240
- 1 Dorn 12x240
- 1 Fettpresse
- 1 Ölpintli normal
- 1 Durchschlag
- 1 Meissel
- 1 Messerhaken
- 1 Finger mit Schraube (am rechten Schuh angebunden; bei Empfang abzunehmen)
- 2 Klingen
- 4 Nieten 5,3 × 13
- 2 Nieten 5,3 × 15
- 2 Nieten 5,3 × 20
- 2 Mähmesser (Normalausrüstung)

- 1 entonnoir avec filtre

b) avec la machine:

- 1 mode d'emploi avec liste des pièces de rechange
- 1 clef à fourche 11/14
- 1 clef à fourche 17/22
- 1 clef spéciale SW 22 x 50
- 1 clef à douille SW 22 x 240
- 1 broche 12 x 240
- 1 pompe de graissage
- 1 burette normale
- 1 poinçon
- 1 burin
- 1 crochet tire-lame
- 1 doigt avec boulon (fixé au sabot droit et à enlever à la réception)
- 2 sections
- 4 rivets 5,3 x 13
- 2 rivets 5,3 x 15
- 2 rivets 5,3 x 20
- 2 lames (équipement normal)

- 1 chiave SW 22 × 240
- 1 spina 12 × 240
- 1 pompetta a pressione
- 1 oliatore normale
- 1 punzone
- 1 scalpello
- 1 gancio leva-lama
- 1 dente (legato alla scarpa destra)
- 2 sezioni
- 4 ribattini 5,3 × 13
- 2 ribattini 5,3 × 15
- 2 ribattini 5,3 × 20
- 2 lame

B. Behandlung des Motors

Wir verweisen ausdrücklich auf das, was in der separaten Betriebsanleitung für den Motor über Öl, Benzin, Schmierung, Zündkerze, Luftfilter usw. angegeben ist. Vor dem Überwintern muss der Motor gründlich gereinigt werden.

a) Alle blanken Teile mit einem öligen Lappen abreiben, damit sie vor Rost geschützt sind.

b) Altes Öl in warmem Zustand entleeren. Will man das Öl nicht unmittelbar nach Gebrauch ablassen, so lasse man den Motor vorerst 10–15 Minuten bei normaler Drehzahl laufen, damit das Öl dünnflüssig wird. Nach dem Entleeren wieder frisches Öl einfüllen (siehe Betriebsanleitung für den Motor) und Motor kurze Zeit laufen lassen.

B. Entretien du moteur

Nous attirons expressément votre attention sur les instructions pour le moteur en ce qui concerne l'huile, la benzine, le graissage, la bougie d'allumage, filtre à air, etc. Au seuil de l'hiver, le moteur doit être complètement nettoyé:

a) toutes les parties polies doivent être frottées avec un chiffon huilé; ceci pour les protéger de la rouille.

b) Vidangez la vieille huile pendant que le moteur est chaud. Si vous ne vidangez pas l'huile immédiatement après l'emploi, vous laisserez tourner le moteur 10–15 minutes au régime normal, afin de rendre l'huile fluide. Après la vidange, remplir avec de l'huile fraîche (voir mode d'emploi du moteur) et laisser tourner le moteur quelques instants.

B. Manutenzione del motore

È importante seguire scrupolosamente le istruzioni sull'uso del motore contenute nell'apposito libretto che contiene pure tutte le indicazioni per l'olio, la benzina, la lubrificazione, la candela, il filtro d'aria, ecc. Terminata la stagione di lavoro, bisogna pulire accuratamente il motore.

a) Ripassare con uno straccio imbevuto d'olio le parti non verniciate per proteggerle dalla ruggine.

b) Vuotare l'olio usato dal motore quando è ancora caldo, così colerà meglio. Prima di levare l'olio, far girare a regime normale il motore per 10–15 minuti. Dopo lo scarico riempire il carter con olio fresco della densità prescritta (vedi istruzioni d'uso del motore) e lasciar in moto il motore per qualche minuto.

C. Einachstraktor

1. Radspur

Es können 5 Spurweiten von 610–1010 mm eingestellt werden. Bei den Spurweiten 710 und 810 mm sind die Fahrräder – verglichen mit den Spurweiten 610, 910 und 1010 mm – gegenseitig vertauscht. Das Pneupprofil zeigt dabei immer die gleiche Richtung.

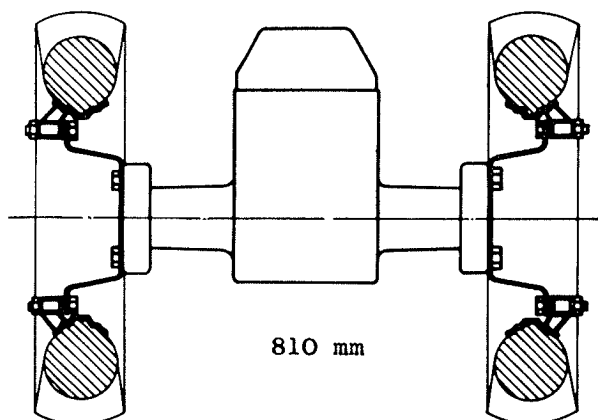
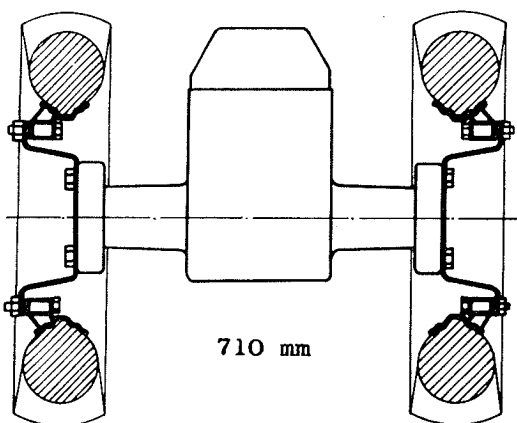
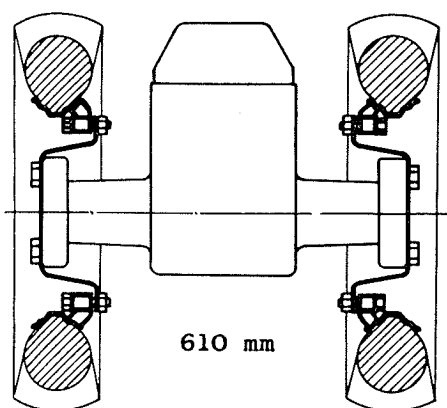

C. Tracteur monoaxe

1. Ecartement des roues

L'écartement des roues peut être modifié par échelons de 100 mm de 610 à 1010 mm. Quand les écartements sont de 710 et 810 mm, par opposition à ceux de 610, 910 et 1010 mm, les roues doivent être échangées, le profil des pneus indiquant la même direction.

C. Trattorino monoasse

1. Scartamento delle ruote

Si possono ottenere 5 scartamenti, cioè: da mm 610 a mm 1010. Per ottenere gli scartamenti di mm 710 e 810, le ruote si devono invertire, mentre per gli scartamenti di mm 610, mm 910 e mm 1010 non occorre fare lo scambio. Il profilo delle gomme indica sempre la stessa direzione.

Radscheiben nach innen gekehrt. Felgen aussen angesetzt.

Disques de roue tournés vers l'intérieur. Jantes placées à l'extérieur.

Dischi delle ruote girati all'interno. Cerchioni montati all'esterno.

Radscheiben nach aussen gekehrt. Felgen (gegenüber 610 mm gegenseitig vertauscht) innen angesetzt.

Disques de roue tournés vers l'extérieur. Jantes placées à l'intérieur. (Roues échangées par rapport à 610 mm.)

Dischi delle ruote girati all'esterno. Cerchioni montati all'interno. (Le ruote si montano nel senso contrario a quelle dello scartamento di mm 610.)

Radscheiben nach aussen gekehrt. Felgen (gegenüber 610 mm gegenseitig vertauscht) aussen angesetzt.

Disques de roue tournés vers l'extérieur. Jantes placées à l'extérieur. (Roues échangées par rapport à 610 mm.)

Dischi delle ruote girati all'esterno. Cerchioni montati all'esterno. (Le ruote si montano nel senso contrario a quelle dello scartamento di mm 610.)

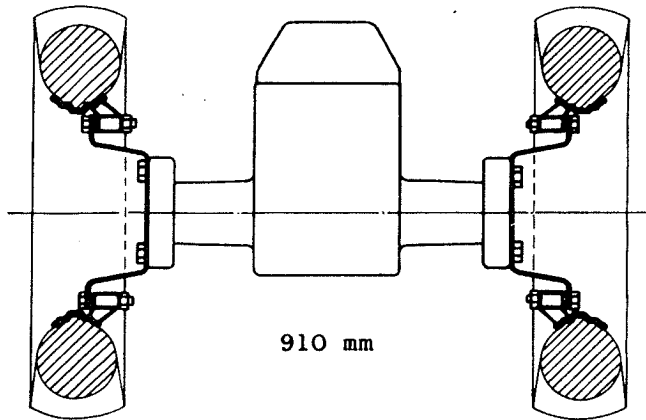

Radscheiben nach aussen gekehrt. Felgen (gleiche Lage wie 610 mm) innen angesetzt.

Disques de roue tournés vers l'extérieur. Jantes placées à l'intérieur. (Roues en même position que 610 mm.)

Dischi delle ruote girati all'esterno. Cerchioni montati all'interno. (Stessa posizione come scartamento di mm 610.)

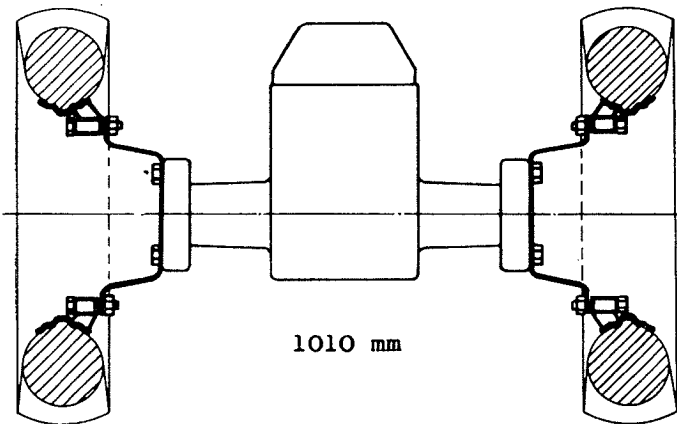

Radscheiben nach aussen gekehrt. Felgen (gleiche Lage wie 610 mm) aussen angesetzt.

Disques de roue tournés vers l'extérieur. Jantes placées à l'extérieur. (Roues en même position que 610 mm.)

Dischi delle ruote girati all'esterno. Cerchioni montati all'esterno. (Stessa posizione come scartamento di mm 610.)

Anmerkung

Damit sich das Profil der Pneu besser reinigt, ist darauf zu achten, dass der Pfeil auf der Seitenwand des Pneu mit der Drehrichtung beim Vorwärtsfahren übereinstimmt.

Remarque

Afin que le profil des pneus se nettoie mieux, il faut que la direction indiquée par la flèche dessinée sur la paroi latérale des pneus corresponde avec le sens de rotation de la marche avant.

Annotazione

Affinchè il profilo delle gomme si pulisca meglio, far attenzione che la freccia disegnata sulla parete laterale della gomma concordi con il senso di rotazione della marcia in avanti.

Differentialschaltung
Commande du différentiel
Comando del differenziale

Freilauf (nur bei stationärem Antrieb mit hinterer Zapfwelle benutzen)

Marche libre (réservée pour le travail stationnaire avec la prise de force arrière)

Marcia libera (riservata per il lavoro stazionario con la presa di forza posteriore).

Differential eingeschaltet
Différentiel embrayé
Differenziale innestato

Differential gesperrt (starre Axe). Bei Schaltung von Freilauf O zurück in Differential D oder in Sperre B **immer auskuppeln**. Für Schaltungen zwischen Differential D und Sperre B ist auskuppeln nicht nötig.

Différentiel bloqué (essieu fixe). Pour passer de la marche libre O aux positions B ou D, il faut avoir soin de **débrayer** le moteur. Par contre, il n'est pas nécessaire de débrayer pour passer de D à B et vice versa.

Differenziale bloccato (asse fisso). Per passare dalla marcia libera O alle posizioni B o D bisogna **sempre disinnestare** il motore. Per passare da D a B e vice versa non occorre disinnestare.

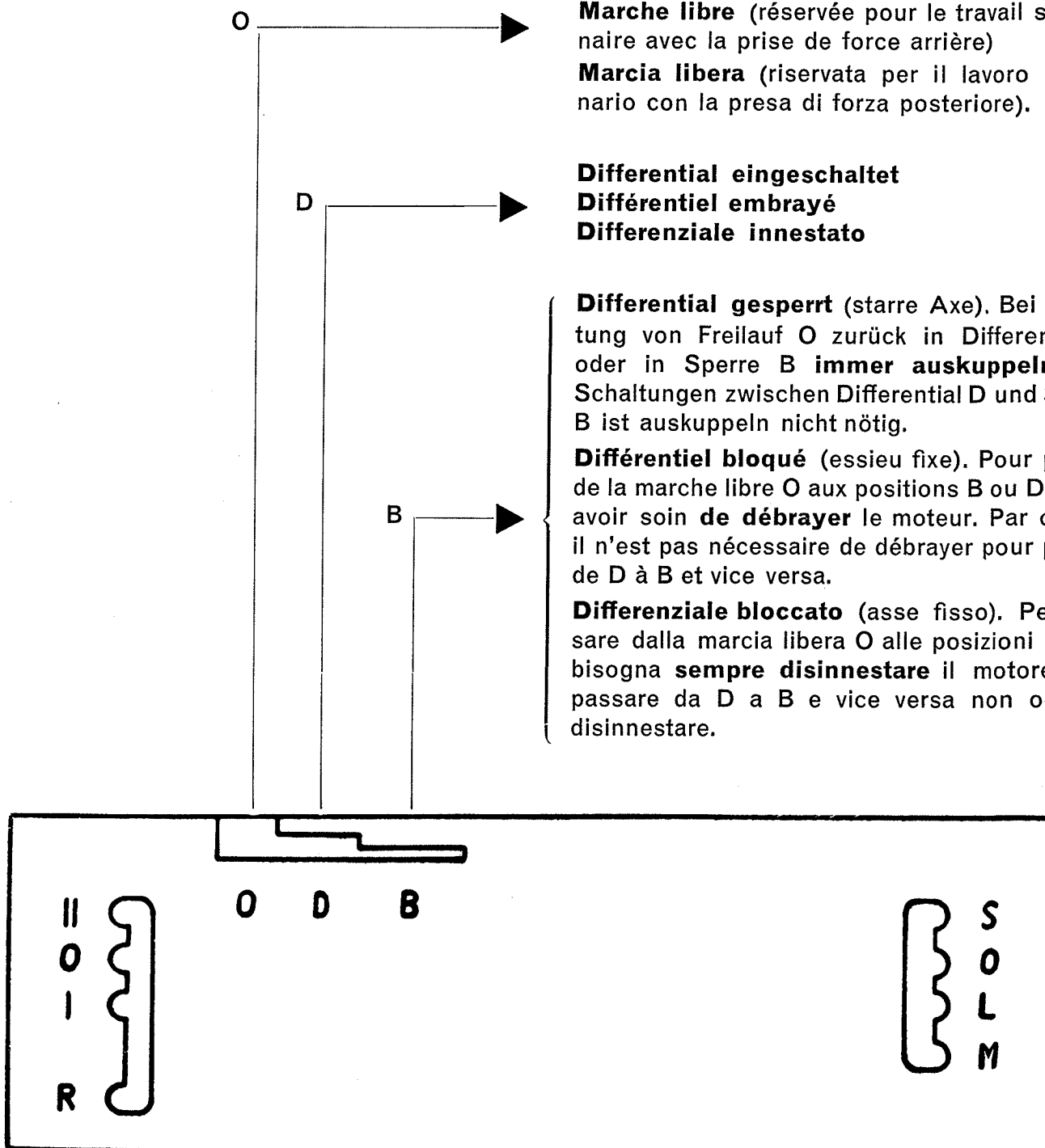

Fig. 6 Schematische Darstellung des Schaltbrettes zwischen den Sterzen
 Schéma du tableau de commande entre les mancherons
 Schema del quadro di comando tra le stegole

Arbeitsvorgang	Hebelstellung		Geschwindigkeit in km pro Stunde bei 3000 t/min
	links	rechts	
Mähen			
an Ort, ohne Messerantrieb	O	O	—
an Ort, mit Messerantrieb	O	M	—
1. Mähgang	I	M	3,1
2. Mähgang	II	M	5,2
Rückwärtsgang mit Messerantrieb	R	M	2,2
Rückwärtsgang ohne Messerantrieb	R	L	2,2
Ziehen			
1. Langsamgang	I	L	3,1
2. Langsamgang	II	L	5,2
1. Schnellgang	I	S	11,2
2. Schnellgang	II	S	18,6
1. Rückwärtsgang	R	L	2,2
2. Rückwärtsgang	R	S	8,1

Wichtig beim Schalten: Immer ganz auskuppeln, indem man den Kupplungshebel gut durchzieht. Lässt sich der Schalthebel nicht ohne Widerstand in die gewünschte Rast bringen, so soll der Kupplungshebel leicht gelöst werden, damit sich die Zahnräder etwas drehen und den Eingriff finden. Auf keinen Fall Gewalt anwenden.

Opération	Position du levier		Vitesse en km/h avec 3000 t/min
	gauche	droit	
Fauchage			
sur place, lame débrayée	O	O	—
sur place, lame embrayée	O	M	—
faucher en petite vitesse	I	M	3,1
faucher en grande vitesse	II	M	5,2
marche arrière, lame embrayée	R	M	2,2
marche arrière, lame débrayée	R	L	2,2
Remorquage			
1 ^{re} vitesse avant	I	L	3,1
2 ^e vitesse avant	II	L	5,2
3 ^e vitesse avant	I	S	11,2
4 ^e vitesse avant	II	S	18,6
1 ^{re} vitesse arrière	R	L	2,2
2 ^e vitesse arrière	R	S	8,1

Lors du changement de vitesse, avoir soin de débrayer complètement en pressant à fond la poignée de débrayage. Si l'on a de la peine à engager le levier dans la vitesse désirée, on ne force en aucun cas; on lâche légèrement le levier de débrayage pour permettre aux engrenages de bouger et de s'engrener.

Manovra	Posizioni della leva		Velocità in km orari a 3000 giri al minuto
	sinistra	destra	
Falciatura			
Sul luogo, lama disinnestata	O	O	—
Sul luogo, lama innestata	O	M	—
1 ^a marcia di falciatura	I	M	3,1
2 ^a marcia di falciatura	II	M	5,2
Retromarcia, lama innestata	R	M	2,2
Retromarcia, lama disinnestata	R	L	2,2

Rimorchiare

1 ^a velocità in avanti	I	L	3,1
2 ^a velocità in avanti	II	L	5,2
3 ^a velocità in avanti	I	S	11,2
4 ^a velocità in avanti	II	S	18,6
1 ^a retromarcia	R	L	2,2
2 ^a retromarcia	R	S	8,1

Per disinnestare la frizione, tirare sempre a fondo il comando della frizione. Quando una leva delle marce non entra subito nel settore, non forzare: si allenti per un'attimo la frizione. In tal modo gli ingranaggi girano ed entrano l'uno nell'altro.

Tourenzahlen der Zapfwellen bei 3000 t/min des Motors		Vitesses des prises de force avec 3000 t/min au moteur		Velocità delle prese di forza a 3000 giri del motore	
vorn	885 t/min	avant	885 t/min	anteriore	885 t/min
hinten:		arrière:		posteriore:	
- 1. Gang	304 t/min	- 1 ^{re} vitesse	304 t/min	- 1 ^a velocità	304 t/min
- 2. Gang	504 t/min	- 2 ^e vitesse	504 t/min	- 2 ^a velocità	504 t/min
- 1. Rückwärtsgang	221 t/min	- 1 ^{re} vitesse arrière	221 t/min	- 1 ^a retromarcia	221 t/min

D. Mähapparat

Als Mähapparat bezeichnen wir den Ausleger samt Messerbalcken. Das An- und Abmontieren des Mähapparates erfolgt möglichst auf ebenem Boden.

D. Appareil faucheur

L'appareil faucheur est composé de la barre coupeuse, du mécanisme de commande de la lame et du porte-barre. Choisir un endroit plat pour monter ou démonter cet appareil.

D. Aggregato falciante

L'aggregato falciante è composto della barra, del meccanismo di comando della lama e del porta-barra. Scegliere un posto piano per montare e smontare quest'aggregato.

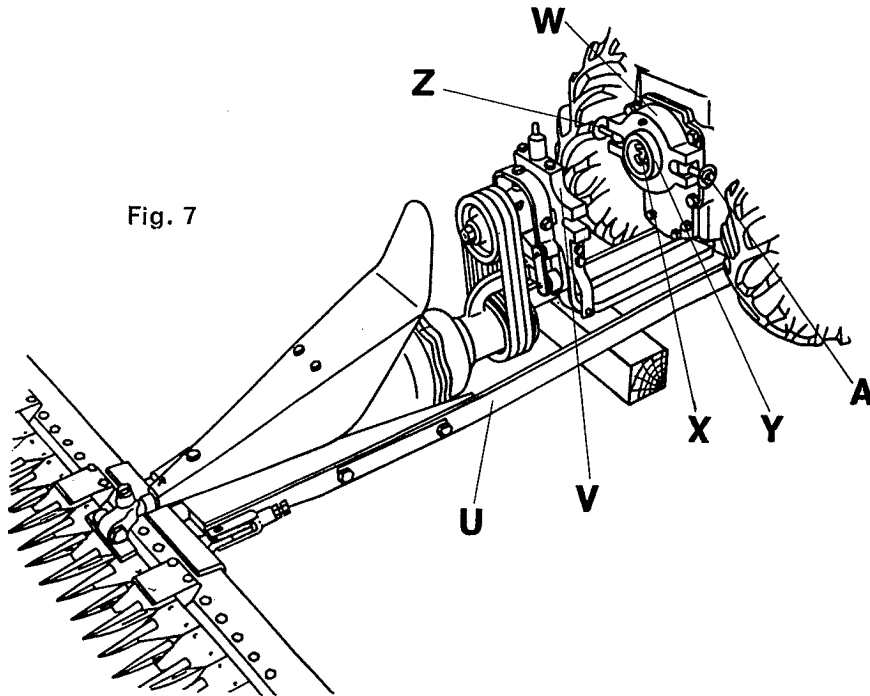

Fig. 7

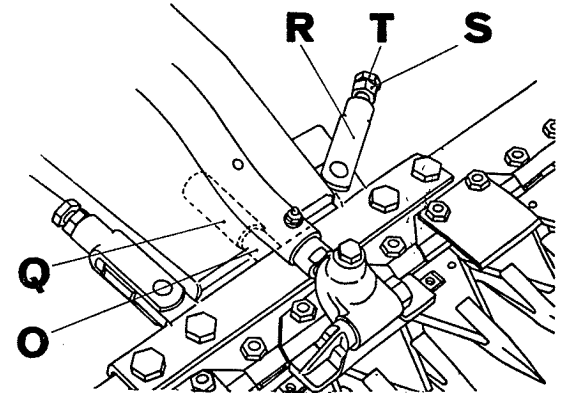

Fig. 8

3. Montage des Mähapparates (Fig. 7)

Unter den Auslegerrahmen U ist ein Holzstück zu legen, so dass Anschluss V auf der gleichen Höhe wie das Gegenstück W des Mähers liegt. Zapfwelle so drehen, dass beim Zusammenbau die Keile in die entsprechenden Nuten am Gegenstück passen. Mit der Maschine an den Ausleger fahren, so dass Versatzung Y in die entsprechende Bohrung am Ausleger greift. Bremse anziehen. Griffschrauben Z einschwenken und Muttern A festziehen.

3. Montage de l'appareil faucheur (fig. 7)

Placer une cale sous le porte-lame U, de manière que les deux éléments d'accouplement se trouvent à la même hauteur. Tourner l'arbre de prise de force de manière que sa cannelure corresponde avec celle du raccord V. Pousser alors la machine contre le porte-barre et faire pénétrer la saillie de cintrage dans l'alésage correspondant du raccord V. Serrer le frein. Pousser les vis à crochet dans les encoches et serrer les écrous A.

3. Montaggio dell'aggregato falciante (fig. 7)

Mettere un pezzo di legno sotto il porta-barra U in modo che le due flange d'accoppiamento vengano alla medesima altezza. Girare la presa di forza in modo che le scanalature corrispondano con quelle del raccordo V. Avvicinare la macchina dell'aggregato falciante in modo che il raccordo Y possa entrare nel buco corrispondente dell'aggregato. Tirare il freno. Mettere i bulloni Z e serrare i dadi A.

4. Demontage des Mähapparates (Fig. 7)

Unter Auslegerrahmen Holzstück legen. Bremse anziehen. Griffschrauben Z lösen und ausschwenken; mit der Maschine nach hinten ausfahren. Wenn das Holzstück unter dem Auslegerrahmen gelassen wird, bleibt der Mähapparat stets in Montagstellung.

5. Montage des Messerbalkens am Ausleger (Fig. 8)

Zapfen O des Messerbalkens in Rohr Q des Auslegers einführen. Beide Teile vorher leicht einfetten. Gabelköpfe R einschwenken, dann Schrauben S gut anziehen und mit den Gegenmuttern T sichern.

6. Keilriemenverdeck (Fig. 9)

Keilriemenverdeck E auf Schnäpper F setzen. Die beiden Löcher in den Seitenteilen unter Nietköpfe G einhängen.

4. Démontage de l'appareil faucheur (fig. 7)

Placer une cale de bois sous le porte-barre. Serrer le frein, desserrer et retirer les vis à poignée Z et reculer la machine. En laissant le porte-barre reposer sur la cale de bois, l'appareil faucheur reste toujours prêt pour le remontage.

5. Montage de la barre coupeuse (fig. 8)

Introduire le goujon O dans le tube Q du porte-barre, en ayant soin de graisser légèrement les deux pièces auparavant. Placer les deux têtes à fourche R sur le porte-barre, serrer fortement les boulons S et assurer au moyen du contre-écrou T.

6. Protection des courroies trapézoïdales (fig. 9)

Poser la tôle E sur le bouton à ressort F. Accrocher la tôle de chaque côté aux têtes de rivets G.

4. Smontaggio dell'aggregato falciante (fig. 7)

Mettere un pezzo di legno sotto il porta-barra. Tirare il freno. Levare le viti Z e tirare la macchina indietro. Raccomandiamo di lasciare il pezzo di legno sotto il porta-barra per averlo sempre pronto per il montaggio.

5. Montaggio della barra al porta-barra (fig. 8)

Introdurre il perno O della barra nel tubo del porta-barra, dopo aver ingrassato leggermente perno e tubo. Mettere le teste a forchetta R sugli orecchi laterali del porta-barra e serrare abbastanza forte il bulloni S, assicurandoli coi controdadi T.

6. Protezione delle cinghie trapezoidali (fig. 9)

Mettere la protezione E sul bottone F ed attaccare la lamiera coi buchi laterali nelle teste G.

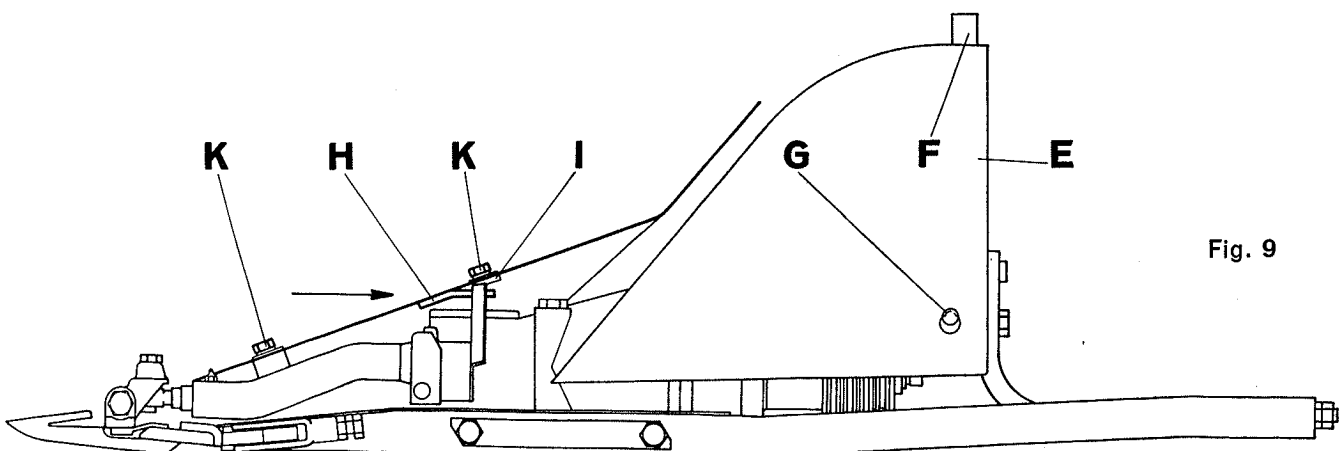

Fig. 9

7. Schwinger (Fig. 9)

Der Schwinger wird kräftig in Pfeilrichtung nach hinten gestossen, so dass die Lasche H in der Auflage I fest eingeklemmt ist. Schrauben K fest anziehen. Zum Demontieren Schrauben K heraus-schrauben und Schwinger nach vorne wegziehen.

8. Messerkopf (Fig. 10)

Schraube L so weit lösen, bis die beiden Klauen M über die Mitnehmerplatte N gehen. Mitnehmerzapfen O in Schwinghebelzapfen P einführen, Spannschraube L von Hand satt anziehen und darauf achten, dass die Klauen gut eingreifen. Schraube L mit Schlüssel fest anziehen.

Beim Auswechseln des Messers auf dem Feld werden vorerst die Klauen M gereinigt, sowohl am Messerkopf wie an der Mitnehmerplatte N. Konus im Messerkopfgehäuse und Konus der Schraube L reinigen; nicht schmieren!

Der Verteiler Q dient zum besseren Abschütteln des Grases auf dem Schwinger. Er ist mit der Schraube R am Messerkopf befestigt. (Siehe Ziff. 18, Seite 20.)

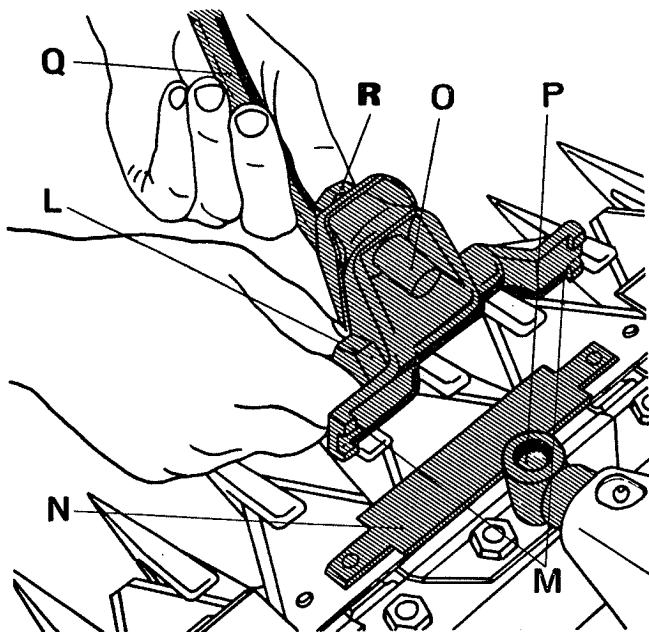

Fig. 10

7. Oscilleur (fig. 9)

On pousse fortement l'oscilleur en arrière dans le sens de la flèche, de sorte que le fer plat H se prenne solidement sur le support I. Serrer fortement la vis K. Lors du démontage, dévisser la vis D et sortir l'oscilleur en tirant en avant.

8. Tête de lame (fig. 10)

Desserrer la vis L, jusqu'à ce que les deux griffes dépassent la plaque d'entraînement N. Introduire le goujon d'entraînement de la tête de lame dans l'œillet du goujon de bielle P. Serrer à fond la vis de serrage L à la main et veiller à ce que les griffes soient bien agrippées. Serrer ensuite fortement la vis L au moyen de la clé.

Lors du changement de lame, aux champs, on nettoiera tout d'abord les griffes M, aussi bien à la tête de lame qu'à la plaque d'entraînement N. Il faut toujours maintenir propre le cône de la vis L ainsi que le trou conique dans le corps de la tête de lame, mais sans graisser!

7. Oscillatore (fig. 9)

Spingere con forza all'indietro l'oscillatore in modo che la linguetta H si incastrì nel supporto I. Stringere bene le viti K. Per smontare, si svita le viti K e si spinge in avanti la lamiera.

8. Testa di lama (fig. 10)

Allentare la vite L fino a che i due morsetti passino sulla piastrina d'attacco N. Introdurre il perno conico della testa di lama nell'occhiello P della testa di biella. Stringere a mano la vite L avendo cura che i morsetti serrino veramente la piastrina d'attacco. Indi avvitare la vite L con la chiave.

Cambiando la lama durante il lavoro, è necessario pulire subito i morsetti M della testa lama e gli spigoli corrispondenti sulla piastrina N. Pulire pure il foro conico della testa di lama e la testa conica della vite T; non lubrificare!

Il distributore Q serve a scuotere meglio l'erba dall'oscillatore e va fissato colla vite alla testa di lama (vedi cifra 18, pagina 20).

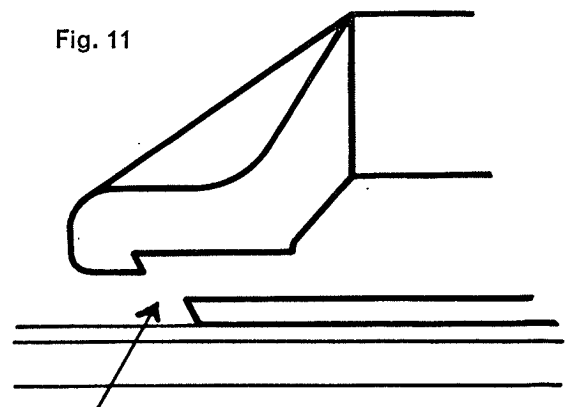

Fig. 11

Klauen regelmässig reinigen
Nettoyer régulièrement les griffes
Pulire regolarmente i morsetti

Beim Aufsetzen den Verteiler Q etwas anheben, damit die Schraube R eingesetzt werden kann.

Le diviseur Q sert à dégager l'herbe qui s'accumule sur l'oscilleur. Il est fixé avec la vis R à la tête de lame (voir chiffre 18, page 20).

Pour monter le diviseur Q, il faut le tenir à une certaine distance de la tête de lame jusqu'à ce que la vis R soit introduite.

Per montare il divisore Q, bisogna tenerlo a una certa distanza dalla testa di lama finché la vite R sia messa.

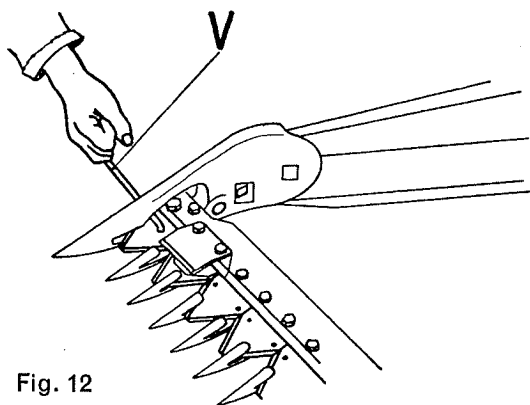

Fig. 12

9. Messerwechsel (Fig. 12)

Der Messerkopf wird, wie unter Ziffer 8 beschrieben, abgenommen. Mit Hilfe des Messerhakens V wird das Messer seitlich aus dem Messerbalken gezogen. Nicht an der Mitnehmerplatte stossen! Das neue Messer wird in den Balken eingeführt, der Messerkopf gereinigt und aufgesetzt. Bei dieser Gelegenheit schmiert man mit der Fettpresse den Schwinghebelzapfen.

9. Changer la lame (fig. 12)

Enlever la tête de lame comme indiqué sous chiffre 8. Tirer la lame dehors avec le crochet tire-lame V. On abîme la plaque d'entraînement en voulant pousser avec une clé ou un ciseau! Introduire la nouvelle lame dans la barre et fixer la tête de lame, après avoir bien nettoyé les griffes en queue d'aigle. Ensuite, donner quelques coups de pompe à graisse.

9. Cambiare la lama (fig. 12)

La vite con testa conica L (fig. 10) va svitata fino a che la testa di lama si stacca dalla piastrina d'attacco. Con l'aiuto del gancio V si toglie la lama lateralmente dalla barra. Mai spingere la lama alla piastrina d'attacco. Infilata la nuova lama nella barra, si applica la testa di lama, pulita con cura in precedenza, e si fa qualche colpo di pompa d'ingrassaggio al perno di biella.

E. Schmierplan bei intensivem Gebrauch (Fig. 13)

E. Plan de graissage lors d'un emploi intensif (fig. 13)

E. Piano di lubrificazione per uso intenso (fig. 13)

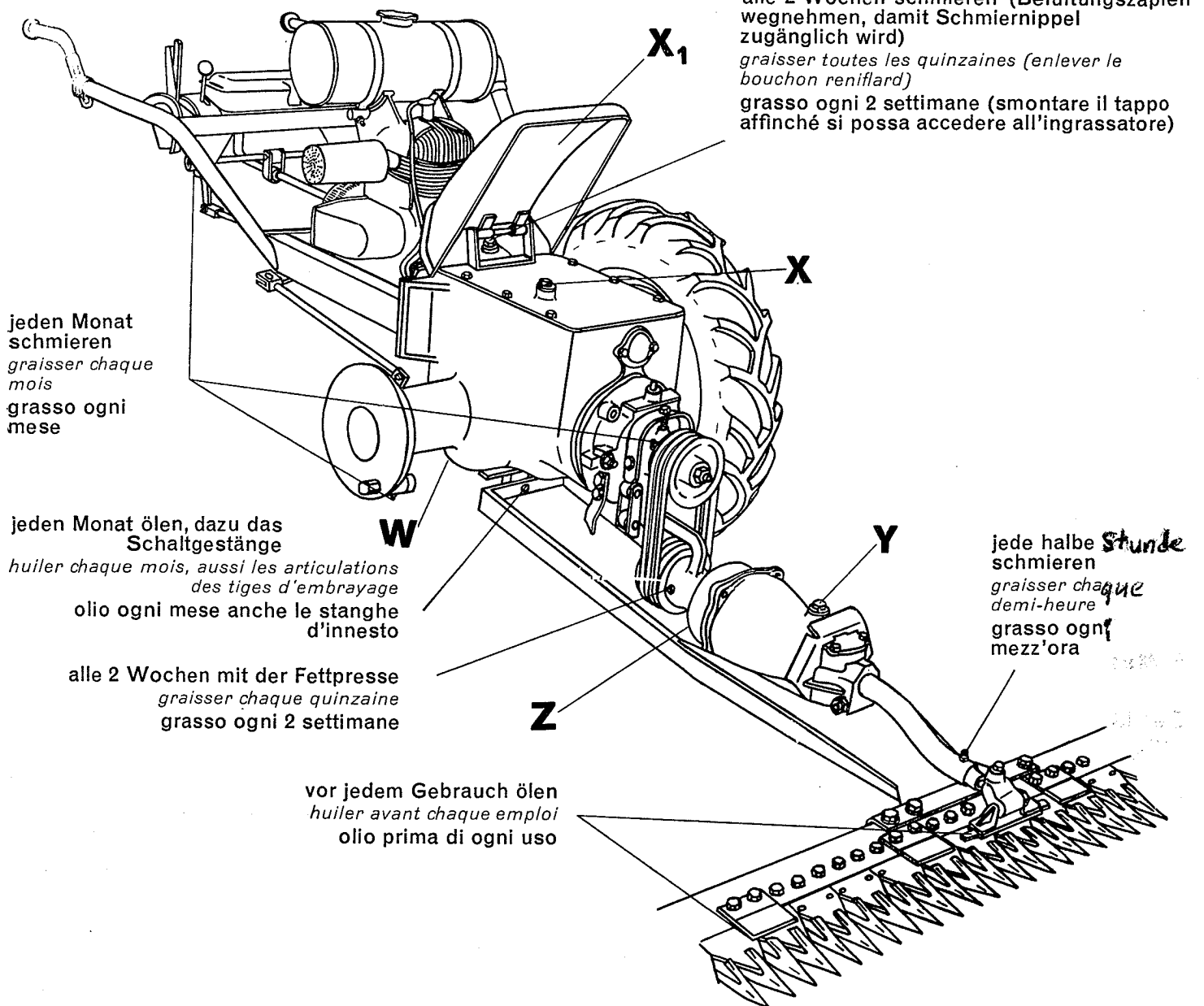

Fig. 13

10. Öltabelle

Getriebe
 3,5 Liter SAE 140

Schwinghebel
 5 dl SAE 140

10. Tableau d'huile

Boîte engrenages
 3,5 litres SAE 140

Cage de bielle
 5 décilitres SAE 140

10. Tabella d'olio

Ingranaggi
 3,5 litri SAE 140

Carter di biella
 5 decilitri SAE 140

F. Kontrollen

11. Ölkontrolle

Verdeck X₁ aufklappen. Zur Ölkontrolle dienen die Schrauben X und Y. Sie sind mit einem Ölmeßstab verbunden, mit Einkerbungen für den minimalen und den maximalen Ölstand. Die Ölkontrolle, sowohl am Motor wie an der Maschine, darf nur bei stillstehendem Motor vorgenommen werden; Maschine in Arbeitsstellung auf ebenem Boden, Mähapparat montiert.

12. Ölwechsel

Der Ölwechsel erfolgt nach den ersten 50–60 Betriebsstunden oder nach Verbrauch von 50 l Benzin, und nach jeder Saison. **Am Getriebekasten** dient die Entleerungsschraube W zum Entleeren des alten, und die Schraube X zum Einfüllen des frischen Öles. Eine Ölfüllung beträgt etwa 3,5 Liter.

Am Schwinghebel-Gehäuse dient die Schraube Z zum Entleeren und Schraube Y zum Einfüllen. Die Ölfüllung beträgt etwa 5 dl.

Damit das Öl gut abfließt, wird am besten unmittelbar nach Gebrauch der Maschine entleert, besonders in der kühlen Jahreszeit. Es ist darauf zu achten, dass im Getriebe und im Schwinghebelgehäuse nur Öl mit Viskosität SAE 140 verwendet wird. Getriebeöl SAE 140 und Motorenöl SAE 30 ist bei uns in Kannen zu 2 Litern erhältlich.

Man soll nicht wahllos die Ölsorte wechseln, sondern sich für ein bewährtes Markenöl entscheiden und dabei bleiben. Mischungen verschiedener Ölsorten vertragen sich nicht gut miteinander, und die Schmiereigenschaften verschlechtern sich.

F. Contrôles

11. Contrôle d'huile

Relever le couvercle X₁. Le contrôle d'huile se fait aux bouchons X et Y munis d'une jauge dont les encoches indiquent le niveau d'huile maximum et minimum. Le contrôle d'huile, au moteur aussi bien qu'à la machine, ne doit être effectué que lorsque le moteur est arrêté; machine en position de travail sur sol plat et appareil faucheur monté.

12. Changement d'huile

Le changement d'huile se fait après les premières 50–60 heures de travail ou après avoir consommé 50 l de benzine, et à la fin de chaque saison.

Après avoir vidangé le carter principal par le bouchon W, on verse l'huile fraîche par le bouchon X. Un plein d'huile demande env. 3,5 litres

A la cage de bielle, le bouchon Z sert à la vidange, le bouchon Y au remplissage. Un plein d'huile demande env. 5 dl.

Il est recommandé de vidanger immédiatement après l'emploi de la machine, pendant que l'huile est encore chaude. On prendra garde de n'employer pour le carter que de l'huile à viscosité SAE 140; pour la cage de bielle on emploiera toujours de l'huile à viscosité SAE 140. (Ne pas confondre avec l'huile pour le moteur.)

Les huiles à viscosité SAE 140 et SAE 30 peuvent être obtenues chez nous en estagnons de 2 litres.

Choisissez une bonne huile de marque et restez-y. Il n'est pas bon de mélanger des huiles de marques différentes, car elles ne s'assimilent en général pas bien et perdent ainsi de leurs propriétés lubrifiantes.

F. Controlli

11. Controllo dell'olio

Tirar su la lamiera di protezione X₁. I tappi a vite X ed Y servono per il controllo dell'olio. Essi hanno incorporato un'astina con incise due tacche che indicano il livello massimo e minimo. Il controllo d'olio si deve fare a motore spento, con la macchina in posizione di lavoro e l'aggregato falciante montato.

12. Cambiare l'olio

L'olio nel carter va cambiato dopo le prime 50 o 60 ore di lavoro o dopo un consumo di 50 litri di benzina ed a fine di ogni stagione. L'olio da cambiare si scarica dal tappo del carter W ed il tappo X serve per il riempimento con olio fresco. Per il pieno della scatola d'ingranaggio occorrono circa 3,5 litri d'olio.

Il tappo Z serve a scaricare ed il tappo Y a riempire d'olio il carter della biella. Per il pieno del carter della biella occorrono circa 5 decilitri.

Si dovrà sempre vuotare l'olio solo dopo l'uso della macchina, ossia a motore caldo. Questo è importante specialmente nella stagione fredda, perchè così l'olio sarà più liquido e si vuoterà meglio. Nel carter degli ingranaggi e nel carter di biella va messo solo olio della viscosità SAE 140.

Forniamo olio per motori SAE 30 e olio per ingranaggi SAE 140 in barattoli da 2 litri.

Si dovrà scegliere una volta per sempre un olio di buona marca e non cambiarla più. Questo è importante perchè frammischiando le marche, queste non si sopportano bene e perdono così la qualità di lubrificazione

13. Keilriemen (Fig. 14)

Zu geringe und zu straffe Spannung verkürzt die Lebensdauer der Keilriemen.

Früher oder später müssen die Keilriemen nachgespannt werden, weil sie sonst anfangen, auf den Keilriemenscheiben zu rutschen. Ihre Spannung kontrolliert man mit der Hand, wie in Fig. 14 dargestellt. Die Riemen sollen sich beidseitig etwa 5 mm hineindrücken lassen.

Zum Nachspannen der Keilriemen nehmen wir zuerst das Verdeck weg, lösen die Schrauben V und ziehen die Schraube W um eine halbe bis eine ganze Umdrehung an.

13. Courroies trapézoïdales (fig. 14)

Une tension trop faible ou trop forte peut abrégier la durée des courroies trapézoïdales.

On contrôle la tension à la main, comme le montre la figure 14. Elle est juste si les courroies peuvent plier de 5 mm des deux côtés. Si la tension est plus faible, il faut la régler pour éviter le patinage. A cet effet, on enlève d'abord la protection, puis, après avoir desserré les vis V, on serre la vis W de $\frac{1}{2}$ ou 1 tour.

13. Cinghie trapezoidali (fig. 14)

Le cinghie tese troppo o troppo poco si consumano prima del tempo.

Prima o poi, bisognerà ritendere le cinghie perchè slittano sulle pulegge. La tensione si controlla con la mano, come indicato nella figura 14. Premendo sulle cinghie, bisogna poter avvicinarle di 5 mm per parte.

Per ritendere le cinghie si procede come segue: levare la protezione, allentare le viti V, serrare la vite W di $\frac{1}{2}$ o 1 giro.

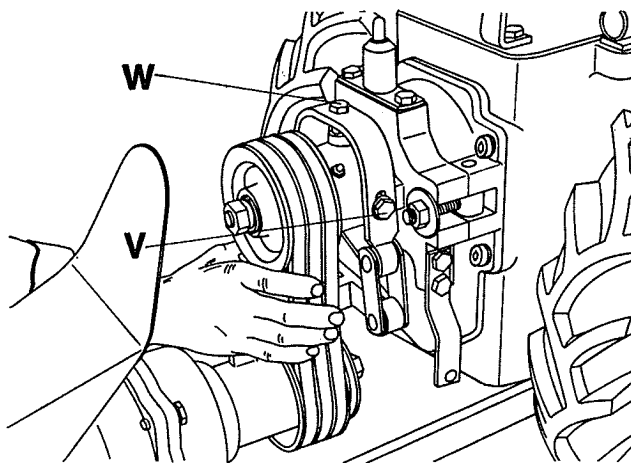

Fig. 14

14. Auswechseln der Keilriemen (Fig. 15)

Schrauben A und B etwas lösen. Sechskantschraube D nach Lösen der Kontermutter C entfernen. Mit den alten Keilriemen über den Lagerstützen F und den Bügel G nach hinten ausfahren. Dazu ist der Bügel G leicht anzuheben. Beim Montieren der Spezialschraube D ist auf folgendes zu achten: Zwischen Traverse H und Mutter C kommt eine Unterlagscheibe, zwischen Mutter C und Bügel G ein Feder-

14. Echange des courroies trapézoïdales (fig. 15)

Desserrer légèrement les boulons A et B, enlever le boulon 6-pans D après avoir desserré le contre-écrou C. Sortir les vieilles courroies trapézoïdales par-dessus le raccord F et le support G en soulevant légèrement ce dernier. En mettant le boulon spécial D, il faut intercaler une rondelle entre le contre-écrou C et la traverse H, et une rondelle à ressort entre le contre-écrou C et le support G. **La rondelle**

14. Sostituzione delle cinghie trapezoidali (fig. 15)

Allentare leggermente i bulloni A e B, levare il bullone esagonale D dopo aver allentato il controdado C. Levare le vecchie cinghie trapezoidali per disopra il raccordo F e il supporto G. Sollevare a questo scopo leggermente tale supporto. Mettendo il bullone speciale D, intercalare la rondella tra la testa del bullone C e la traversa H, e la rondella spaccata tra il controdado C e il supporto G. **La rondella**

ring. Die Unterlagscheibe zwischen Traverse H und Kontermutter C muss in achsialer Richtung 1 mm Spiel haben. Nachher Schraube D mit Mutter C gut sichern. Spannen der Keilriemen siehe Ziffer 13.

entre la traverse H et le contre-écrou C doit avoir un jeu axial de 1 mm. Assurer ensuite le boulon D à l'aide du contre-écrou C. Tendre les courroies trapézoïdales selon chiffre 13.

tra la traversa H e il contro-dado C deve avere un giuoco assiale di 1 mm. Poi assicurare il bullone D con il contro-dado C. Tendere le cinghie come indicato su cifra 13.

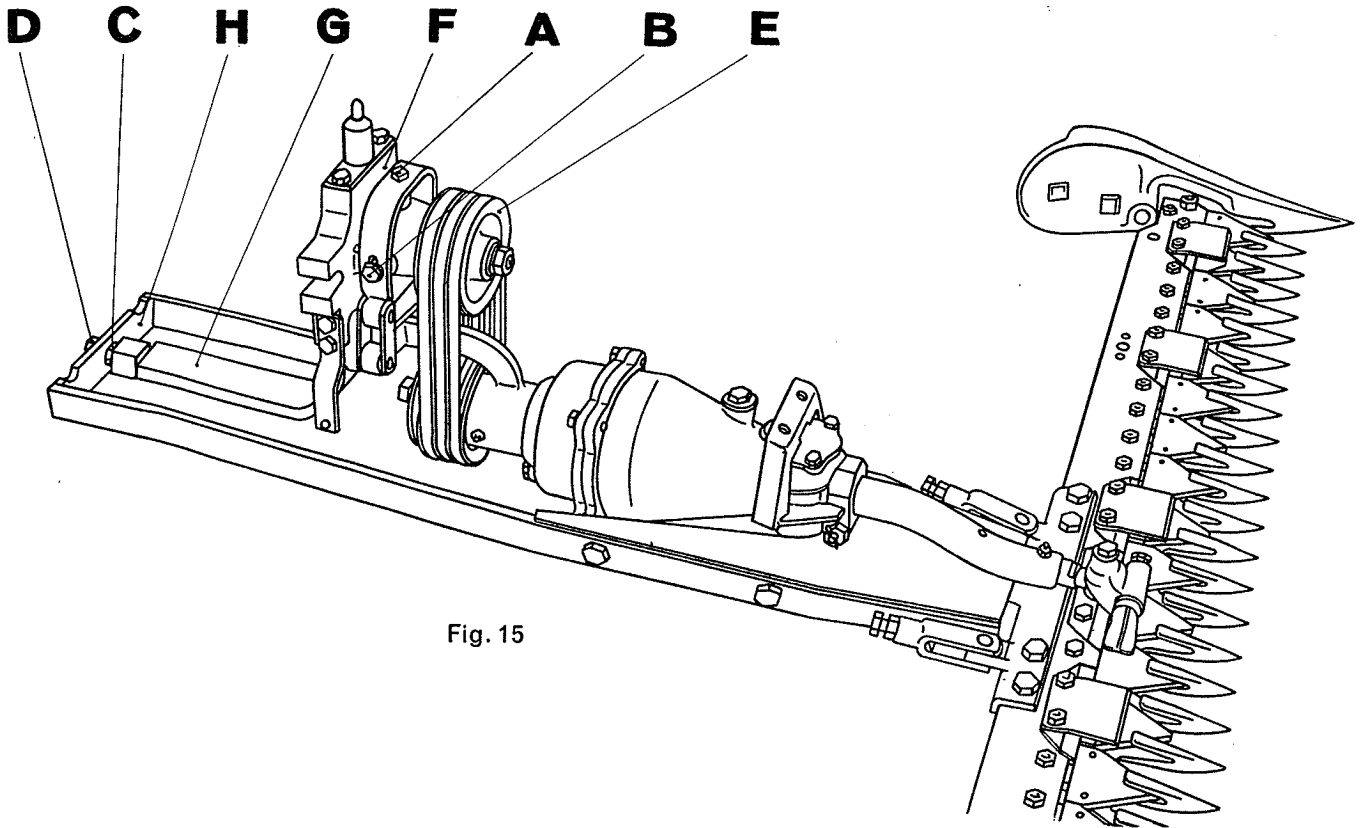

Fig. 15

Achtung!

Bundschaube C am Sechskant fest anziehen. Federring nicht vergessen. Zwischen Sechskant der Bundschraube und Traverse H (oder zwischen Mutter D und Traverse H) muss ein Spiel von 1 mm vorhanden sein. Dieses Spiel wird mit Mutter D eingestellt, welche nachher mit der Kontermutter wieder gut zu sichern ist.

Attention!

Serrez bien le goujon fileté C à son hexagone et n'oubliez pas de mettre la rondelle à ressort. Entre l'hexagone du goujon fileté C et la traverse H (ou entre l'écrou D et la traverse H) il faut avoir un jeu de 1 mm. Ce jeu peut être obtenu avec l'écrou D qu'on assurera après en serrant bien le contre-écrou.

Attenzione!

Serrare bene il perno filettato C al suo esagono, e non dimenticare di mettere la rondella spaccata. Tra l'esagono del perno C e la traversa H (ossia tra il dado D e la traversa H) ci deve essere un giuoco di 1 mm. Questo giuoco può ottenersi con il dado D il quale, dopo, deve venir assicurato bene con il contro-dado.

14. Kupplung (Fig.16)

Ist die Kupplung falsch eingestellt, so macht sich das auf 2 Arten geltend:

a) Beim Einschalten eines Ganges ist ein Kratzen der Zahnräder bemerkbar, d.h. man kann nicht genügend auskuppeln. In diesem Fall wird nach Lösen der Mutter **c** die Schraube **d** um 1-2 Umgänge zurückgeschraubt, d.h. nach hinten. Darauf wird die Mutter **c** wieder angezogen und die Funktion der Kupplung erneut geprüft.

14. Réglage de l'embrayage (fig.16)

Un mauvais réglage de l'embrayage se manifeste de deux façons:

a) En introduisant une vitesse, il se produit un grincement des engrenages. Cela signifie que l'on ne peut pas suffisamment débrayer. Dans ce cas, après avoir desserré l'écrou **c**, desserrer de 1-2 tours la vis **d**, c'est-à-dire en arrière. Sur quoi l'écrou **c** est resserré et le fonctionnement de l'embrayage contrôlé une nouvelle fois.

14. Frizione (fig.16)

Quando una frizione è mal regolata, si riscontrano i seguenti inconvenienti:

a) Innestando una marcia, si sentono grattare gli ingranaggi, e non si potrà disinnestare completamente la frizione. In questo caso allentare il controdado **c**, svitare la vite **d** di un giro o due all'indietro, fissare il controdado **c** e controllare il funzionamento della frizione.

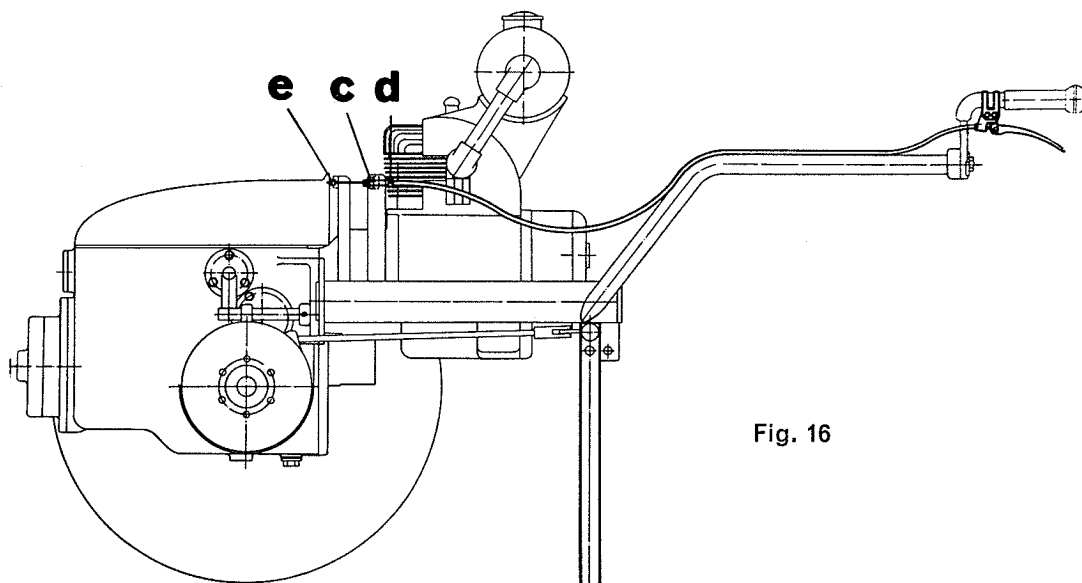

Fig. 16

b) Trotzdem der Motor gleichmässig läuft, rutscht die Kupplung. In diesem Fall wird nach Lösen der Mutter **c** die Schraube **d** um 1-2 Umgänge hineingeschraubt, d.h. nach vorne, die Mutter **c** wieder angezogen und die Kupplung ausprobiert. Wenn die Zahnräder kratzen, muss man wieder etwas zurückkorrigieren. Ist das Regulieren mit der Schraube **d** nicht mehr möglich, so kann der Kabelnippel **e** entsprechend verstellt werden (siehe Fig.16).

b) Bien que le moteur marche régulièrement, l'embrayage patine. Dans ce cas, après avoir desserré l'écrou **c**, serrer la vis **d** de 1-2 tours, c'est-à-dire en avant. Resserrer ensuite l'écrou **c** et essayer l'embrayage. Si les engrenages grincement, répéter l'opération en corrigeant en sens inverse. Lorsqu'on ne peut plus régler au moyen de la vis **d**, il est nécessaire de déplacer la vis serre-câble **e** (voir fig. 16).

b) Il motore funziona regolarmente, ma la frizione slitta. In questo caso allentare il controdado **c**, avvitare la vite **d** di un giro o due in avanti, fissare il controdado **c** e controllare il funzionamento della frizione. Se gli ingranaggi grattano ancora, correggere l'ultima operazione in senso inverso. Se la regolazione con la vite **d** non è più possibile, si può regolare la corrispondente vite di serraggio del cavo **e** (vedi fig. 16).

15. Bremsstangen (Fig.17)

Wenn die Bremse trotz ganz zurückgezogenem Bremshebel **f** nicht mehr genügend wirkt, müssen die zwei Gelenkgabeln **f₁** nachgestellt werden. Die Splinten in den beiden Bolzen **f₂** werden herausgezogen und die Gelenkgabeln **f₁** gleichmässig einige Umgänge nach rechts gedreht (verkürzen des Gestänges). Bolzen **f₂** wieder einsetzen und mit Splinten sichern, nachdem man die BremsEinstellung geprüft hat. Das Bremskabel kann durch die Schraube **g** entsprechend der Stellung des Bremshebels **f** eingestellt werden.

15. Tringles de frein (fig.17)

Si l'effet du frein est devenu insuffisant, malgré que le levier **f** est tiré à fond, il est nécessaire de raccourcir les tringles de frein en réglant les écrous à charnière **f₁**. On enlève les goupilles fendues des goujons **f₂** et on serre les écrous **f₁** de quelques tours à droite. Remettre les goujons **f₂** en les assurant par les goupilles, après avoir contrôlé l'effet du frein. La vis **g** sert au réglage du câble par rapport au levier **f**.

15. Stanghe del freno (fig.17)

Se l'effetto del freno è diventato insufficiente malgrado la leva **f** sia stata tirata interamente, occorre raccorciare le stanghe del freno regolando la vite a cerniera **f₁**.

Levare le coppiglie dei perni **f₂** e stringere le viti **f₁** di alcuni giri a destra. Rimettere i perni **f₂** assicurandoli con le coppiglie, dopo di che controllare l'effetto del freno. La vite **g** serve a regolare il cavo secondo la posizione della leva di freno **f**.

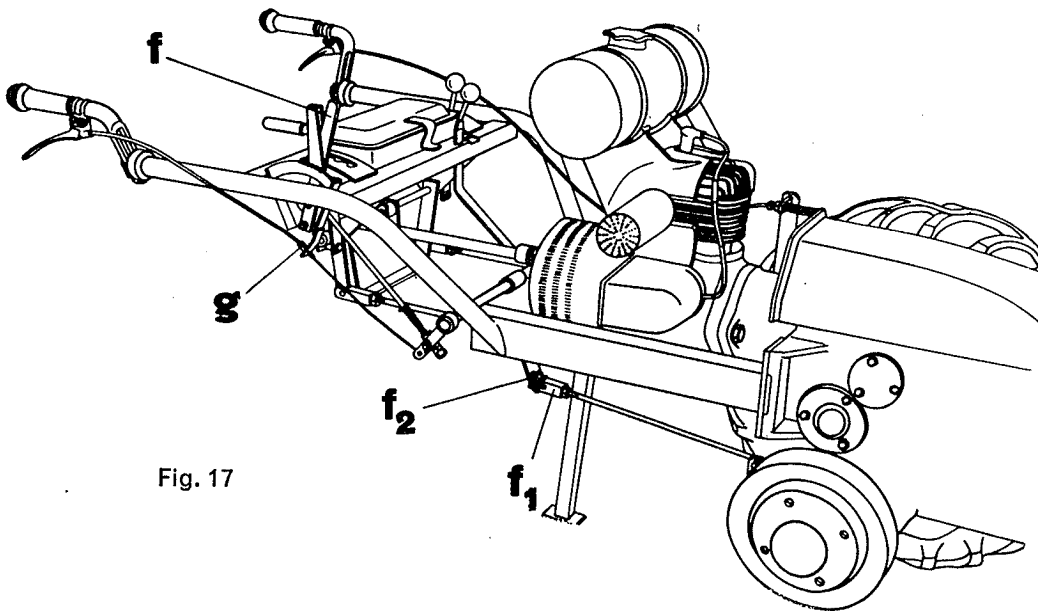

Fig. 17

16. Hinweis

Nach einer Demontage müssen beim Zusammenbau die Dichtungen an Flanschen, Deckeln usw. mit einem zusätzlichen Dichtungsmaterial bestrichen werden (z.B. mit Hermetik).

16. Recommandation

Après un démontage plus complet, il faut de nouveau assurer l'étanchéité des flasques, des couvercles, etc. en enduisant les joints d'un produit d'étanchéité (comme par ex. de l'hermétique).

16. Indicazione utile

Rimontando la macchina dopo una riparazione bisogna spalmare le guarnizioni per coperchi, flange, ecc. con l'ermetico.

F. Bei der Arbeit

F. Pendant le travail

F. Durante il lavoro

17. Anmähen (Fig.18)

Vorerst werden auf zwei Seiten des Feldes je zwei Mahden gemäht und weggeschafft, um Platz zu erhalten zum Ausfahren und Wenden der Maschine.

17. Début de fauchage (fig.18)

Fauchez tout d'abord de chaque côté du champ deux andains et enlevez-les. Vous aurez ainsi la place nécessaire pour sortir et tourner la machine.

17. Preparazioni (fig.18)

Si consiglia di falciare ai due lati del campo formando un'andana e levandola subito. In tal modo si lascia il posto per uscire e per voltare l'autofalciatrice.

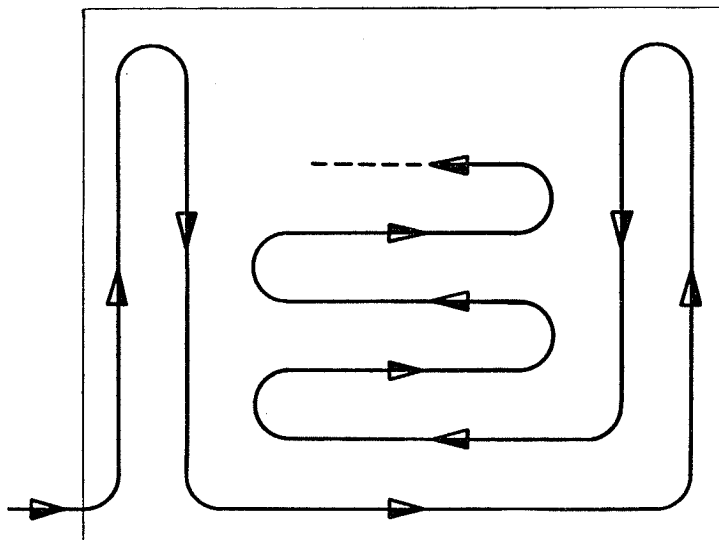

Fig. 18

18. Mähvorgang

Kupplungshebel (Handgriff links) ziehen und Mähgang einschalten. (Am besten mäht man im grossen Mähgang II-M mit ruhig laufendem Motor.) Kupplungshebellangsam loslassen und gleichzeitig etwas Gas geben. Bei Störungen am Messerbalken wird der Rückwärtsgang eingeschaltet (linker Schalthebel auf R). Vor dem Balken liegendes loses Gras ist wegzuschaffen, bevor weiter gemäht wird. Man fährt zuerst etwas rückwärts, damit das Messer die nötige Geschwindigkeit hat, wenn es zum Mähen kommt.

Wenn sich das Gras auf dem Schwinger staut, ist es zweckmässig, den Verteiler Q (siehe Fig. 10, Seite 12) zu montieren.

18. Fauchage

Presser sur le débrayage (au mancheron gauche) et engager la vitesse I-M. (Si le terrain le permet, on fauche à la grande vitesse II-M, le moteur tournant alors à bas régime.) Lâcher lentement le levier de débrayage et donner en même temps un peu de gaz. En cas de dérangements à la barre coupeuse, passer la vitesse arrière en introduisant le levier de gauche sur R. Ayez soin d'enlever l'herbe qui se trouverait encore devant la barre avant de continuer de faucher. Au départ, on reculera tout d'abord un peu, afin que la lame ait atteint la vitesse nécessaire en pénétrant dans l'herbe.

Si l'herbe s'accumule sur la tôle oscillante, il est utile de monter le diviseur Q (voir fig. 10, page 12).

18. Falciatura

Tirare la frizione (sull'impugnatura a sinistra) ed innestare la marcia I-M. (È consigliabile falciare con la grande marcia di falciatura II-M col motore funzionando a basso regime.) Lasciare lentamente la leva di frizione e dare un po' di gas. In caso di inceppi alla barra, si faccia marcia indietro (innestare la leva sinistra su R). Prima di proseguire la falciatura, occorre levare l'erba già falciata che è rimasta davanti alla barra. Per ripartire, si indietreggi di qualche passo, per avere la lama a velocità normale.

Se l'erba si arresta sull'oscillatore, si raccomanda di montare il divisore Q (vedi fig. 10, pag. 12).

19. Am Hang

Man beginnt unten zu mähen, damit die Maschine immer bergwärts wenden muss. Schleudert das bergwärts stehende Rad, so wird das Differential gesperrt (Hebel auf B stellen). Durch Verstellen der Handgriffe an den Sterzen nach unten kann die Maschine am Hang leichter geführt werden.

G. Nach der Arbeit

20. Kurzer Betriebsunterbruch

Es ist vorab eine Reinigung des Messerbalkens und des Auslegers erforderlich. Damit alle Teile gut zugänglich sind, wird der Schwinger nach Ziffer 7 (Fig. 9) und das Keilriemenverdeck nach Ziffer 6 (Fig. 9) abgenommen. Ferner wird der Ölstand kontrolliert und eine allgemeine Schmierung gemacht. Eventuell sind die Pneus nachzupumpen. Der richtige Pneudruck beträgt 1–1,2 Atm.

Behandlung des Motors nach Abschnitt B.

21. Längerer Betriebsunterbruch

Reinigung und Wartung wie Ziffer 18. Der Mähapparat wird abmontiert (siehe Ziffer 2a). Alle blanken Teile werden mit einem öligen Lappen abgerieben, damit sie vor Rost geschützt sind. Je nach dem verfügbaren Platz wird der Messerbalken vom Ausleger abgeschraubt (Abschnitt D, Fig. 8), und zur Schonung der Pneus wird das Fahrwerk aufgebockt, indem man Holzklötze unter die Radnaben stellt.

Behandlung des Motors wie unter Abschnitt B beschrieben.

19. Terrains en pente

On commence de faucher en bas pour que la machine puisse toujours être dirigée en amont. Si la roue supérieure a tendance à patiner, on bloque le différentiel (levier sur B). Pour faciliter le travail en pente, on tourne les poignées des mancherons vers le bas.

G. Après le travail

20. Courte interruption de service

Après chaque fauchage, on nettoie sans tarder la barre coupeuse. Afin de rendre toutes les parties bien accessibles, on enlève l'oscilleur selon chiffre 7 (fig. 9), ainsi que la protection selon chiffre 6 (fig. 9). Puis on contrôle le niveau d'huile et on fait un graissage général. S'il y a lieu, on regonfle les pneus. La pression juste des pneus est de 1–1,2 at.

Entretien du moteur selon alinéa B.

21. Remisage prolongé

Nettoyage et entretien selon chiffre 18. L'appareil faucheur est démonté (voir alinéa D, chiffre 2a). Toutes les pièces polies doivent être frottées avec un chiffon huileux, afin de les protéger contre la rouille. Suivant la place dont on dispose, on déboulonnera la barre coupeuse du porte-barre (alinéa D, fig. 8). Pour protéger les pneus, on posera la machine sur des plots (poser ces derniers sous les moyeux des roues).

Entretien du moteur comme indiqué sous chapitre B.

19. In collina

In collina si inizia la falciatura dal basso, perchè è più facile voltare in salita.

Se la ruota superiore ha tendenza a slittare, si deve bloccare il differenziale (leva su B).

Per facilitare il lavoro in collina, si girano le impugnature delle stegole verso il basso.

G. Dopo il lavoro

20. Breve interruzione di lavoro

Prima cura: pulire bene la barra e il porta-barra. Per accedere a tutte le parti, si smontano la lamiera oscillante (vedi cifra 7, fig. 9) e la protezione in lamiera (vedi cifra 6, fig. 9) e si toglie la lama dalla barra. Si controlla poi il livello dell'olio e si lubrifica come indicato in fig. 10. Controllare la pressione delle gomme che deve essere 1–1,2 at.

Cura al motore vedi su lettera B.

21. Lunga interruzione di lavoro

Mantenimento e pulizia come a cifra 18. Tutto l'aggregato falciante va smontato (vedi cifra 2a). Tutte le parti non vernicate devono essere lubrificate con uno straccio unto, per ripararle dalla ruggine.

A seconda della disponibilità di spazio, si smonta la barra falciante dal porta-barra (vedi alinea D, fig. 8). Per proteggere i pneumatici è consigliabile alzare la macchina, appoggiando i mozzetti delle ruote su cavalletti di legno. Cura al motore vedi lettera B.

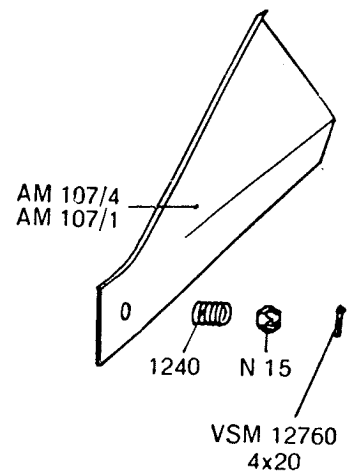
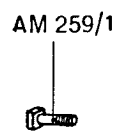
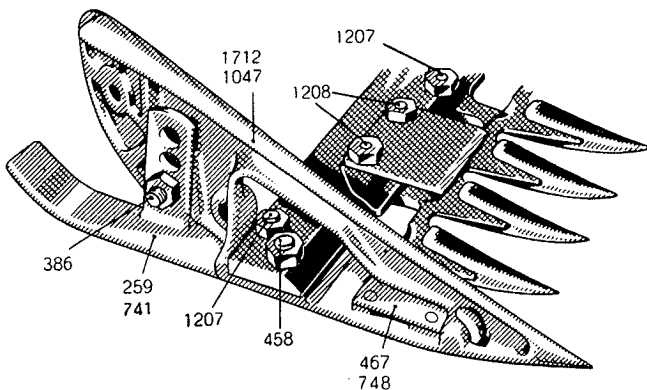
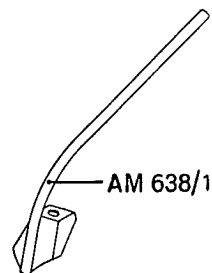
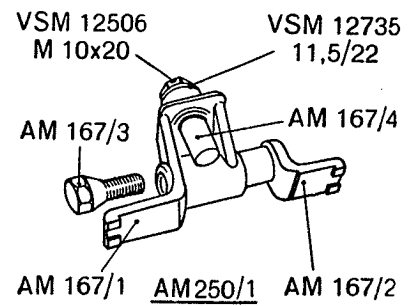
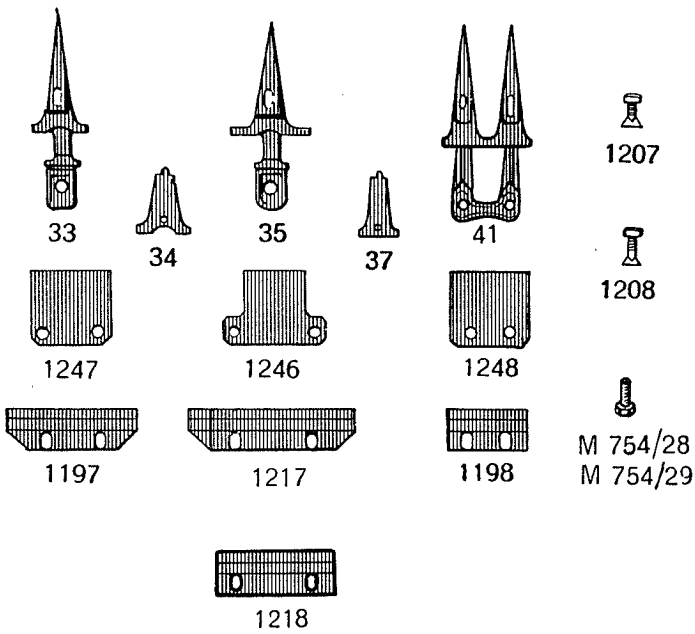
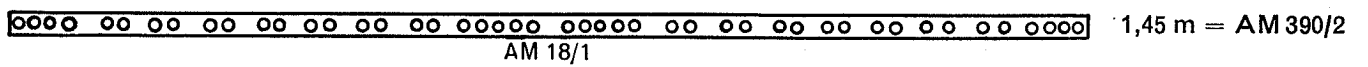
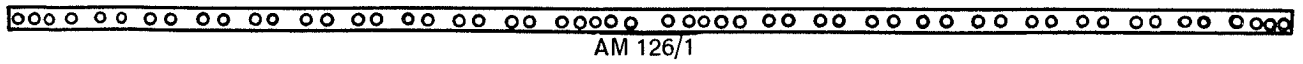
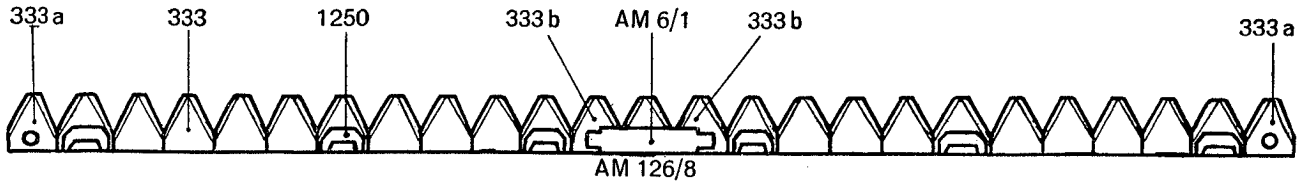

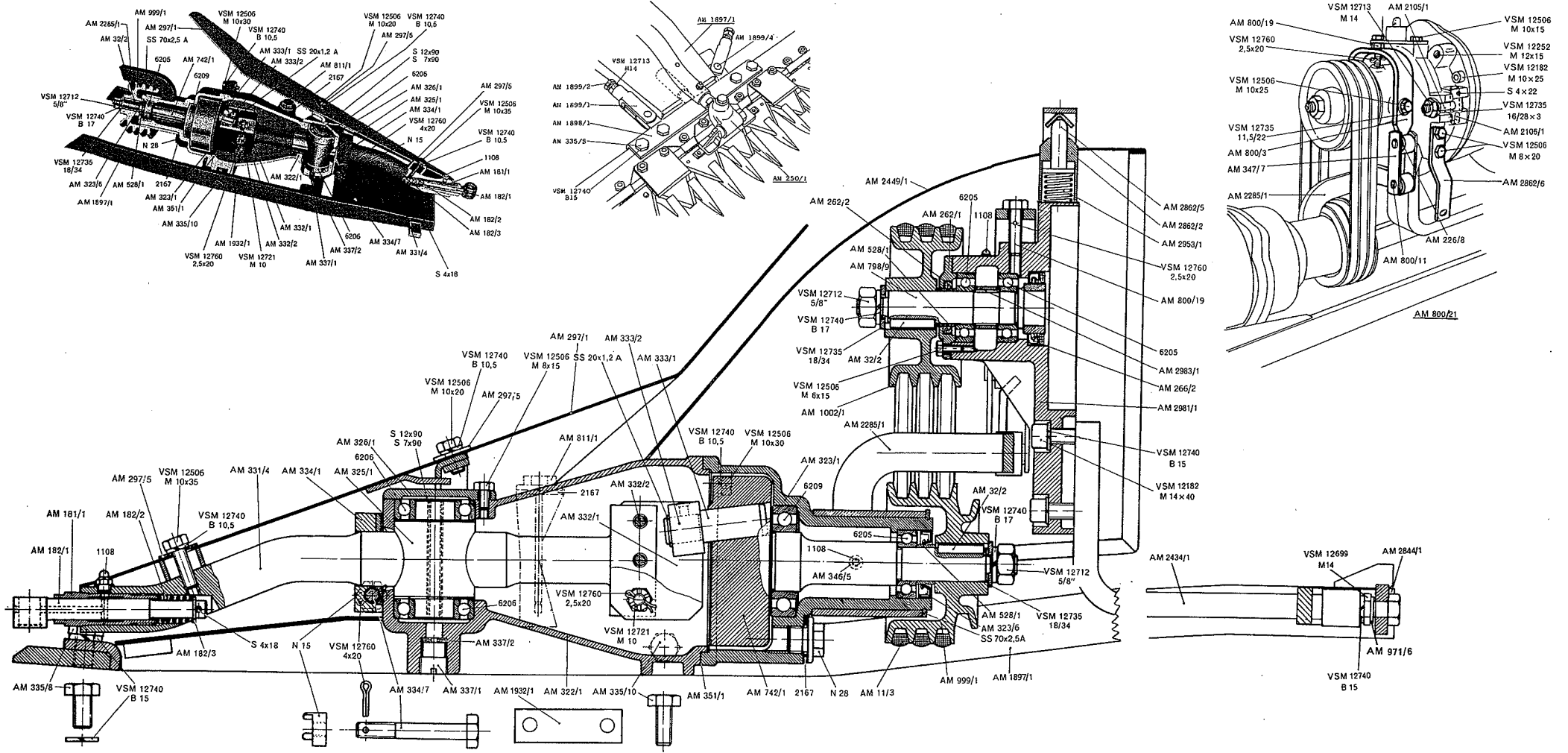

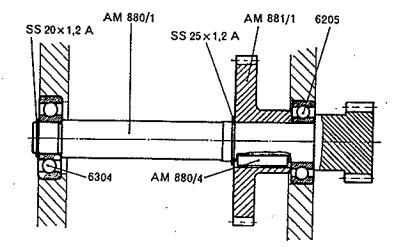
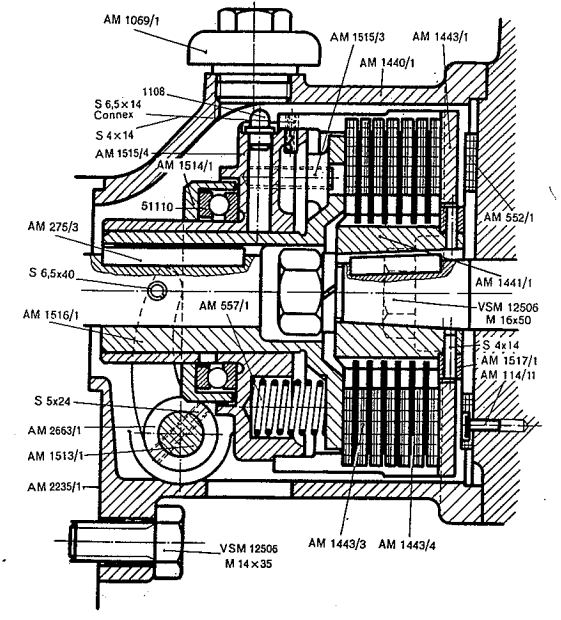
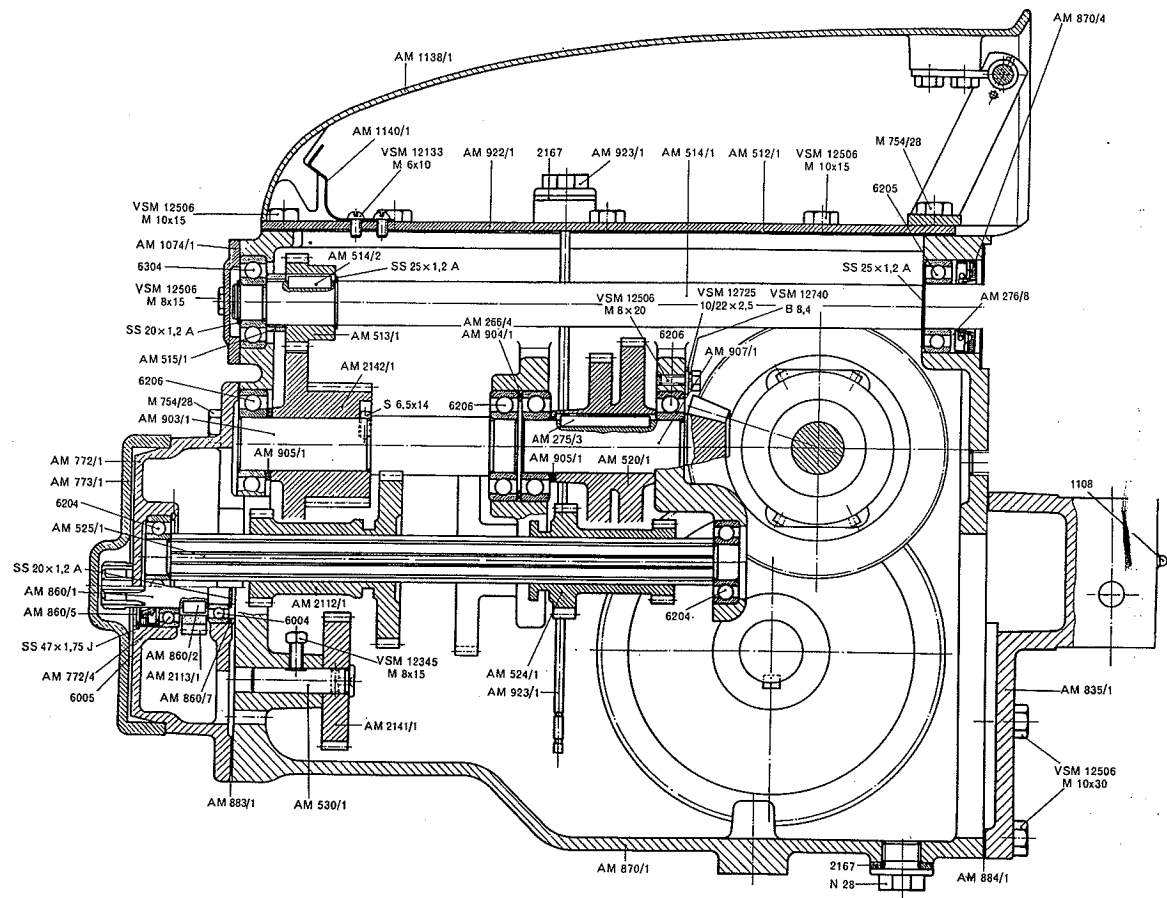

Rückwärtsgang - Marche arrière

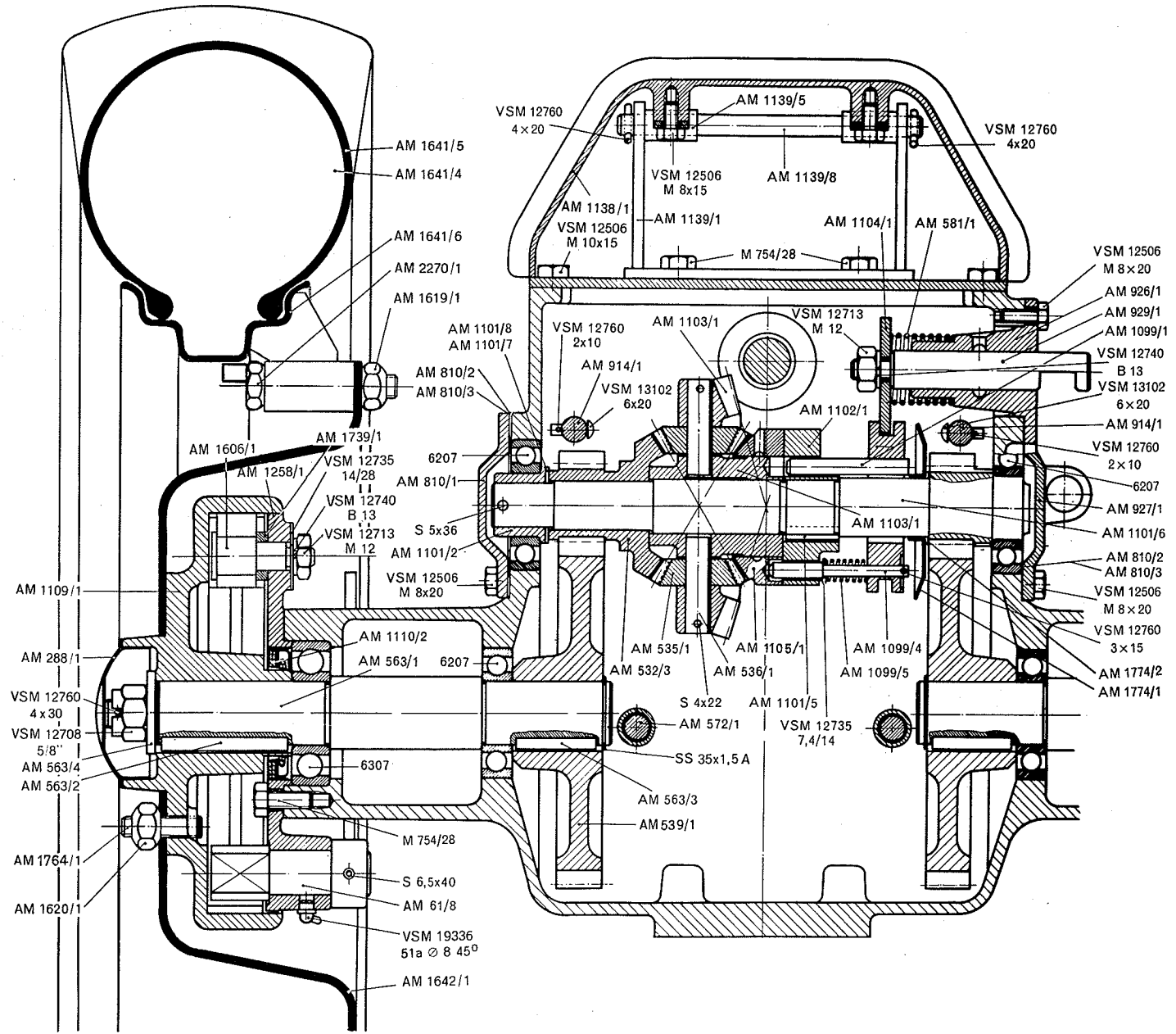

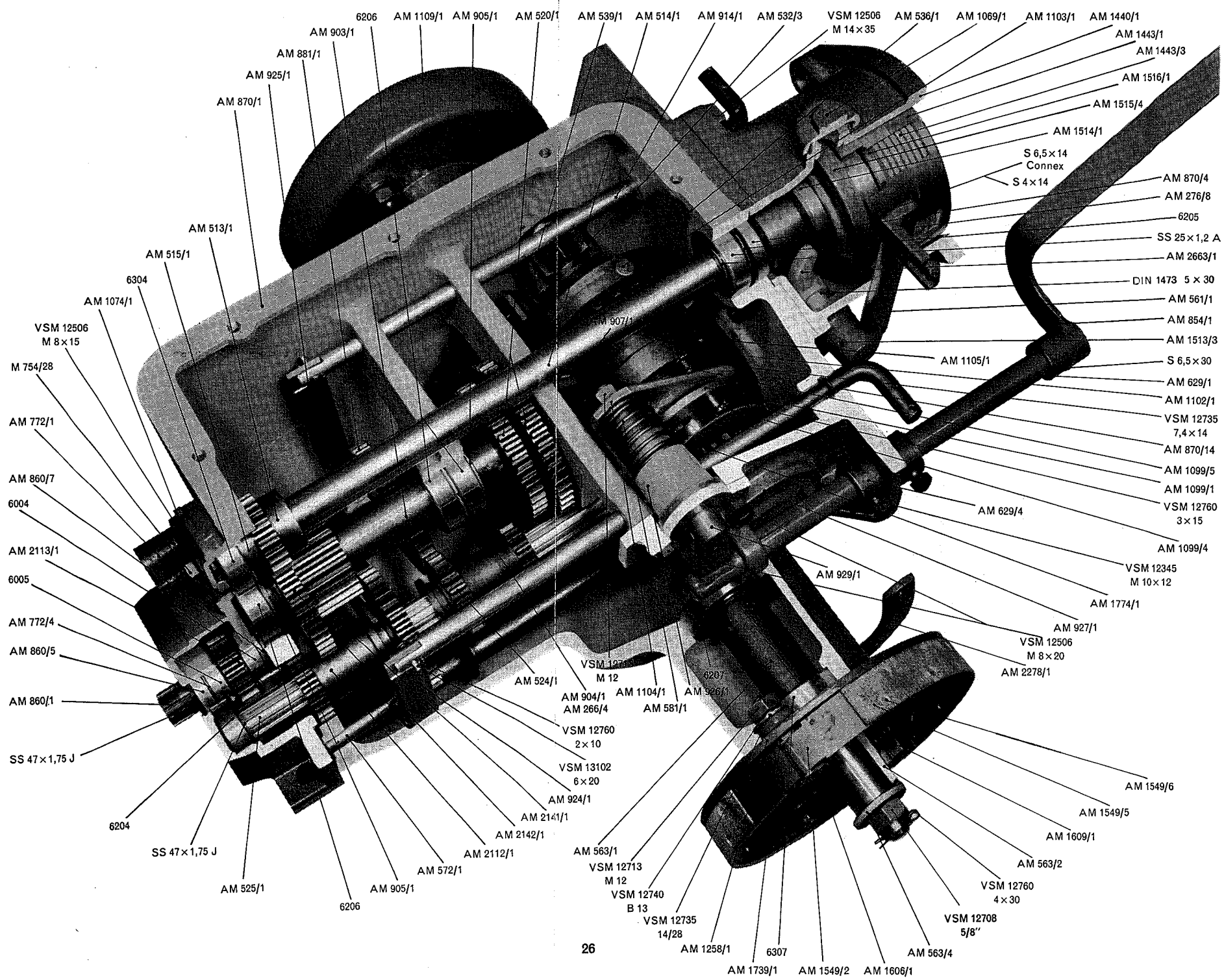

6206 AM 1109/1 AM 905/1 AM 520/1 AM 539/1 AM 514/1 AM 914/1 AM 532/3 VSM 12506 M 14x35 AM 536/1 AM 1069/1 AM 1103/1 AM 1440/1 AM 903/1 AM 881/1 AM 925/1 AM 870/1 AM 513/1 AM 515/1 6304 AM 1074/1 VSM 12506 M 8x15 M 754/28 AM 772/1 AM 860/7 6004 AM 2113/1 6005 AM 772/4 AM 860/5 AM 860/1 SS 47x1,75 J 6204 SS 47x1,75 J AM 525/1 6206 AM 905/1 AM 572/1 AM 2112/1 AM 2142/1 AM 2141/1 AM 924/1 VSM 13102 6x20 AM 563/1 VSM 12713 M 12 VSM 12740 B 13 VSM 12735 14/28 AM 1258/1 6307 AM 1739/1 AM 1549/2 AM 1606/1

AM 1443/1 AM 1443/3 AM 1516/1 AM 1515/4 AM 1514/1 S 6,5x14 Connex S 4x14 AM 870/4 AM 276/8 6205 SS 25x1,2 A AM 2663/1 DIN 1473 5x30 AM 561/1 AM 854/1 AM 1513/3 S 6,5x30 AM 629/1 AM 1102/1 VSM 12735 7,4x14 AM 870/14 AM 1099/5 AM 1099/1 VSM 12760 3x15 AM 1099/4 VSM 12345 M 10x12 AM 1774/1 AM 927/1 VSM 12506 M 8x20 AM 2278/1 AM 929/1 AM 1105/1 AM 629/4 AM 1099/1 AM 1099/5 AM 870/14 VSM 12735 7,4x14 AM 1102/1 AM 629/1 S 6,5x30 AM 1513/3 AM 854/1 AM 561/1 DIN 1473 5x30 AM 2663/1 SS 25x1,2 A 6205 AM 276/8 AM 870/4 S 4x14 S 6,5x14 Connex AM 1514/1 AM 1515/4 AM 1516/1 AM 1443/3 AM 1443/1 AM 1069/1 AM 536/1 VSM 12506 M 14x35 AM 532/3 AM 914/1 AM 514/1 AM 539/1 AM 520/1 AM 905/1 AM 1109/1 6206 AM 903/1 AM 881/1 AM 925/1 AM 870/1 AM 513/1 AM 515/1 6304 AM 1074/1 VSM 12506 M 8x15 M 754/28 AM 772/1 AM 860/7 6004 AM 2113/1 6005 AM 772/4 AM 860/5 AM 860/1 SS 47x1,75 J 6204 SS 47x1,75 J AM 525/1 6206 AM 905/1 AM 572/1 AM 2112/1 AM 2142/1 AM 2141/1 AM 924/1 VSM 13102 6x20 AM 563/1 VSM 12713 M 12 VSM 12740 B 13 VSM 12735 14/28 AM 1258/1 6307 AM 1739/1 AM 1549/2 AM 1606/1

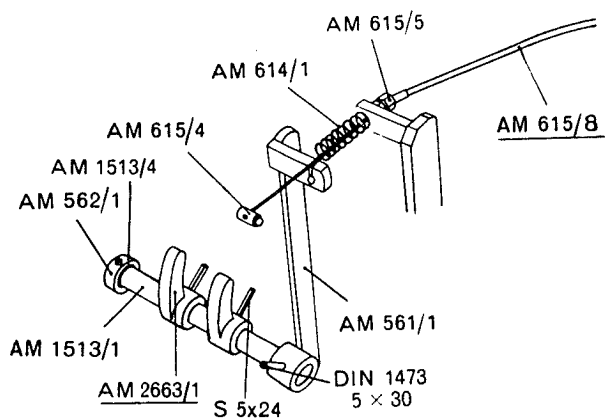
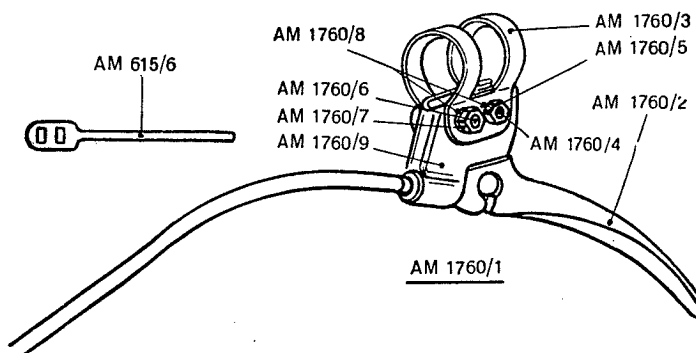
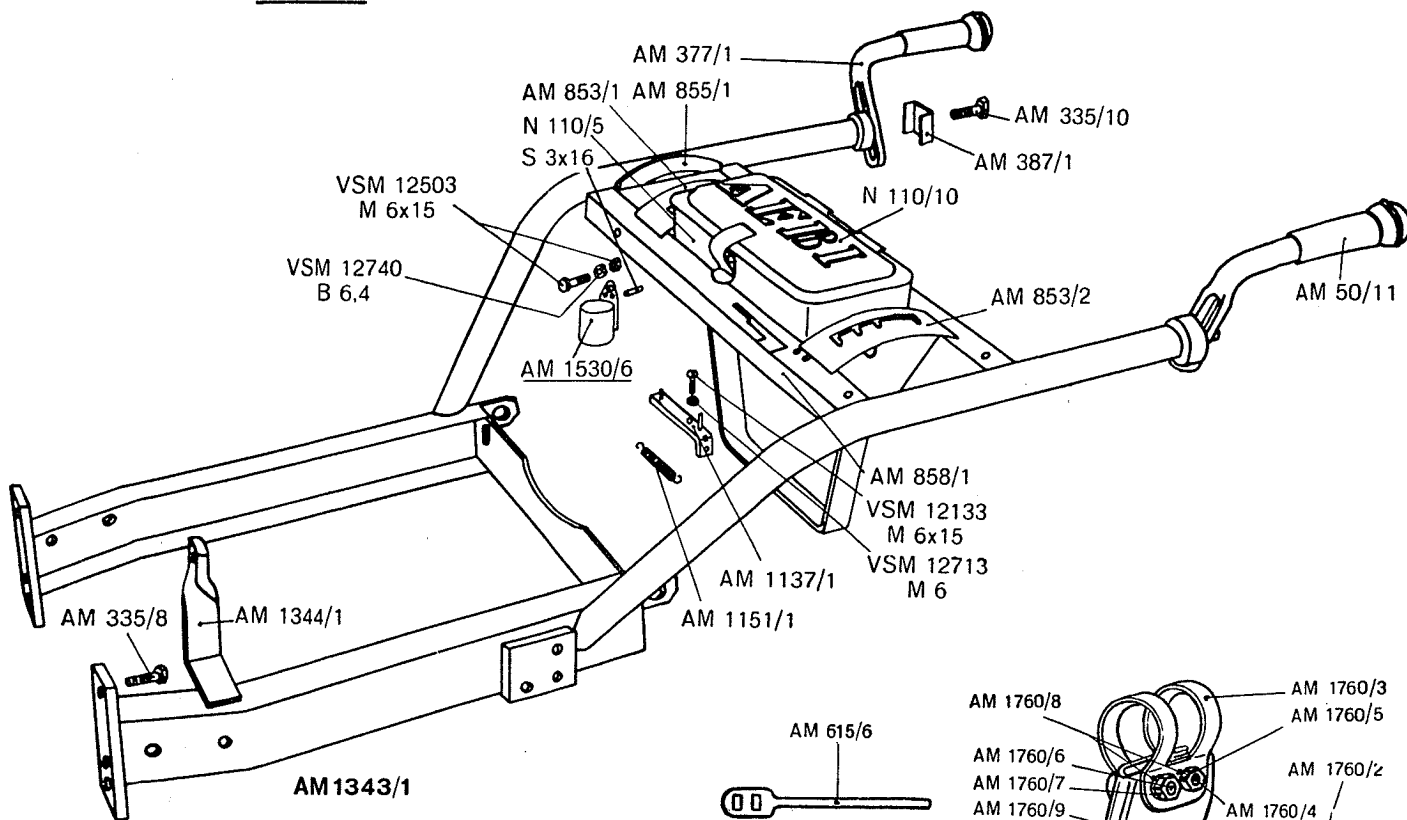
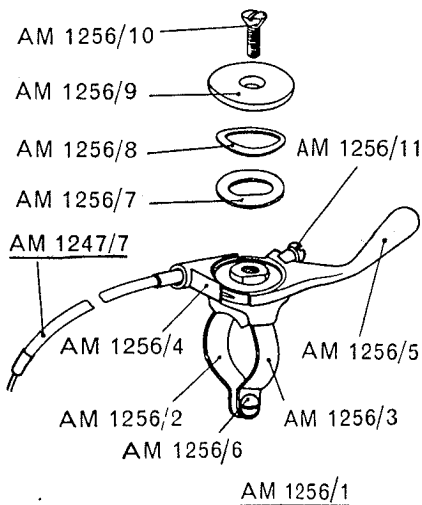

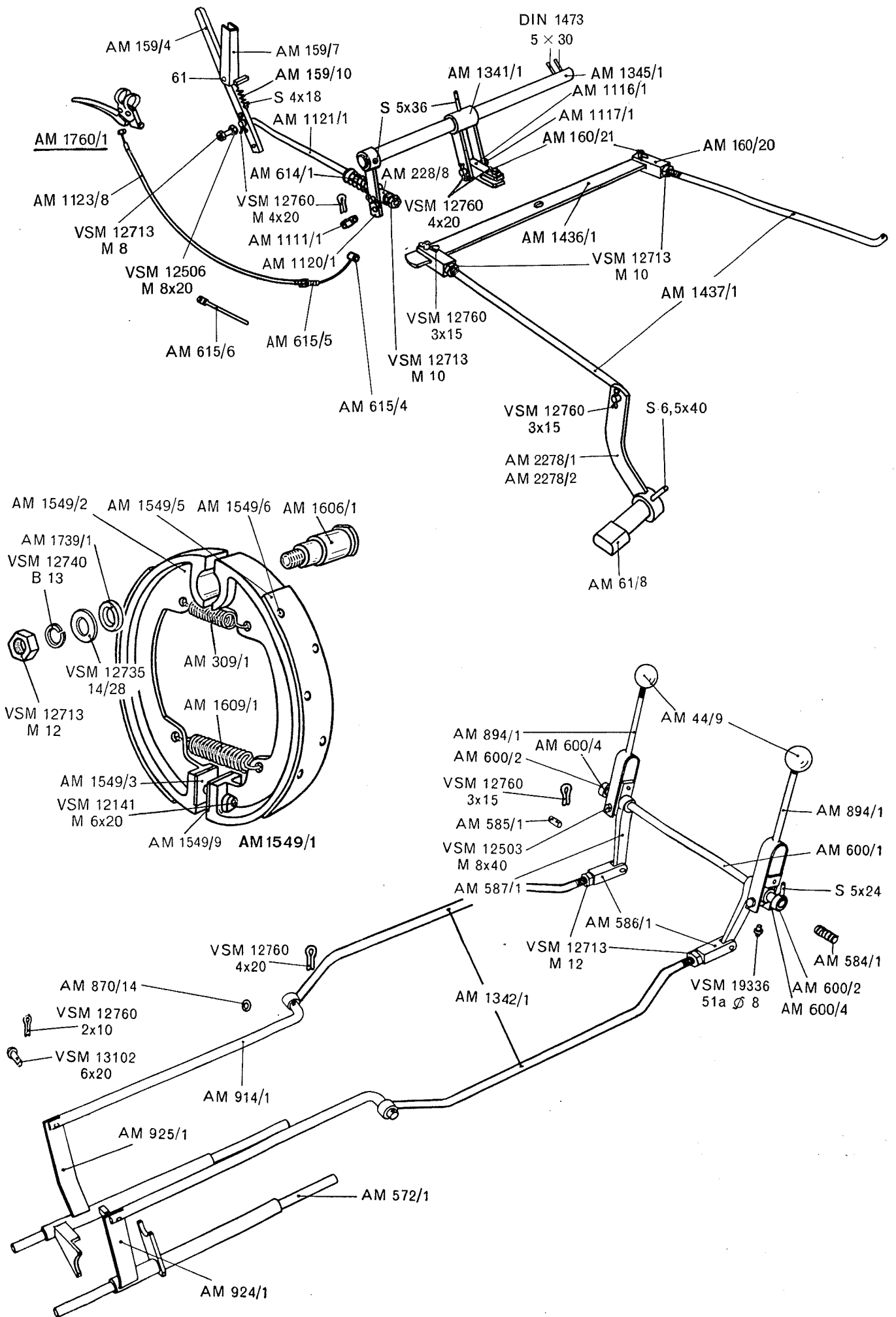

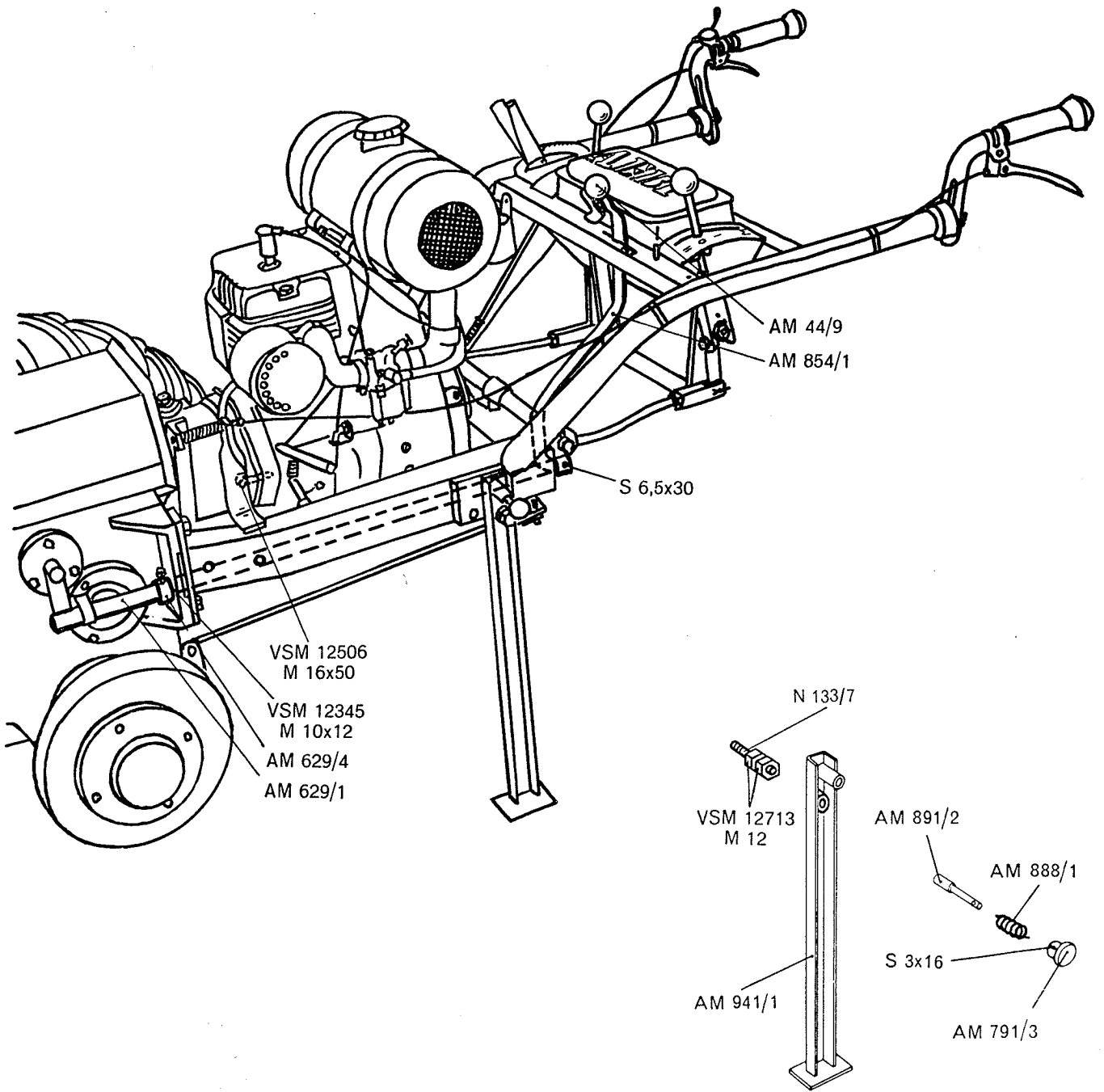

N 103/17



43



1223



AM 1240/1



N 103/7
N 103/31

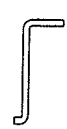

AM 116/1



245



246

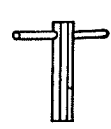

AM 2589/1
AM 2589/2

Seeger-Sicherungen (SS)

A = Aussensicherung (Welle)
J = Innensicherung (Bohrung)

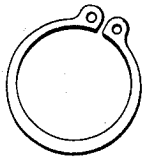

A



J

Bagues «Seeger» (SS)

A = Bague extérieure
J = Bague intérieure

Anelli elastici (SS)

A = Anello esterno
J = Anello interno

*	
4	A 20×1,2
3	A 25×1,2
2	A 35×1,5
1	A 70×2,5
2	J 47×1,75

Schwerspannstifte (S)

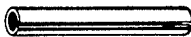

* Anzahl pro Maschine
* quantité par machine
* quantità per ogni macchina

Goupilles élastiques (S)

Spine (S)

*	
2	S 3×16
5	S 4×14
2	S 4×18
4	S 4×22
5	S 5×24
1	S 5×36
1	S 6,5×14
1	S 6,5×30
3	S 6,5×40
1	S 7×90
1	S 12×90
3	S 6,5×14 Connex

Dichtungen / Joints / Guarnizioni

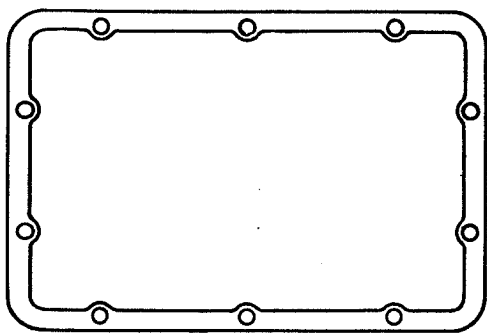

AM 512/1

Getriebekasten oben
Couvercle boîte à engrenages
Coperchio carter ingranaggi

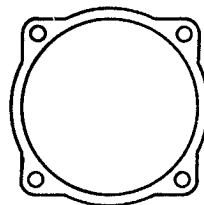

AM 351/1

Schwinghebelgehäuse
Cage de bielle
Carter di biella

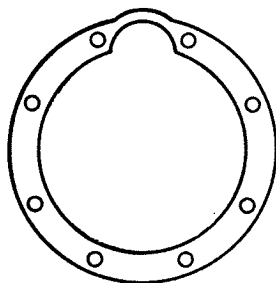

AM 883/1

Getriebekasten vorn
Flasque d'accouplement avant
Carter ingranaggi davanti

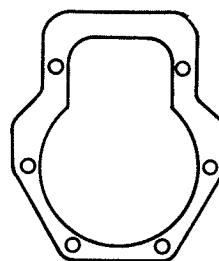

AM 884/1

Getriebekasten hinten
Boîte à engrenages arrière
Carter ingranaggi dietro

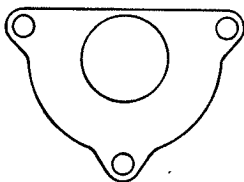

AM 2235/1

Kupplung
Embrayage
Frizione

	Ersatzteilverzeichnis	Nomenclature	Nomenclatura	abgebildet auf illustré sur illustrato su	Seite page pagina ▼
AM 6/1	Mitnehmerplatte	Plaque d'entraînement	Piastrina d'attacco		22
AM 11/3	Keilriemen 13/8×710	Courroie trapézoïdale	Cinghia trapezoidale		23
N 15	Kronenmutter M 12	Ecrou crénelé M 12	Dado a corona M 12		22
AM 18/1	Messerrücken 1,60 m	Tringle de lame 1,60 m	Striscia di lama 1,60 m		22
AM 18/8	Messer 1,60 m	Lame 1,60 m	Lama 1,60 m		22
AM 19/1	Balkenblatt A 35, 1,60 m	Barre nue A 35, 1,60 m	Barra nuda A 35, 1,60 m		
AM 19/2	Balkenblatt A 33, 1,60 m	Barre nue A 33, 1,60 m	Barra nuda A 33, 1,60 m		
N 28	Verschlusszapfen 1/2'' Gas	Bouchon de carter 1/2'' gaz	Tappo del carter 1/2'' gas		23
AM 32/2	Einlegfederkeil 8/7×35	Clavette 8/7×35	Chiavetta 8/7×35		23
33	Mittelschnittfinger	Doigt intermédiaire	Dente barra semifitta		22
34	Fingerplatte zu 33 und 35	Contreplaque pour 33 et 35	Piastrina per 33 e 35		22
35	Normalschnittfinger	Doigt normal	Dente barra normale		22
37	Fingerplatte zu 41	Contreplaque pour 41	Piastrina per 41		22
41	Tiefschnittfinger	Doigt à regain	Denta barra fitta		22
43	Ölpintli normal	Burette	Oliatore		29
AM 44/9	Kugelgriff	Pomme de poignée	Impugnatura sferica		28
AM 50/11	Holmengriff	Poignée de mancheron	Manopola		27
60	Senkniete 5,3×25	Rivet 5,3×25	Ribattino 5,3×25		
61	Senkniete 5,3×18	Rivet 5,3×18	Ribattino 5,3×18		28
AM 61/8	Bremswelle 30×88	Arbre de frein 30×88	Albero di freno 30/88		28
62	Niete 5,3×20	Rivet 5,3×20	Ribattino 5,3×20		
63	Niete 5,3×13	Rivet 5,3×13	Ribattino 5,3×13		
N 103/7	Gabelschlüssel 17/22	Clef à fourche 17/22	Chiave 17/22		29
N 103/17	Benzinrichter	Entonnoir	Imbuto		29
N 103/31	Gabelschlüssel 11/14	Clef à fourche 11/14	Chiave 11/14		29
AM 107/1	Mahdenblech links	Tôle à andain gauche	Asse andana sinistra		22
AM 107/4	Mahdenblech rechts	Tôle à andain droite	Asse andana destra		22
N 110/5	Werkzeugkasten ohne Deckel	Boîte à outils	Cassetta utensili		27
N 110/10	Werkzeugkastendeckel	Couvercle	Coperchio		27
AM 114/11	Messinghohniete 3,6×10,7	Rivet creux laiton 3,6×10,7	Ribattino ottone 3,6×10,7		24
AM 116/1	Messerhaken	Crochet tire-lame	Gancio leva-lama		29
123	Niete 5,3×15	Rivet 5,3×15	Ribattino 5,3×15		
AM 125/1	Balkenblatt A 35, 1,90 m	Barre nue A 35, 1,90 m	Barra nuda A 35, 1,90 m		
AM 125/2	Balkenblatt A 33, 1,90 m	Barre nue A 33, 1,90 m	Barra nuda A 33, 1,90 m		
AM 126/1	Messerrücken 1,90 m	Tringle de lame 1,90 m	Striscia di lama 1,90 m		22
AM 126/8	Messer 1,90 m	Lame 1,90 m	Lama 1,90 m		22
N 133/7	Stiftschraube M 12×75	Goujon M 12×75	Perno M 12×75		29
AM 159/4	Handhebel mit Klappe	Levier avec poignée	Leva a mano		28
AM 159/7	Klappe	Poignée à loquet	Valvola d'arresto		28
AM 159/10	Zugfeder 9/1,6×35	Ressort 9/1,6×35	Molla 9/1,6×35		28
AM 160/20	Gelenkgabel	Ecrou à charnière	Forcella		28
AM 160/21	Gelenkzapfen Ø 10×35	Goujon Ø 10×35	Perno Ø 10×35		28
AM 164/10	Ausgl. Scheibe Ø 35/45×0,2	Rondelle Ø 35/45×0,2	Ranella Ø 35/45×0,2		
AM 164/11	Ausgl. Scheibe Ø 35/45×0,5	Rondelle Ø 35/45×0,5	Ranella Ø 35/45×0,5		
AM 167/1	Messerkopfgehäuse	Corps	Morsetto fisso		22
AM 167/2	Spannklaue	Griffe de serrage	Morsetto mobile		22
AM 167/3	Spannschraube	Vis de serrage	Bullone a testa conica		22

AM 167/4	Konuszapfen	Goujon conique	Perno conico	22
AM 181/1	Hülse	Douille	Bussola	23
AM 182/1	Schinghebelzapfen	Goujon à œillet	Perno di biella	23
AM 182/2	Druckfeder 20/2,3×27	Ressort 20/2,3×27	Molla 20/2,3×27	23
AM 182/3	Unterlagscheibe 14,5/21×2,5	Rondelle 14,5/21×2,5	Ranella 14,5/21×2,5	23
AM 226/8	Vibrationsblock	Caoutchouc amortisseur	Blocco ammortizzatore	23
AM 228/8	Kreuzkopf	Tête à croisillon	Testa a croce	28
245	Durchschlag	Poinçon	Punzone	29
246	Meissel	Burin	Scalpello	29
AM 250/1	Messerkopf komplett	Tête de lame complète	Testa di lama completa	22
259	Sohle zum rechten Schuh	Semelle pour sabot droit	Suola per scarpa destra	22
AM 259/1	Mahdenbrettschraube	Boulon M 12×72	Bullone asse andana	22
AM 262/1	Lagerdeckel	Couvercle	Coperchio	23
AM 262/2	Simmerring 30/40×7	Joint d'arbre 30/40×7	Guarnizione 30/40×7	23
AM 266/2	Simmerring 38/56×12	Joint d'arbre 38/56×12	Guarnizione 38/56×12	23
AM 266/4	Ausgl.-Scheibe 52/62×0,5	Rondelle 52/62×0,5	Ranella 52/62×0,5	24
AM 275/3	Einlegfederkeil 8/7×50	Clavette 8/7×50	Chiavetta 8/7×50	24
AM 276/8	Ausgl.-Scheibe 40/50×0,5	Rondelle 40/50×0,5	Ranella 40/50×0,5	24
AM 288/1	Raddeckel	Couvercle du moyeu	Coperchio della ruota	25
AM 297/1	Schwinger	Tôle oscillante	Oscillatore	23
AM 297/5	Unterlagscheibe 11,5/30×3	Rondelle 11,5/30×3	Ranella 11,5/30×3	23
AM 309/1	Zugfeder 12/2,3×50	Ressort 12/2,3×50	Molla 12/2,3×50	28
AM 322/1	Schwinghebelgehäuse	Cage de bielle	Carter di biella	23
AM 323/1	Kurbelgehäuse	Cage de l'arbre manivelle	Carter di manovella	23
AM 323/6	Simmerring 30/52×10	Joint d'arbre 30/52×10	Guarnizione 30/52×10	23
AM 325/1	Kreuzkopf	Tête à croisillon	Testa a croce	23
AM 326/1	Kugellagerdeckel	Couvercle	Coperchio	23
AM 331/4	Schwinghebel	Bielle	Biella	23
AM 332/1	Führungsplatte	Plaque de guidage	Piastra di guida	23
AM 332/2	Schraube M10×55 mit Mutter	Boulon avec écrou	Bullone c.dado e coppiglia	23
333	Klinge AEBI 76×81 mm	Section AEBI 76×81 mm	Sezione AEBI 76×81 mm	22
333a	Klinge mit 3 ungl. Löchern	Section à 3 trous inégaux	Sezione a 3 fori diversi	22
333b	Klinge mit 3 gleichen Löchern	Section à 3 trous égaux	Sezione a 3 fori uguali	22
AM 333/1	Kurbelzapfen 25×78	Goujon plateau manivelle	Perno di manovella	23
AM 333/2	Gleitstein	Coulisseau	Blocchetto	23
AM 334/1	Schwingerhalter	Support de tôle	Supporto per oscillatore	23
AM 334/7	Schraube M 12×85 m N 15	Boulon avec N 15 et goupille	Bullone con N 15 e coppiglia	23
AM 335/8	6-kt.-Stahlschr. M 14×25	Vis en acier M 14×25	Bullone d'acciaio M 14×25	27
AM 335/10	6-kt.-Stahlschr. M 12×35	Vis en acier M 12×35	Bullone d'acciaio M 12×35	23
AM 337/1	Stopfen Ø 22×24	Bouchon Ø 22×24	Tappo Ø 22×24	23
AM 337/2	Lederpackung 18/5×3	Joint cuir 18/5×3	Guarnizione cuoio 18/5×3	23
AM 346/5	Unterlagscheibe 10,5/15×2,5	Rondelle 10,5/15×2,5	Ranella 10,5/15×2,5	23
AM 347/7	Lasche	Fer plat	Ferro piatto	23
AM 351/1	Flanschdichtung	Joint (cage bielle)	Guarnizione carter biella	23
AM 377/1	Handgriff komplett	Poignée complète	Impugnatura completa	27

386	Schuhschraube M 12×25	Boulon de semelle M 12×25	Bullone M 12×25 per suola	22
AM 387/1	Unterlage	Plaque de serrage	Piastrina	27
AM 388/8	Balkenschutz Holz 1,60 m	Protection de barre bois	Protez. barra legno 1,60 m	
AM 388/9	Balkenschutz Holz 1,90 m	Protection de barre bois	Protez. barra legno 1,90 m	
AM 389/2	Balkenblatt A 33, 1,45 m	Barre nue A 33, 1,45 m	Barra nuda A 33, 1,45 m	
AM 389/3	Balkenblatt A 41, 1,45 m	Barre nue A 41, 1,45 m	Barra nuda A 41, 1,45 m	
AM 390/1	Messer 1,45 m	Lame 1,45 m	Lama 1,45 m	22
AM 390/2	Messerrücken 1,45 m	Tringle de lame 1,45 m	Striscia di lama 1,45 m	22
458	Schuhschraube M 12×35	Boulon de sabot M 12×35	Bullone per scarpa M 12×35	22
467	Gegenschn.z.rechten Schuh	Contreplaque sabot droit	Piastra scarpa destra	22
AM 512/1	Dichtung 264/390×0,3	Joint 264/390×0,3	Guarnizione 264/390×0,3	31
AM 513/1	Antriebsrad Z = 20	Pignon de commande	Ingranaggio di comando	26
AM 514/1	Antriebswelle	Arbre de commande	Albero di comando	26
AM 514/2	Einlegfederkeil 8/7×25	Clavette 8/7×25	Chiavetta 8/7×25	24
AM 515/1	Distanzring 32/26×12	Anneau d'espacement	Anello 32/26×12	26
AM 520/1	Doppelrad Z = 47/40	Roue dentée double	Ingranaggio doppio	26
AM 524/1	Schiebrad Z = 17/24	Roue à coulisse	Pignone scorrevole	26
AM 525/1	Keilwelle Ø 30×390	Arbre cannelé Ø 30×390	Albero scanalato	26
AM 528/1	Distanzrohr 30/25×14	Douille d'espacement	Bussola 30/25×14	23
AM 530/1	Bolzen Ø 18×58	Goujon Ø 18×58	Perno Ø 18×58	24
AM 532/3	Losritzel Z = 9	Pignon libre	Pignone libero	
AM 535/1	Differentialritzel Z = 11	Pignon du différentiel	Pignone del differenziale	25
AM 536/1	Zapfen Ø 14×53	Goujon Ø 14×53	Perno Ø 14×53	26
AM 539/1	Stirnrad Z = 38	Roue cylindrique 38 dents	Ingranaggio cilindrico	26
AM 552/1	Kupplungsbelag	Garniture d'embrayage	Guarnizione di frizione	24
AM 557/1	Kupplungsfeder 20/2,3×43	Ressort d'embr. 20/2,3×43	Molla frizione 20/2,3×43	24
AM 561/1	Ausrückhebel	Levier de débrayage	Leva di disinnesto	26
AM 562/1	Ring 26/16×11	Bague 26/16×11	Anello 26/16×11	27
AM 563/1	Fahrachse Ø 40×277	Essieu Ø 40×277	Asse delle ruote	26
AM 563/2	Einlegfederkeil 10/8×70	Clavette 10/8×70	Chiavetta 10/8×70	26
AM 563/3	Einlegfederkeil 10/8×45	Clavette 10/8×45	Chiavetta 10/8×45	25
AM 563/4	Unterlagscheibe 45/16,5×5	Rondelle 45/16,5×5	Ranella 45/16,5×5	26
AM 572/1	Gabelführung 14×421	Guide 14×421	Guida 14×421	28
AM 581/1	Druckfeder 39/3×85	Ressort 39/3×85	Molla 39/3×85	26
AM 584/1	Druckfeder 15/2×34	Ressort 15/2×34	Molla 15/2×34	28
AM 585/1	Bolzen Ø 8×34	Goujon Ø 8×34	Perno Ø 8×34	28
AM 586/1	Gelenkgabel	Ecrou à charnière	Forcella di giunto	28
AM 587/1	Gelenkhebel	Levier à charnière	Leva di giunto	28
AM 600/1	Welle Ø 14×411	Arbre Ø 14×411	Albero Ø 14×411	28
AM 600/2	Stellring Ø 25×10	Bague d'arrêt Ø 25×10	Anello d'arresto Ø 25×10	28
AM 600/4	Unterlagscheibe 14,5/28×0,75	Rondelle 14,5/28×0,75	Ranella 14,5/28×0,75	28
AM 614/1	Druckfeder 15/2×80	Ressort 15/2×80	Molla 15/2×80	27
AM 615/4	Klemmnippel	Vis serre-câble	Vite di serraggio-cavo	27
AM 615/5	Verstellschraube mit Mutter	Boulon de réglage	Bullone di regolazione	27
AM 615/6	Kabelband	Attache-gaine	Ferma filo	27

AM 615/8	Kupplungskabel komplett	Câble d'embrayage complet	Cavo frizione completo	27
AM 615/10	Kabelschutz $\varnothing 7/10 \times 400$	Protection câble	Tubo protezione cavo	27
AM 629/1	Sperrstange	Tige de blocage	Stanga	29
AM 629/4	Stellring 35 \times 19	Bague d'arrêt 35 \times 19	Anello d'arresto 35 \times 19	29
AM 638/1	Verteiler	Diviseur	Divisore	22
741	Sohle zum linken Schuh	Semelle sabot gauche	Suola per scarpa sinistra	22
AM 742/1	Kurbelscheibe mit Zapfen	Plateau manivelle	Manovella con perno	23
748	Gegenschn. z. linken Schuh	Contreplaque sabot gauche	Piastra scarpa sinistra	22
M 754/28	6-kt.-Stahlschraube M 10 \times 25	Boulon acier M 10 \times 25	Bullone d'acciaio M 10 \times 25	22
M 754/29	6-kt.-Stahlschraube M 10 \times 30	Boulon acier M 10 \times 30	Bullone d'acciaio M 10 \times 30	22
AM 772/1	Anschlussgehäuse	Flasque d'accouplement	Flangia d'accoppiamento	24
AM 772/4	Ausgl.-Scheibe 35/45 \times 0,5	Rondelle 35/45 \times 0,5	Ranella 35/45 \times 0,5	24
AM 773/1	Gehäusedeckel	Couvercle	Coperchio	24
AM 791/3	Griff	Poignée	Impugnatura	29
AM 798/9	Kupplungswelle	Arbre d'embrayage	Albero d'innesto	23
AM 799/8	Schutz Erntebalken 1,60 m	Prot. barre moisson 1,60 m	Prot. barra frumento 1,60 m	
AM 799/10	Schutz Erntebalken 1,90 m	Prot. barre moisson 1,90 m	Prot. barra frumento 1,90 m	
AM 800/3	Bügel	Etrier	Staffa	23
AM 800/11	Zapfen 12 \times 36	Goujon 12 \times 36	Perno 12 \times 36	23
AM 800/19	Schraube M 10 \times 35 verbohrt	Boulon M 10 \times 35 percé	Bullone M 10 \times 35 forato	23
AM 800/21	Aufhängung	Suspension	Sospensione	23
AM 810/1	Abschlussdeckel	Couvercle	Coperchio	25
AM 810/2	Ausgl.-Scheibe 60/70 \times 0,2	Rondelle 60/70 \times 0,2	Ranella 60/70 \times 0,2	25
AM 810/3	Ausgl.-Scheibe 60/70 \times 0,5	Rondelle 60/70 \times 0,5	Ranella 60/70 \times 0,5	25
AM 811/1	Ölstandanzeiger	Jauge d'huile	Indicatore olio	23
AM 835/1	Deckel	Couvercle	Coperchio	24
AM 853/1	Schaltsegment rechts	Segment d'embrayage droit	Segmento d'innesto destra	27
AM 853/2	Schaltsegment links	Segment d'embr. gauche	Segmento d'inn. sinistra	27
AM 854/1	Hebel	Levier	Leva	29
AM 855/1	Träger	Support	Supporto	27
AM 858/1	Traverse	Traverse	Traversa	27
AM 860/1	Zwischenwelle 30 \times 76	Arbre intermédiaire 30 \times 76	Albero intermedio 30 \times 76	26
AM 860/2	Einlegfederkeil 8/7 \times 13	Clavette 8/7 \times 13	Chiavetta 8/7 \times 13	24
AM 860/5	Simmering 25/47 \times 10	Joint d'arbre 25/47 \times 10	Guarnizione 25/47 \times 10	26
AM 860/7	Distanzring 1 $\frac{1}{4}$ "	Bague d'espacement 1 $\frac{1}{4}$ "	Anello 1 $\frac{1}{4}$ "	26
AM 860/9	Ausgl. Scheibe 30/40 \times 0,5	Rondelle 30/40 \times 0,5	Ranella 30/40 \times 0,5	
AM 860/10	Ausgl. Scheibe 30/40 \times 0,2	Rondelle 30/40 \times 0,2	Ranella 30/40 \times 0,2	
AM 870/1	Getriebekasten	Carter boîte à vitesses	Scatola ingranaggi	26
AM 870/4	Simmering 25/52 \times 10	Joint d'arbre 25/52 \times 10	Guarnizione 25/52 \times 10	24
AM 870/14	Dichtungsring	Joint	Guarnizione	26
AM 880/1	Ritzelwelle	Arbre à pignon	Albero a pignone	24
AM 880/4	Einlegfederkeil 8/7 \times 32	Clavette 8/7 \times 32	Chiavetta 8/7 \times 32	24
AM 881/1	Stirnrad Z = 41	Roue cylindrique, 41 dents	Ingranaggio cilindrico	24
AM 883/1	Dichtung	Joint	Guarnizione	24
AM 884/1	Dichtung	Joint	Guarnizione	24
AM 888/1	Druckfeder 12/1,6 \times 36	Ressort 12/1,6 \times 36	Molla 12/1,6 \times 36	29
AM 891/2	Federbolzen 12 \times 76	Verrou 12 \times 76	Chiavistello 12 \times 76	29
AM 894/1	Schalthebel	Levier d'embrayage	Leva d'innesto	28

AM 903/1	Welle $\varnothing 33 \times 159$	Arbre $\varnothing 33 \times 159$	Albero $\varnothing 33 \times 159$	24
AM 904/1	Scheibe 50/60 $\times 2$	Rondelle 50/60 $\times 2$	Ranella 50/60 $\times 2$	26
AM 905/1	Distanzring 31/40 $\times 4$	Bague d'espac. 31/40 $\times 4$	Anello 31/40 $\times 4$	24
AM 907/1	Kegelritzel Z = 9	Pignon conique	Pignone conico	26
AM 914/1	Schiebestange 14 $\times 430$	Tige d'embrayage 14 $\times 430$	Asta d'innesto 14 $\times 430$	28
AM 922/1	Getriebekastendeckel	Couvercle du carter	Coperchio carter	24
AM 923/1	Ölstandanzeiger	Jauge d'huile	Indicatore olio	24
AM 924/1	Schaltgabel links	Fourche de gauche	Forcella d'innesto sinistra	28
AM 925/1	Schaltgabel rechts	Fourche de droite	Forcella d'innesto destra	28
AM 926/1	Lagerflansch	Bride de palier	Flangia del cuscinetto	26
AM 927/1	Lagerdeckel	Couvercle	Coperchio	26
AM 929/1	Sperrbolzen 22 $\times 132$	Goujon 22 $\times 132$	Perno 22 $\times 132$	26
AM 941/1	Stütze	Béquille	Supporto	29
AM 999/1	Keilriemenscheibe	Poulie à gorges	Puleggia a gole	23
AM 1002/1	Keilriemenscheibe	Poulie à gorges	Puleggia a gole	23
1047	Rechter Schuh	Sabot de droite	Scarpa destra	22
AM 1069/1	Lüftungzapfen	Bouchon reniflard	Tappo	24
AM 1074/1	Abschlussdeckel	Couvercle	Coperchio	24
AM 1099/1	Kupplungskäfig	Disque d'embrayage	Disco frizione	26
AM 1099/4	Zapfen $\varnothing 12 \times 77$	Goujon $\varnothing 12 \times 77$	Perno $\varnothing 12 \times 77$	26
AM 1099/5	Druckfeder 10/0,75 $\times 27$	Ressort 10/0,75 $\times 27$	Molla 10/0,75 $\times 27$	26
AM 1101/2	Hülse 45 $\times 31$	Douille 45 $\times 31$	Bussola 45 $\times 31$	25
AM 1101/5	Einlegfederkeil 8/7 $\times 30$	Clavette 8/7 $\times 30$	Chiavetta 8/7 $\times 30$	25
AM 1101/6	Differentialwelle	Arbre du différentiel	Albero del differenziale	25
AM 1101/7	Ausgl.-Scheibe 26/40 $\times 0,5$	Rondelle 26/40 $\times 0,5$	Ranella 26/40 $\times 0,5$	25
AM 1101/8	Ausgl.-Scheibe 26/40 $\times 0,2$	Rondelle 26/40 $\times 0,2$	Ranella 26/40 $\times 0,2$	25
AM 1102/1	Kupplungsnahe	Moyeu d'accouplement	Mozzo della frizione	26
AM 1103/1	Tellerrad Z = 29	Roue dentée conique	Ingranaggio conico	26
AM 1104/1	Sperrgabel 96/115 $\times 6$	Fourche 96/115 $\times 6$	Forcella 96/115 $\times 6$	26
AM 1105/1	Kupplungsrad Z = 21	Pignon conique, 21 dents	Pignone conico, 21 denti	26
1108	Schmiernippel	Graisseur à pression	Ingrassatore	23
AM 1109/1	Fahrradnabe	Moyeu de roue	Mozzo della ruota	26
AM 1110/2	Simmerring 48/72 $\times 12$	Joint d'arbre 48/72 $\times 12$	Guarnizione 48/72 $\times 12$	25
AM 1111/1	Gelenkzapfen 10/10 $\times 25$	Goujon 10/10 $\times 25$	Perno 10/10 $\times 25$	28
AM 1116/1	Gabel	Fourche	Forcella	28
AM 1117/1	Zapfen $\varnothing 12 \times 52$	Goujon $\varnothing 12 \times 52$	Perno $\varnothing 12 \times 52$	28
AM 1120/1	Bremshebel	Levier	Leva del freno	28
AM 1121/1	Bremsstange	Tige	Stanga del freno	28
AM 1123/8	Bremskabel komplett	Câble de frein complet	Cavo del freno completo	28
AM 1137/1	Riegel	Verrou	Chiavistello	27
AM 1138/1	Verdeck	Protection	Protezione	25
AM 1139/1	Träger	Support	Supporto	25
AM 1139/5	Scharnier	Charnière	Cerniera	25
AM 1139/8	Stift $\varnothing 12 \times 168$	Cheville $\varnothing 12 \times 168$	Perno $\varnothing 12 \times 168$	25
AM 1140/1	Blattfeder	Ressort à lame	Molla piatta	24

AM 1151/1	Zugfeder 10/0,75×45	Ressort 10/0,75×45	Molla 10/0,75×45	27
1197	Reibungsplatte Mittelschn.	Plaque d'usure interm.	Piastra consumo semifitta	22
1198	Reibungsplatte Tiefschnitt	Plaque d'usure à regain	Piastra consumo fitta	22
1207	Fingerschraube M 10×32	Boulon de doigt M 10×32	Bullone per dente M 10×32	22
1208	Fingerschraube M 10×37	Boulon de doigt M 10×37	Bullone per dente M 10×37	22
1217	Reibungsplatte Normalschn.	Plaque d'usure normale	Piastra consumo normale	22
1218	Reibungsplatte zusätzlich	Plaque d'usure suppl.	Piastra consumo suppl.	22
1223	Fettpresse	Pompe de graissage	Pompa di lubrificazione	29
1240	Druckfeder 27/5,5×28	Ressort 27/5,5×28	Molla 27/5,5×28	22
AM 1240/1	Spezienschlüssel SW 22×50	Clef spéciale SW 22×50	Chiave speciale	29
1246	Messerhalter Normalschn.	Pince-lame barre normale	Premi-lama normale	22
1247	Messerhalter Mittelschn.	Pince-lame barre interm.	Premi-lama semifitta	22
AM 1247/7	Gaskabel kompl.	Câble complet des gaz	Cavo del gas compl.	27
1248	Messerhalter Tiefschnitt	Pince-lame à regain	Premi-lama barra fitta	22
1250	Putzplatte	Plaque de débouillage	Piastrina di pulizia	22
AM 1256/1	Gasregulierhebel rechts	Levier complet des gaz	Leva completa del gas	27
AM 1256/2	Klemmbacke mit Gewinde	Bride à pas de vis	Brida con filetto	27
AM 1256/3	Klemmbacke ohne Gewinde	Bride sans pas de vis	Brida senza filetto	27
AM 1256/4	Gehäuse rechts	Base de levier	Base della leva	27
AM 1256/5	Handhebel rechts	Levier	Leva	27
AM 1256/6	Spannschraube	Vis de serrage	Vite di serraggio	27
AM 1256/7	Unterlagscheibe	Rondelle	Ranella	27
AM 1256/8	Federscheibe	Rondelle à ressort	Ranella spaccata	27
AM 1256/9	Deckscheibe	Couvercle	Coperchio	27
AM 1256/10	Linsenschraube	Vis	Vite	27
AM 1256/11	Rundkopfschraube	Vis à tête ronde	Bullone a testa bombata	27
AM 1258/1	Bremsdeckel	Couvercle du frein	Coperchio del freno	26
AM 1341/1	Träger	Support	Supporto	28
AM 1342/1	Schaltstange	Tringle d'embrayage	Stanga d'innesto	28
AM 1343/1	Lenker komplett	Ensemble des mancherons	Stegole complete	27
AM 1344/1	Gegenhalter	Support	Supporto	27
AM 1345/1	Bremswelle Ø20×446	Arbre de frein Ø20×446	Albero freno Ø20×446	28
AM 1436/1	Waagbalken	Balancier	Giogo	28
AM 1437/1	Bremsstange	Tringle	Stanga del freno	28
AM 1440/1	Kupplungsgehäuse	Cage d'embrayage	Carter frizione	24
AM 1441/1	Keilhülse	Moyeu cannelé	Bussola scanalata	24
AM 1443/1	Mitnehmer	Entraîneur	Campana per frizione	24
AM 1443/3	Äussere Lamelle	Lamelle extérieure	Lamella esterna	24
AM 1443/4	Innere Lamelle	Lamelle intérieure	Lamella interna	24
AM 1513/1	Ausrückwelle	Arbre de débrayage	Albero di frizione	27
AM 1513/4	Unterlagscheibe 17/30×1	Rondelle 17/30×1	Ranella 17/30×1	27
AM 1514/1	Druckring	Bague	Anello	24
AM 1515/3	Kerbstift 8×30	Goupille à rainure	Coppiglia scanalata	24
AM 1515/4	Federgehäuse	Cage de ressort	Base di molla	24
AM 1516/1	Kupplungsnahe	Moyeu d'embrayage	Mozzo della frizione	24

AM 1517/1	Lagerring $\varnothing 64/40$	Bague de palier $\varnothing 64/40$	Anello $\varnothing 64/40$	24
AM 1530/6	Ölpintlihalter komplett	Porte-burette, complet	Porta-oliatore completo	27
AM 1549/1	Bremsbacke komplett	Mâchoire de frein, complète	Mascella del freno compl.	28
AM 1549/2	Bremsbacken	Mâchoire de frein	Mascella del freno	28
AM 1549/3	Druckplättli 30/30×5	Plaquette d'appui du frein	Piastrina di pressione	28
AM 1549/5	Bremsbelag 30/4×226	Garniture de frein	Guarnizione del freno	28
AM 1549/6	Messinghohniete 3,6×10,7	Rivet creux laiton	Ribattino forato ottone	28
AM 1549/9	Plättli 28/28×0,5	Plaquette 28/28×0,5	Piastrina 28/28×0,5	28
AM 1549/10	Plättli 28/28×0,2	Plaquette 28/28×0,2	Piastrina 28/28×0,2	28
AM 1606/1	Lagerzapfen 25×64	Tenon de palier	Perno del cuscinetto	28
AM 1609/1	Zugfeder 18/3×72	Ressort 18/3×72	Molla 18/3×72	28
AM 1619/1	6-kt.-Spez. Mutter SW 22×15	Ecrou spécial 6 pans	Dado esagonale speciale	25
AM 1620/1	6-kt.-Spez. Mutter SW 22×20	Ecrou spécial 6 pans	Dado esagonale speciale	25
AM 1641/4	Luftschlauch 6,50–16''	Chambre à air 6,50–16''	Camera d'aria 6,50–16''	25
AM 1641/5	Pneu 6,50–16''	Pneu 6,50–16''	Pneumatico 6,50–16''	25
AM 1641/6	Felge	Jante	Cerchione	25
AM 1642/1	Radscheibe	Disque de roue	Disco della ruota	25
1712	Linker Schuh	Sabot gauche	Scarpa sinistra	22
AM 1739/1	Distanzring 26/16×3,5	Anneau d'espacement	Anello 26/16×3,5	28
AM 1760/1	Kabelzughebel komplett	Levier de câble complet	Manetta del cavo completa	27
AM 1760/2	Handhebel	Levier	Manetta	27
AM 1760/3	Spannband	Bride de serrage	Staffa	27
AM 1760/4	Hebelschraube	Vis de levier	Bullone	27
AM 1760/5	6-kt.-Mutter	Ecrou 6 pans	Dado esagonale	27
AM 1760/6	Spannschraube	Vis de serrage	Bullone di serratura	27
AM 1760/7	6-kt.-Mutter	Ecrou 6 pans	Dado esagonale	27
AM 1760/8	Zahnscheibe	Rondelle à éventail	Ranella rigata	27
AM 1760/9	Gelenkstück	Pièce d'articulation	Giunto	27
AM 1764/1	Radriffelbolzen M 14	Vis cannelée M 14	Bullone a collo scanalato	25
AM 1774/1	Prallscheibe 100×1,25	Disque du différentiel	Disco per differenziale	26
AM 1774/2	Unterlagscheibe 33/38×0,75	Rondelle 33/38×0,75	Ranella 33/38×0,75	25
AM 1897/1	Ausleger	Porte-barre	Telaio porta barra	23
AM 1898/1	Balkenanschluss	Raccord porte-barre	Raccordo porta barra	23
AM 1899/1	Gabelkopf	Tête à fourche	Testa a forcella	23
AM 1899/4	Stift $\varnothing 14 \times 31$	Goujon 1 $\varnothing 4 \times 31$	Perno $\varnothing 14 \times 31$	23
AM 1932/1	Sicherungsblech	Plaque de sûreté	Piastrina di sicurezza	23
AM 2105/1	Ösenschraube 15×97	Vis à œillet	Vite ad occhiello	23
AM 2106/1	Zapfen $\varnothing 12 \times 50$	Goujon $\varnothing 12 \times 50$	Perno $\varnothing 12 \times 50$	23
AM 2112/1	Schiebrad Z = 20/39	Roue à coulisse	Pignone scorrevole	26
AM 2113/1	Ritzel Z = 19	Pignon, 19 dents	Pignone, 19 denti	26
AM 2141/1	Schmierrad Z = 28	Roue de graissage, 28 dents	Rotella di lubrificazione	24
AM 2142/1	Doppelrad Z = 24/44	Roue dentée double	Ingranaggio doppio	26
2167	Lederdichtung 22/35×3	Joint de cuir 22/35×3	Guarnizione cuoio	23
AM 2235/1	Dichtung (Kupplung)	Joint (embrayage)	Guarnizione (frizione)	24
AM 2270/1	Spezial-Schraube M 12	Boulon spécial M 12	Bullone speciale	25
AM 2278/1	Bremshebel links	Levier de frein gauche	Leva di freno sinistra	28
AM 2278/2	Bremshebel rechts	Levier de frein droit	Leva di freno destra	28

AM 2285/1	Träger	Support	Supporto	23
AM 2434/1	Bügel	Etrier	Staffa	23
AM 2449/1	Keilriemenverdeck	Protection en tôle	Protezione in lamiera	23
AM 2589/1	Steckschlüssel SW 22×240	Clef à douille SW 22×240	Chiave SW 22×240	29
AM 2589/2	Dorn 12×240	Broche 12×240	Spina 12×240	29
AM 2663/1	Ausrückdaumen mit Welle	Levier d'appui	Leva di disinnesto	27
AM 2844/1	6-kt.-Spez. Schr. M14×45	Boulon spécial 6 pans	Bullone esag. speciale	23
AM 2862/2	Federgehäuse	Cage de ressort	Base di molla	23
AM 2862/5	Schnäpper 25x23	Bouton à ressort 25 x 23	Bottone con molla	23
AM 2862/6	Halter	Support	Supporto	23
AM 2844/4	Unterlagscheibe 14,5/24×2	Rondelle 14,5/24×2	Ranella 14,5/24×2	23
AM 2953/1	Druckfeder 23/2,6×32	Ressort 23/2,6×32	Molla 23/2,6×32	23
AM 2981/1	Lagerstutzen	Support de palier	Supporto del cuscinetto	23
AM 2983/1	Distanzrohr 32/26×28	Douille d'espac. 32/26×28	Bussola 32/26×28	23
6004	Kugellager 20/42×12	Roulement à billes	Cuscinetto a sfere	26
6005	Kugellager 25/47×12	Roulement à billes	Cuscinetto a sfere	26
6204	Kugellager 20/47×14	Roulement à billes	Cuscinetto a sfere	26
6205	Kugellager 25/52×15	Roulement à billes	Cuscinetto a sfere	26
6206	Kugellager 30/62×16	Roulement à billes	Cuscinetto a sfere	26
6207	Kugellager 35/72×17	Roulement à billes	Cuscinetto a sfere	26
6209	Kugellager 45/85×19	Roulement à billes	Cuscinetto a sfere	23
6304	Kugellager 20/52×15	Roulement à billes	Cuscinetto a sfere	26
6307	Kugellager 35/80×21	Roulement à billes	Cuscinetto a sfere	25
51110	Achsiallager 50/70×14	Roulement à billes	Cuscinetto a sfere	24

VSM-Bezeichnungen (bei Bestellung Dimension des Stückes immer angeben)	Numéros VSM (en cas de commande toujours indiquer la dimension de la pièce)	Numeri VSM (per l'ordinazione bisogna indicare sempre le dimensioni del pezzo)	
VSM 12124	Zylinderschrauben	Vis à tête conique	Bulloni a testa conica
VSM 12133	Halbrundschrauben	Vis à tête demi-ronde	Bulloni a testa bombata
VSM 12141	Senkschrauben	Vis à tête conique	Bulloni a testa conica
VSM 12182	Zylinderschrauben	Vis à tête conique	Bulloni a testa conica
VSM 12252	Gewindestifte	Vis sans tête	Prigionieri
VSM 12345	Würfelschrauben	Vis à tête cubique	Bulloni a testa cubica
VSM 12503	6-kt.-Schrauben mit Mutter	Boulons 6-pans avec écrou	Bulloni esagonali con dado
VSM 12506	6-kt.-Stellschraube	Vis d'arrêt à tête 6-pans	Bulloni esagonali
VSM 12699	6-kt.-Muttern	Ecrous 6-pans	Dadi esagonali
VSM 12708	Kronenmuttern, engl. Gew.	Ecrous crénelés, pas anglais	Dadi a corona, filetto ingl.
VSM 12712	6-kt.-Muttern, engl. Gew.	Ecrous 6-pans, pas anglais	Dadi esagonali, filetto ingl.
VSM 12713	6-kt.-Muttern, metr. Gewinde	Ecrous 6-pans, pas métrique	Dadi esagonali, filetto metr.
VSM 12721	Kronenmuttern M-Gewinde	Ecrous crénelés, pas métrique	Dadi a corona, filetto metr.
VSM 12725	Halbblanke Unterlagscheibe	Rondelle semi-finie	Ranella semi finita
VSM 12731	Unterlagscheiben, grosse	Rondelles fortes	Rondelle spessore, grandi
VSM 12735	Unterlagscheiben, normale	Rondelles normales	Rondelle spessore, normali
VSM 12740	Federringe	Rondelles-ressorts	Rondelle spaccate
VSM 12760	Splinten	Goupilles fendues	Coppiglie
VSM 12824	Flachrundblechschrauben	Vis à tête bombée pour tôle	Bulloni a testa bombata
VSM 13102	Halbrundnieten	Rivets à tête demi-ronde	Ribattini a testa bombata
VSM 13127	Flachrundnieten	Rivets à tête bombée	Ribattini a testa bombata
VSM 19336	Schmiernippel	Graisseurs à pression	Ingrassatori
DIN 1473	Zylinderkerbstift KS 3	Goupille KS 3	Coppiglia KS 3



Unser Fabrikations- und Verkaufsprogramm

Heuerntemaschinen

Mähmaschinen, Motormäher, Einachs-traktoren, Heuwender, Schwadenrechen, Pferderechen, Handrechen, Schleifsteine, Heuaufzüge, Seilwinden, Heugebläse

Ackergeräte

Sämaschinen, Kleesämaschinen, Vielfachgeräte für Pferdezug u. Traktoren, Eggen, Walzen, Düngerstreuer, Kartoffelgraber, Rübenheber, Kartoffelsortiermaschinen

Dreschereianlagen

Dreschmaschinen, Strohpressen, Strohschüttler, Rönnten, Steigsichter, Entgranner, Kleedresch- und Reinigungsanlagen, Kleereiber

Futtermaschinen

Schrotmühlen, Schlagmühlen, Kartoffel-Dämpfer, Kartoffelquetschen, Futter-, Stroh- und Rübenschneider, Silohäcksler

Jauchepumpen

Hochdruck-Jauchepumpen, Beregnungs- und Verschlauchungsanlagen, Zentrifugal- und Handjauchepumpen, Jaucherührwerke, Güllenwerfer, Regner

Diverse Maschinen

Brennholzfräsen, Bandsägen, fahrbare Elektromotoren, Benzinmotoren CONORD, Wasserturbinen von 0,1 bis 100 PS

Notre programme de fabrication et de vente

Machines de fenaison

Faucheuses, motofaucheuses, tracteurs monoaxes, faneuses, râteaux-faneurs, râteaux à cheval et à main, meules à aiguiser, monte-foin, treuils, souffleurs-engrangeurs

Machines de culture

Semoirs à céréales, semoirs à brouette, instruments de culture universels pour tracteurs et traction animale, herses, rouleaux, distributeurs d'engrais, arrache-pommes de terre, trieurs à pommes de terre, socs arrache-betteraves

Batteuses

Batteuses, botteleuses, secoueurs de paille, tarares, trieurs, ébarbeuses-épointeuses, installations de décorticage et de triage du trèfle, décortiqueurs de trèfle

Machines de fourrage

Moulins-concasseurs, moulins à marteaux, bouilleurs, broyeurs, ensileurs-hacheurs, hache-paille, coupe-paille, coupe-racines et morceleurs

Pompes à purin

Pompes à pistons à haute pression, installations d'irrigation, pompes centrifuges, pompes pour marche à bras, brasseurs à purin, gicleurs à purin, appareils irrigateurs

Machines diverses

Scies circulaires et à ruban, chariots à moteurs, moteurs à benzine CONORD, turbines hydrauliques de 0,1 à 100 CV